



scheppach

Germany

TOOLS KATALOG



HOLZBEARBEITUNGSMASCHINEN

Tauchsägen	4 – 8
Kappsägen	9
Kappzugsägen	10 – 19
Untergestell	20 – 23
Tisch-Kapp-Gehrungssäge	24
Tischkreissägen	25 – 31
Dekupiersägen	32 – 35
Bandsägen	36 – 42
Tischfräsmaschine	43
Hobelmaschinen	44 – 47
Absauganlagen	48 – 51
DrehSELbank	52 – 54

SCHLEIFTECHNIK

Nass-Schleifsystem	55 – 65
Doppelschleifer	66 – 69
Kombinationsschleifer	70
Band- und Tellerschleifer	71 – 73
OSZ. Spindelschleifer	74 – 76
Schleif- und Poliermaschine	77
Schärfstation und Bohrerschleifgerät	78
Wand- und Deckenschleifer	79 – 84

BRENNHOLZ

Liegend Holzspalter	85 – 87
Stehend Holzspalter	88 – 89
Meterholzspalter	90 – 96
Wippkreissägen	97 – 102

METALLTECHNIK

Tischbohrmaschinen	103 – 106
Säulenbohrmaschine	107 – 108
Trennschneider	109
Metallbandsäge	110

HEBETECHNIKEN

Kettenzug	111
Seilzug	112





113 – 145
BAUMASCHINEN

BAUMASCHINEN

Fliesenschneider	113 – 114
Steintrenner	115 – 118
Bohr- und Schlaghammer	119 – 120
Abbruchhammer	121 – 122
Betonmischer	123 – 125
Rüttelplatten	126 – 130
Vibrationsstampfer	131
Erdbohrmaschine	132
Dumper	133 – 134
Handrührwerk	135 – 137
Farbsprühsystem	138
Generatoren	139 – 145

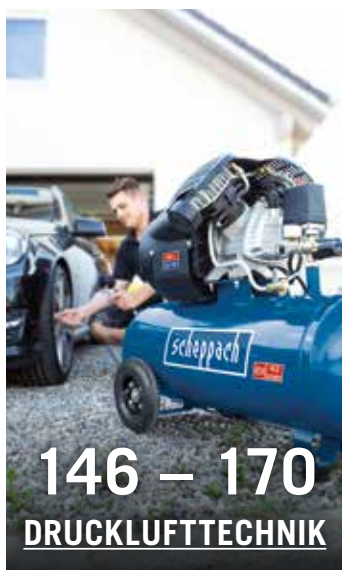

146 – 170
DRUCKLUFTECHNIK



171 – 181
WERKSTATT

DRUCKLUFTECHNIK

Mobile Kompressoren	146 – 149
Kompressoren	150 – 170

WERKSTATT

Schweißgeräte	171 – 173
Plasmaschneider	174
Hubwagen	175
Mobile Werkstatt	176 – 181



182 – 194
**REINIGUNGS-
TECHNIK**



20 V ProS
AKKUGERÄTE

REINIGUNGSTECHNIK

Kehrmaschine	182 – 183
Hochdruckreiniger	184 – 187
Nass-/ Trockensauger	188 – 194

20 V ProS AKKUGERÄTE

Bohr- und Schlagbohrmaschine, Schlagschrauber und Schlagbohrhammer	195 – 201
Handkreissäge	202
Stichsäge	203
Multitool	204
Säbelsäge	205
Lampe	206
Winkelschleifer	207 – 208
Schleifmaschine	209
Akkus und Ladegeräte	210
Mobile Werkstatt	211

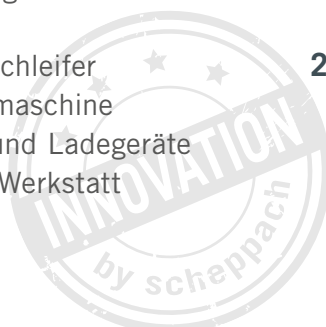

INHALTSVERZEICHNIS



3in1

- ✓ Tauchsäge
- ✓ Handkreissäge
- ✓ Paneelsäge



Federgeführter
Spaltkeil (Standard)



160 mm Ø
Sägeblatt

PRODUKTDATEN

Abmessungen L x B x H	340 x 260 x 235 mm
Sägeblatt Ø	160 mm
Sägeblatt Bohrung Ø	20 mm
Sägeblatt-Drehzahl	5500 min ⁻¹
Schnitt-Tiefe bei 90° max.	55 mm
Schnitt-Tiefe bei 45° max.	41 mm
Schrägverstellung	0 – 45° (stufenlos)
Schattenfuge (Abstand Sägeblatt – Wand)	16 mm
Absaugstutzen-Ø innen / außen	35 / 38 mm
Motor	230 – 240 V~
Motorleistung	1200 W

LOGISTISCHE DATEN

Gewicht netto / brutto	7,4 / 8,2 kg
Abmessung Verpackung	710 x 260 x 270 mm
Artikelnummer	5901802915
EAN	4046664025665
20 Container	900 Stück
40 Container	1800 Stück
40 HQ Container	2040 Stück

Schattenfugen bis 16 mm sind auch bei furniertem Holz dank des Splitterschutzes mit der PL55 schnell und sicher möglich.



160 MM PROFI TAUCHSÄGEN-SET

Die Kombination aus der scheppach PL55 Tauchsäge und der Führungsschiene aus Aluminium schafft ein System für präzise Schnitte, welche mit einer Handkreissäge niemals möglich wären.

- Leistungsstarker 1200 W Motor
- Führungsschiene ermöglicht das parallele Eintauchen des Sägeblatts und die gleichmäßige Führung der Säge
- Sägeblatt mit 24 Zähnen garantiert ein sehr sauberes Schnittbild mit geringstem Ausriss bei Laminat
- Geschlossener Sägeblattschutz schafft eine effiziente Späneabsaugung
- Eine Schnitt-Tiefe von 55 mm ermöglicht den Zuschnitt und Anpassungsarbeiten an den meisten Türgrößen
- Geeignet für unterschiedliche Materialien wie Massivholz, Arbeitsplatten, beidseitig beschichtete MDF-Platten, Laminat etc.
- Die PL55 liefert beste Schnittergebnisse – in der Werkstatt oder auf der Baustelle
- Perfekte Schattenfugen mit 16 mm
- Inklusive 2 x 700 mm Führungsschiene, Schienenverbinder und Kippschutz

Der stufenlose Schwenkbereich ermöglicht Schnitte von 0° bis 45°.

45°

Maximal 55 mm stufenlose Schnitt-Tiefe.

55 mm

Das perfekte Werkzeug zur Bearbeitung von Küchenarbeitsplatten. Ob Amateur oder Profi, der Anwender erreicht höchste Präzision in Form von exakten parallelen splitterfreien Schnitten.

Die PL55 sorgt mit ihrer Schnitt-Tiefe von 55 mm für das gleiche präzise parallele Ergebnis wie viele Tischkreissägen.

PL55 ist ideal für:

- harte Naturhölzer
- Spanplatten
- Sperrholz
- selbst MDF und doppelseitig beschichtete Platten

INKLUSIVE

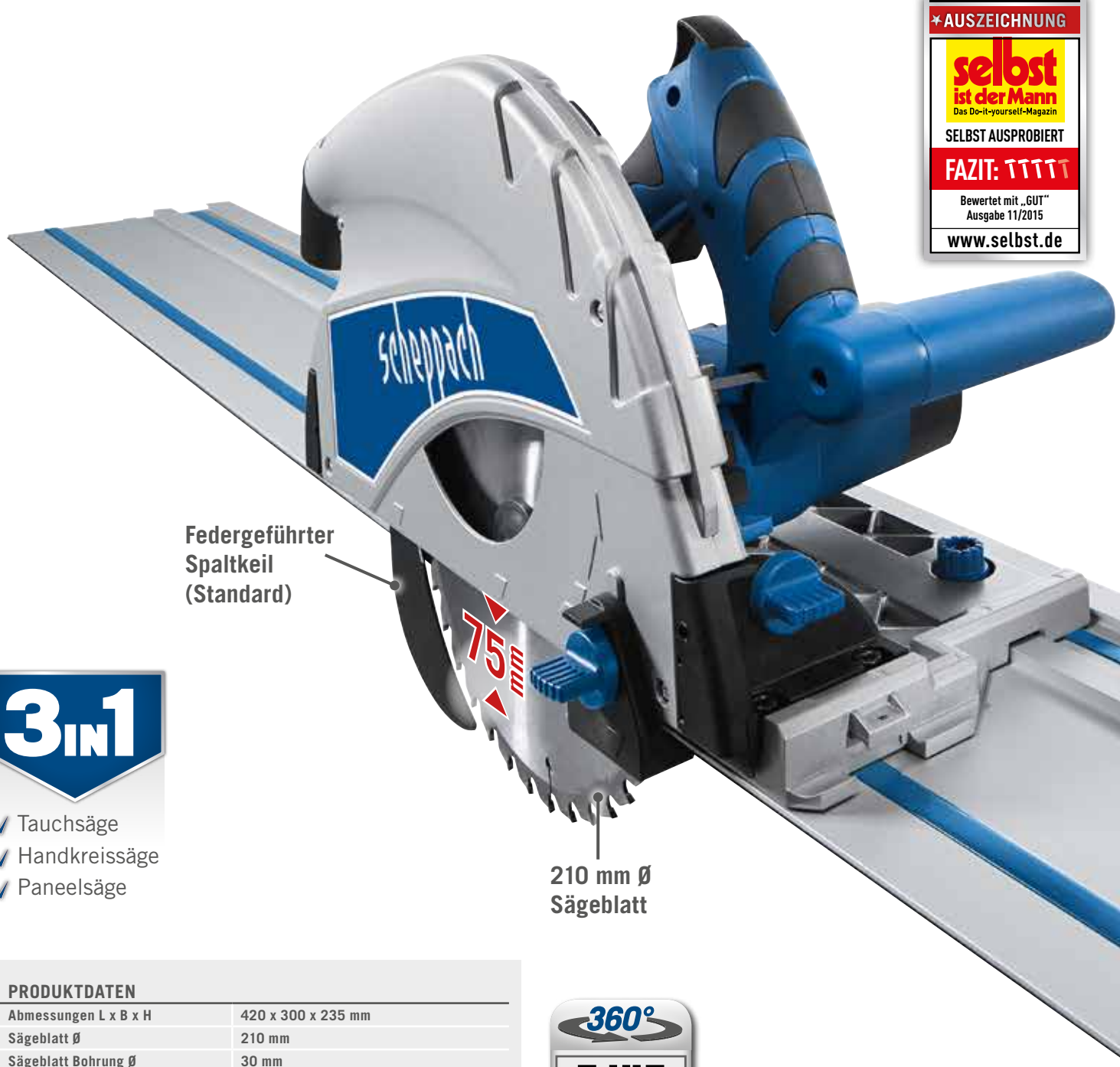

- ✓ Tauchsäge
- ✓ Handkreissäge
- ✓ Paneelsäge

PRODUKTDATEN	
Abmessungen L x B x H	420 x 300 x 235 mm
Sägeblatt Ø	210 mm
Sägeblatt Bohrung Ø	30 mm
Sägeblatt Drehzahl	4500 min ⁻¹
Schnitt-Tiefe bei 90° max.	75 mm
Schnitt-Tiefe bei 45° max.	55 mm
Schrägverstellung	0 – 45°
Schattenfuge (Abstand Sägeblatt – Wand)	16 mm
Absaugstutzen-Ø innen / außen	35 / 38 mm
Motor	230 – 240 V~
Motorleistung	1600 W



LOGISTISCHE DATEN	
Gewicht netto / brutto	6,9 / 7,6 kg
Abmessung Verpackung	430 x 240 x 315 mm
Artikelnummer	5901804901-901
EAN	4046664042396
20 Container	810 Stück (670 Stück mit 1400 mm Schiene)
40 Container	1680 Stück (1350 Stück mit 1400 mm Schiene)
40 HQ Container	1920 Stück (1540 Stück mit 1400 mm Schiene)



210 MM PROFI TAUCHSÄGEN SET

In Verbindung mit der optionalen 1400 mm Führungsschiene wird aus der Schepach PL75 ein 3-in-1-System. Hiermit können Präzisionsschnitte erzielt werden, die Ihnen mit einer herkömmlichen Handkreissäge nicht gelingen. Die PL75 wird Sie begeistern.

- Kraftvoll, dank des 1600 W Motors
- Die Führungsschiene ermöglicht das parallele Eintauchen des Sägeblatts und die gleichmäßige Führung der Säge
- Das Sägeblatt mit 24 Zähnen ermöglicht ein sehr sauberes Schnittbild mit geringstem Ausriss bei Laminat
- Effiziente Späneabsaugung aufgrund von geschlossenem Sägeblattschutz
- Eine Schnitttiefe von 55 mm erleichtert den Zuschnitt und Anpassungsarbeiten an den meisten Türgrößen
- Geeignet für unterschiedliche Materialien wie Massivholz, Arbeitsplatten, beidseitig beschichtete MDF-Platten, Laminat etc.
- Beste Schnittergebnisse auch ohne Führungsschiene
- Perfekte Schattenfugen mit 16 mm
- Präzise Schnitte in Arbeitsplatten, Vollholz, Laminat und Kunststoff
- Von Handwerkern empfohlenes Handling und Gewichtsverteilung
- Inklusive 1400 mm Führungsschiene, Schienenverbinder und Kippschutz

Der stufenlose Schwenkbereich ermöglicht Schnitte von 0° bis 45°. Der Kippschutz hält die PL75 sicher auf der Schiene in jeder Winkeleinrichtung.

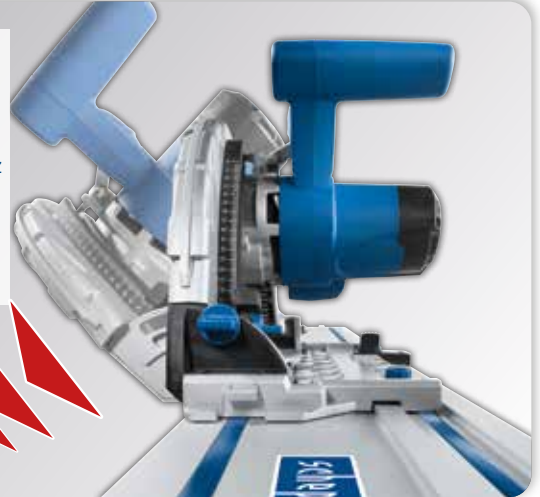

45°



Die PL75 sorgt mit ihrer Schnitttiefe von 75 mm für das gleiche, präzise, parallele Ergebnis wie viele Tischkreissägen.

75 mm



Das perfekte Werkzeug zur Bearbeitung von Küchenarbeitsplatten. Ob Amateur oder Profi, der Anwender erreicht höchste Präzision in Form von exakt parallelen, splitterfreien Schnitten.



Der integrierte Splitterschutz sorgt für splitterfreie Kanten.



INKLUSIVE



PL75 ist ideal für:
 • harte Naturhölzer • Spanplatten • Sperrholz • selbst MDF und doppelseitig beschichtete Platten

PL75 / PL55

	Beschreibung	Artikelnummer	EAN
1 Zubehörpaket	2 x Schraubklemmen 1 x Schienenverbinder 1 x Anti-Rückschlagsicherung	3901802702	4046664013990
2 Führungsschiene	1400 mm	4901802701	4014915075158
3 Sägeblätter Vollholz, Laminat, Kunststoffe	PL75: Ø 210 x 30 mm / 36 Z Ø 210 x 30 mm / 72 Z	7901800601 7901800602	4046664035725 4046664035732
	PL55: Ø 160 x 20 x 2,4 mm / 24 Z Ø 160 x 20 x 2,2 mm / 48 Z	3901802704 3901802705	4046664014256 4046664014263
		3901802703	4046664014652
4 Kippschutzriegel			



210 MM KAPP-GEHRUNGSSÄGE

Kompakte Kapp-Gehrungssäge für Hobby-Heimwerker mit robustem, aber leichtem Aluminium-Gestell für einen einfachen und bequemen Transport zum Einsatzort. Trotz ihres geringen Gewichts, liefert diese vielseitige Säge, mit ihrer präzisen Skala am Drehteller, exakte Schnittergebnisse in Hart- und Weichholz.

- Stabiles und leichtes Aluminium-Druckguss-Gestell für einfachen Transport
- Leistungsstarker 1500 W Motor für vielseitigen Einsatz
- Kompakte Abmessungen auch für die kleine Werkstatt
- HW-Sägeblatt mit \varnothing 210 mm / 24 Zähnen
- Große Schnittbreite bis 120 mm
- Vollständig geschlossener Sägeblattschutz für maximale Arbeitssicherheit
- Verwindungssteife Konstruktion
- Präzisions-Laser



LOGISTISCHE DATEN

Gewicht netto / brutto	7,7 / 9 kg
Abmessung Verpackung	490 x 330 x 340 mm
Artikelnummer	3901105915
EAN	4046664017028
20 Container	500 Stück
40 Container	1040 Stück
40 HQ Container	1200 Stück

PRODUKTDATEN

Abmessung L x B x H	395 x 340 x 468 mm
Sägeblatt \varnothing	210 mm
Sägeblatt-Drehzahl	5000 min ⁻¹
Neigungswinkel	1 x 45°
Gehrungswinkel	45° links bis -45° rechts
Schnittbreite/ -höhe: 90° / 90°	120 x 60 mm
Schnittbreite/ -höhe: 45° / 45°	80 x 35 mm
Rasterstellung im Drehteller bei	45-30-22,5-15-0-15-22,5-30-45°
Motor	220 – 240 V~
Motorleistung	1500 W



INKLUSIVE



216 MM KAPP-ZUGSÄGE INKL. 2. SÄGEBLATT

Die Kapp-Zugsäge scheppach HM216 ist ideal für den anspruchsvollen Einsatz in der Hobby-Werkstatt. Mit der stabilen Doppelsäulenführung liefert sie vielfältige und exakte Kapp- und Gehrungsschnitte in Hart- und Weichholz, ebenso bei allen gängigen Kunststoffen. Ein Drehteller, ein integrierter Laser und ein um 45° neigbares Sägeblatt sorgen für präzise Voreinstellung und Ausführung der Schnitte.

- Stabiles und leichtes Aluminium-Druckguss-Gestell für einfachen Transport
- Leistungsstarker 2000 W Motor für vielseitigen Einsatz
- Kompakte Abmessungen auch für die kleine Werkstatt
- Strapazierfähiges Aluminium-Druckguss-Gestell
- HW-Sägeblatt mit 24 Zähnen für konstante und exakte Schnittergebnisse
- Eingebauter Laser für die präzise Anzeige der Schnittkante
- Große Schnittbreite bis 340 mm
- Vollständig geschlossener Sägeblattschutz für maximale Arbeitssicherheit
- Inklusive 24Z und 48Z HW-Sägeblatt

PRODUKTDATEN

Abmessungen L x B x H	735 x 593 x 505 mm
Sägeblatt Ø	216 mm
Sägeblatt-Drehzahl	7100 min ⁻¹
Drehteller Ø	254 mm
Neigungswinkel	1 x 45°
Gehrungswinkel	45° links
Schnittbreite/ -höhe: 90° / 90°	340 x 65 mm
Schnittbreite/ -höhe: 90° / 45°	240 x 65 mm
Schnittbreite/ -höhe: 45° / 90°	340 x 38 mm
Schnittbreite/ -höhe: 45° / 45°	240 x 38 mm
Motor	220 – 240 V~
Motorleistung	2000 W

LOGISTISCHE DATEN

Gewicht netto / brutto	12 / 14,6 kg
Abmessung Verpackung	790 x 460 x 355 mm
Artikelnummer	5901215903
EAN	4046664072560
20 Container	210 Stück
40 Container	450 Stück
40 HQ Container	524 Stück



INKLUSIVE

PRODUKTDATEN

Abmessungen L x B x H	770 x 595 x 590 mm
Sägeblatt Ø	255 mm
Sägeblatt-Drehzahl	7000 min ⁻¹
Drehteller Ø	248 mm
Neigungswinkel	1 x 45°
Gehrungswinkel	45° links
Schnittbreite/ -höhe: 90° / 90°	340 x 90 mm
Schnittbreite/ -höhe: 90° / 45°	240 x 90 mm
Schnittbreite/ -höhe: 45° / 90°	340 x 45 mm
Schnittbreite/ -höhe: 45° / 45°	240 x 45 mm
Motor	220 – 240 V~ / 50 Hz
Motorleistung	2000 W

LOGISTISCHE DATEN

Gewicht netto / brutto	14,3 / 17,5 kg
Abmessung Verpackung	815 x 480 x 405 mm
Artikelnummer	5901216901
EAN	4046664069935
20 Container	155 Stück
40 Container	330 Stück
40 HQ Container	396 Stück

255 MM KAPP-ZUGSÄGE INKL. 2. SÄGEBLATT

Die Kapp-Zugsäge scheppach HM254 ist ideal für den anspruchsvollen Einsatz in der Hobby-Werkstatt. Mit der stabilen Doppelsäulenführung liefert sie vielfältige und exakte Kapp- und Gehrungsschnitte in Hart- und Weichholz, ebenso bei allen gängigen Kunststoffen. Ein Drehteller, ein integrierter Laser und ein um 45° neigbares Sägeblatt sorgen für präzise Voreinstellung und Ausführung der Schnitte.

- Stabiles und leichtes Aluminium-Druckguss-Gestell für einfachen Transport
- Leistungsstarker 2000 W Motor für vielseitigen Einsatz
- Kompakte Abmessungen auch für die kleine Werkstatt
- HW-Sägeblatt mit 60 Zähnen für konstante und exakte Schnittergebnisse
- Integrierter Laser für präzises Anzeigen der Schnittkante
- Große Schnittbreite bis 340 mm
- Vollständig geschlossener Sägeblattschutz für maximale Arbeitssicherheit
- Inklusive 48Z und 60Z HW-Sägeblatt

305 MM KAPP-ZUGSÄGE INKL. 2. SÄGEBLATT

Die HM140L von Scheppach ist eine Kapp-Zug-Gehrungssäge mit Mehrwert – mehr Winkel, mehr Neigung, mehr Produktivität. Selbst große Balken und hartes Holz mit 330 mm Breite und 105 mm Höhe sind für das 305 mm HW-Sägeblatt und den leistungsstarken 2000 W Motor kein Problem. Ein beidseitig neigbarer Sägekopf, ein schwenkbarer Arbeitstisch sowie ein Schnittlinien-Laser ermöglichen präzises Arbeiten.

- Beidseitig neigbarer Sägekopf für professionelle Ergebnisse
- Schwenkbarer Arbeitstisch von -45° bis +45°
- Doppelsäulenführung mit robustem Linearkugellager für gleichbleibende exakte Schnittergebnisse
- Hohe Anschlagsschiene am Untergestell
- Stabile und leichte Aluminium-Druckguss-Konstruktion
- Einfacher Transport durch geringes Gewicht (20,8 kg)
- Eingebauter Laser für präzise Schnitte entlang der angezeigten Schnittkante
- 305 mm HW-Sägeblatt für gleichbleibende und präzise Schnittergebnisse
- Hohe Schnittleistung von 330 mm Breite und 105 mm Höhe
- Vollständig geschlossener Sägeblattschutz für maximale Arbeitssicherheit
- Inklusive 24Z und 48Z HW-Sägeblatt



Doppelsäulenführung mit robustem Linearkugellager (Standard)

105 mm

PRODUKTDATEN

Abmessung L x B x H	890 x 615 x 490 mm
Sägeblatt Ø	305 mm
Sägeblatt-Drehzahl	7000 min ⁻¹
Neigungswinkel	2 x 45°
Gehrungswinkel	45° links bis -45° rechts
Schnittbreite/-höhe: 90° / 90°	330 x 105 mm
Schnittbreite/-höhe: 90° / 45°	330 x 35 mm (r.) 330 x 60 mm (l.)
Schnittbreite/-höhe: 45° / 90°	330 x 60 mm
Schnittbreite/-höhe: 45° / 45°	230 x 35 mm (r.) 230 x 60 mm (l.)
Rasterstellung im Drehteller bei	45-31,6-22,5-0-22,5-31,6-45°
Motor	230 – 240 V~ / 50 Hz
Motorleistung	2000 W

LOGISTISCHE DATEN

Gewicht netto / brutto	20,8 / 26,3 kg
Abmessung Verpackung	925 x 550 x 525 mm
Artikelnummer	5901218901
EAN	4046664072843
20 Container	95 Stück
40 Container	200 Stück
40 HQ Container	245 Stück

216 MM KAPP-ZUGSÄGE INKL. 2. SÄGEBLATT

Die Scheppach HM90SL Kapp-Zugsäge mit Posaunenauszug ist ideal, wenn Sie wenig Platz in Ihrer Werkstatt haben, aber dennoch nicht auf eine hochwertige und vielseitige Kapp-, Zug- und Gehrungssäge verzichten wollen. Durch die neuartige Führung auf feststehenden Schienen benötigt die HM90SL keinen Platz hinter der Maschine und kann somit auch direkt vor Wänden platziert werden.

- Große Schnittbreite von 300 mm
- Die hohe Schnittgeschwindigkeit erlaubt präzise Schnitte ohne Absplittern des Materials
- Platzsparend durch feststehende Führungsschienen
- Besonders leicht durch hochwertiges Aluminium-Gehäuse
- Sehr präzise Schnitte dank der Doppelsäulenführung
- Leistungsstarker 2200 W Motor
- Eingebauter Laser für präzise Anzeige der Schnittkante
- Beidseitig neigbarer Sägekopf für maximale Produktivität
- Beidseitig schwenkbar von -47° bis +47° für effizientes Arbeiten
- Eingebaute LED zur Ausleuchtung des Arbeitsbereichs
- Extra langes, blaues 5 m Stromkabel
- Inklusive 48Z und 60Z HW-Sägeblatt

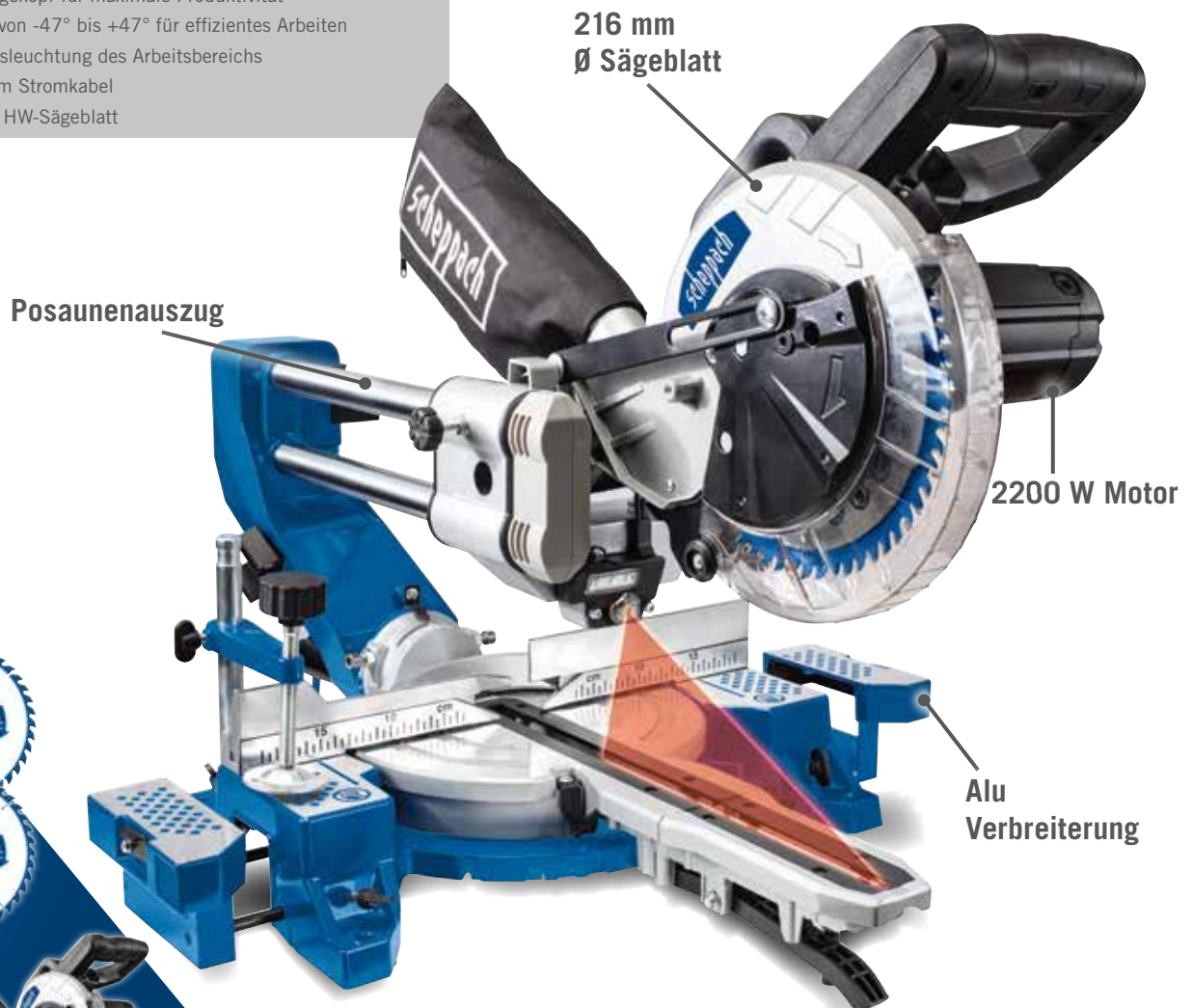

INKLUSIVE



LOGISTISCHE DATEN

Gewicht netto / brutto	13 / 16 kg
Abmessung Verpackung	605 x 400 x 395 mm
Artikelnummer	5901214901
EAN	4046664069119
20 Container	288 Stück
40 Container	588 Stück
40 HQ Container	620 Stück

PRODUKTDATEN

Abmessung L x B x H	680 x 520 x 350 mm
Sägeblatt Ø	Ø 216 mm / 30 mm
Sägeblatt-Drehzahl	5200 min ⁻¹
Neigungswinkel	1 x 45°
Gehrungswinkel	47° links bis 47° rechts
Durchmesser Absauganschluss	32 mm
Schnittbreite/-höhe: 90° / 90°	300 x 65 mm
Schnittbreite/-höhe: 90° / 45°	200 x 65 mm
Schnittbreite/-höhe: 45° / 90°	300 x 38 mm
Schnittbreite/-höhe: 45° / 45°	200 x 38 mm
Rasterstellung im Drehteller bei	0-15-22,5-31,6-45°
Motor	220 – 240 V~
Motorleistung	2200 W

216 MM UNIVERSAL-KAPP-ZUGSÄGE

Die scheppach HM90MP Kapp-Zugsäge ist dank einstellbaren Schnittgeschwindigkeiten ein echtes Universalgerät. Mit ihrem 216 mm Multifunktionsägeblatt schneidet sie mühelos viele unterschiedliche Materialien von Weichholz bis Stahl. Schwenkbarer Drehtisch, neigbarer Sägekopf und Schnittkanten-Laser ermöglichen präzises Arbeiten. Dabei ist die Säge mit 11,6 kg und Transportgriff besonders leicht zu transportieren.

- Zwei Schnittgeschwindigkeiten für optimales Einstellen auf verschiedenste Materialien
- Multifunktionsägeblatt Ø 216 mm mit 24 Zähnen
- Schnittleistung von 340 x 65 mm
- Schraubzwingsystem für den stabilen Halt des Werkstückes bei allen Kapp-, Zug und Gehrungsschnitten
- Hoher Werkstückanschlag aus Aluminium-Druckguss für optimales Positionieren und Sägen
- Zwei ausziehbare Werkstückauflagen aus Alu-Druckguss mit integriertem und ausklappbarem Werkstückanschlag
- Langlebiger Sägeblattschutz aus Alu-Druckguss
- Integrierter Laser für exakte Anzeigen der Schnittkante
- Stabile Doppelsäulenführung für präzise Schnitte in Holz, Kunststoff, Kupfer, Aluminium und Stahl
- Tragegriff an der Rückseite für einfachen Transport



PASSEND FÜR

- ✓ Hartholz & Weichholz
- ✓ Aluminium
- ✓ Stahl
- ✓ Holz mit Nägeln
- ✓ Kunststoff
- ✓ Kupfer

Alu
Verbreiterung

1700 W Motor

216 mm Ø
Multifunktions-
sägeblatt

Laser

65 mm

340 mm

PRODUKTDATEN

Abmessung L x B x H	768 x 593 x 545 mm
Sägeblatt Ø	216 mm
Sägeblatt-Drehzahl	3200 / 4500 min ⁻¹
Drehteller Ø	254 mm
Neigungswinkel	1 x 45°
Gehrungswinkel	45° links bis -45° rechts
Schnittbreite/ -höhe: 90° / 90°	340 x 65 mm
Schnittbreite/ -höhe: 90° / 45°	340 x 38 mm
Schnittbreite/ -höhe: 45° / 90°	240 x 65 mm
Schnittbreite/ -höhe: 45° / 45°	240 x 38 mm
Motor	220 – 240 V~
Motorleistung	1700 W

LOGISTISCHE DATEN

Gewicht netto / brutto	11,6 / 13,6 kg
Abmessung Verpackung	790 x 460 x 355 mm
Artikelnummer	5901219901
EAN	4046664092346
20 Container	198 Stück
40 Container	402 Stück
40 HQ Container	469 Stück

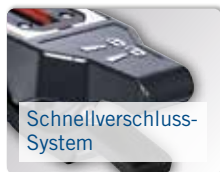

Vorteile des

MULTIFUNKTIONSSÄGEBLATTS

- 1 Säge
- 2 Geschwindigkeiten
- Unbegrenzte Möglichkeiten

MULTIFUNKTIONSSÄGEBLATT



HARTHOLZ & WEICHHOLZ



ALUMINIUM



STAHL



HOLZ MIT NÄGELN



KUNSTSTOFF



KUPFER



254 MM UNIVERSAL-KAPP-ZUGSÄGE

Die Scheppach HM110MP Kapp-Zugsäge ist dank einstellbaren Schnittgeschwindigkeiten ein echtes Universalgerät. Mit ihrem 254 mm Multifunktionsägeblatt schneidet sie mühelos viele unterschiedliche Materialien von Weichholz bis Stahl. Schwenkbarer Drehtisch, neigbarer Sägekopf und Schnittkanten-Laser ermöglichen präzises Arbeiten. Dabei ist die Säge mit 13,6 kg und Transportgriff besonders leicht zu transportieren.

- Zwei Schnittgeschwindigkeiten für optimales Einstellen auf verschiedenste Materialien
- Multifunktionsägeblatt mit Ø 254 mm und 60 Zähnen
- Hohe Schnittleistung von 340 x 90 mm
- Schraubzwingensystem für den stabilen Halt des Werkstückes bei allen Kapp-, Zug- und Gehrungsschnitten
- Hoher Werkstückanschlag aus Aluminium-Druckguss für optimales Positionieren und Sägen
- Zwei ausziehbare Werkstückauflagen aus Alu-Druckguss mit ausklappbarem Werkstückanschlag
- Langlebiger Sägeblattschutz aus Alu-Druckguss
- Laser für exaktes Anzeigen der Schnittkante
- Stabile Doppelsäulenführung für präzise Schnitte in mit Nägeln gespicktes Holz, Kunststoff, Kupfer, Aluminium und Stahl
- Tragegriff an Rückseite für einfachen Transport



PASSEND FÜR

- ✓ Hartholz & Weichholz
- ✓ Aluminium
- ✓ Stahl
- ✓ Holz mit Nägeln
- ✓ Kunststoff
- ✓ Kupfer



PRODUKTDATEN

Abmessung L x B x H	815 x 480 x 400 mm
Sägeblatt Ø	254 mm
Sägeblatt-Drehzahl	3200 / 4500 min ⁻¹
Drehteller Ø	254 mm
Neigungswinkel	1 x 45°
Gehrungswinkel	45° links bis -45° rechts
Schnittbreite/ -höhe: 90° / 90°	340 x 90 mm
Schnittbreite/ -höhe: 90° / 45°	240 x 90 mm
Schnittbreite/ -höhe: 45° / 90°	340 x 45 mm
Schnittbreite/ -höhe: 45° / 45°	240 x 45 mm
Motor	220 – 240 V~ / 50 Hz
Motorleistung	2000 W

LOGISTISCHE DATEN

Gewicht netto / brutto	13,6 / 14,5 kg
Abmessung Verpackung	845 x 490 x 375 mm
Artikelnummer	5901220901
EAN	4046664092353
20 Container	180 Stück
40 Container	395 Stück
40 HQ Container	460 Stück



Vorteile des

MULTIFUNKTIONSSÄGEBLATTS

- 1 Säge
- 2 Geschwindigkeiten
- Unbegrenzte Möglichkeiten

MULTIFUNKTIONSSÄGEBLATT



HARTHOLZ & WEICHHOLZ



ALUMINIUM



STAHL



HOLZ MIT NÄGELN



KUNSTSTOFF



KUPFER



HM90MP

	Beschreibung	Artikelnummer	EAN
1 HW Universal-Sägeblatt Vollholz, Laminat, NE-Metalle, Kunststoffe	∅ 216 x 30 x 2,8 mm / 40 Z	7901200701	4014915088806
2 HW Universal-Sägeblatt Vollholz, Laminat, NE-Metalle, Kunststoffe, Stahl (Rohre, Winkel, Profile, ...)	∅ 216 x 30 x 1,8 mm / 40 Z	7901200703	4014915089131

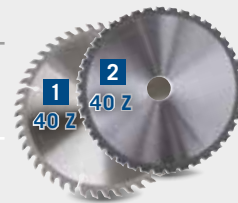

HM110MP

	Beschreibung	Artikelnummer	EAN
1 HW Universal-Sägeblatt Vollholz, Laminat, NE-Metalle, Kunststoffe	∅ 255 x 30 x 2,8 mm / 48 Z	7901200702	4014915088813
2 HW Universal-Sägeblatt Vollholz, Laminat, NE-Metalle, Kunststoffe, Stahl (Rohre, Winkel, Profile, ...)	∅ 255 x 30 x 2,2 mm / 48 Z	7901200704	4014915089568
3 HW Sägeblatt Vollholz, Laminat	∅ 255 x 30 x 2,8 mm / 48 Z	7901200706	4014915091325

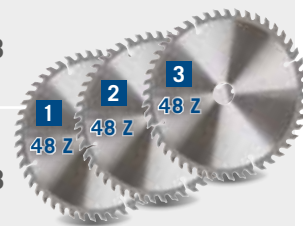

HM90SL

	Beschreibung	Artikelnummer	EAN
1 HW Sägeblatt Vollholz, Laminat	∅ 216 x 30 x 2,8 mm / 48 Z	7901200705	4046664031642



HM140L

	Beschreibung	Artikelnummer	EAN
1 HW Sägeblatt Vollholz, Laminat	∅ 305 x 30 x 3,0 mm / 24 Z	7901201705	4046664031642
2 HW Sägeblatt Vollholz, Laminat	∅ 305 x 30 x 3,0 mm / 60 Z	7901200707	4046664037552



HM216

	Beschreibung	Artikelnummer	EAN
1 HW Sägeblatt Vollholz, Laminat	∅ 216 x 30 x 2,8 mm / 24 Z	7901101602	4046664072737
2 HW Sägeblatt Vollholz, Laminat	∅ 216 x 30 x 2,8 mm / 40 Z	7901200701	4014915088806
3 HW Sägeblatt Vollholz, Laminat	∅ 216 x 30 x 2,8 mm / 48 Z	7901200705	4046664031642

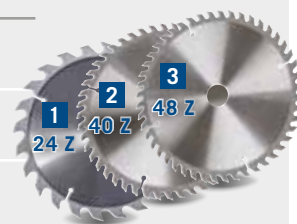

3ER SÄGEBLATT-SET

HW Sägeblätter

Passend für PL75 & HM80L



Beschreibung

Ø 210 x 30 / 25,4 x 2,2 mm / 24 Z
 Ø 210 x 30 / 25,4 x 2,2 mm / 48 Z
 Ø 210 x 30 / 25,4 x 2,2 mm / 60 Z

Artikelnummer

7901200715

EAN

4046664041405

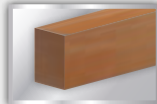

Ideal zum Schneiden von MDF-Platten, Laminat, Weich- und Hartholz. Universell einsetzbar für Längs- und Querschnitte in Massivholz

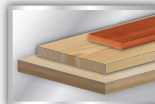

Universell einsetzbar für Holz, Spanplatten, Laminat und Kunststoffen



Speziell für Schnitte in Aluminium und NE-Metalle. Dünne Holzmaterialien



2ER SÄGEBLATT-SET

HW Sägeblätter

Passend für HM110MP & HM254



Beschreibung

Ø 254 x 30 / 25,4 x 2,8 mm / 48 Z
 Ø 254 x 30 / 25,4 x 2,8 mm / 60 Z

Artikelnummer

7901200714

EAN

4046664041399

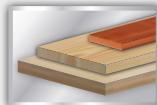

Universell einsetzbar für Holz, Spanplatten, Laminat und Kunststoffen



Speziell für Schnitte in Aluminium und NE-Metalle. Dünne Holzmaterialien



2ER SÄGEBLATT-SET

HW Sägeblätter



Beschreibung

Ø 315 x 30 / 25,4 x 2,8 mm / 24 Z
 Ø 315 x 30 / 25,4 x 2,8 mm / 48 Z

Artikelnummer

7901200716

EAN

4046664042402

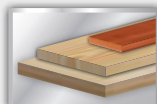

Universell einsetzbar für Holz, Spanplatten, Laminat und Kunststoffen



Speziell für Schnitte in Aluminium und NE-Metalle. Dünne Holzmaterialien



MULTIFUNKTIONSSÄGEBLÄTTER

KREISSÄGEBLATT-SET (2-TEILIG)

Beschreibung

Ø 216 x 30 x 2,8 / 1,8 mm / 40 Z

Artikelnummer

7901201706

EAN

4046664120582

KREISSÄGEBLATT-SET (3-TEILIG)

Ø 255 x 30 x 2,8 / 2,2 mm / 48 Z

7901200721

4014915227922



80,5 – 91,5 cm

93,5 – 194,5 cm



UMF1550

UNIVERSAL UNTERGESTELL

Die scheppach UMF1550 / UMF1600 / UMF200 Arbeitstische garantieren dank ihrer robusten Leichtbauweise, einen stabilen Stand bei allen Arbeiten. Sie sind, neben den scheppach Kappsägen, auch für nahezu alle anderen Fabrikate auf dem Markt geeignet.

- Arbeiten in ergonomischer Arbeitshöhe
- Robuste und zugleich kompakte Leichtbauweise für einfachen Transport und Lagerung
- Stabile und universell einstellbare Maschinenaufnahme für nahezu alle Fabrikate
- Leicht zu fixierende Maschinenaufnahme für sicheres und ergonomisches Arbeiten
- Stabile Seitenverlängerungen zum Sägen von langen Werkstücken 0,93 – 1,94 Meter (UMF1550)
- Stabile Seitenverlängerungen zum Sägen von langen Werkstücken 1,0 – 1,65 Meter (UMF1600)
- Stabile Seitenverlängerungen zum Sägen von langen Werkstücken 1,16 – 2,0 Meter (UMF2000)

PRODUKTDATEN

Abmessungen L x B x H	935 – 1945 x 545 x 805 – 915 mm
Betthöhe mit Auflagearmen	915 mm
Auflagen ausziehbar	935 – 1945 mm
Traglast max.	150 kg

LOGISTISCHE DATEN

Gewicht netto / brutto	9,8 / 10,8 kg
Abmessung Verpackung	910 x 250 x 150 mm
Artikelnummer	5907107900
EAN	4046664040521
20 Container	850 Stück
40 Container	1750 Stück
40 HQ Container	1950 Stück

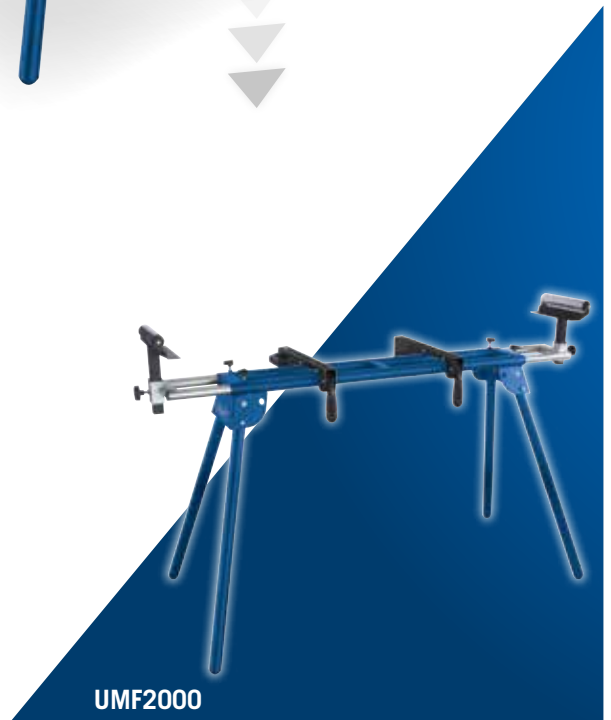
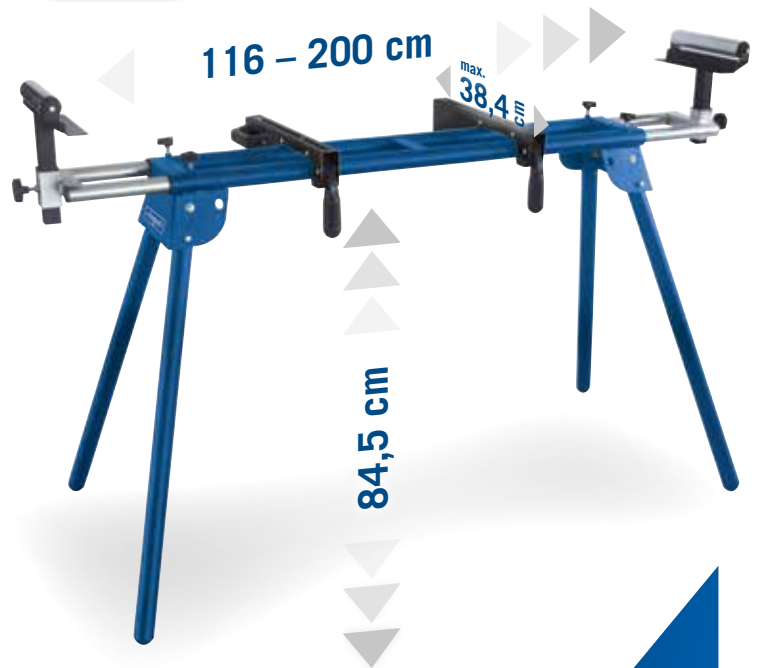

PRODUKTDATEN

Abmessungen L x B x H	1000 x 580 x 810 mm
Betthöhe mit Auflagearmen	810 mm
Auflagen ausziehbar	1000 – 1650 mm
Traglast max.	200 kg

LOGISTISCHE DATEN

Gewicht netto / brutto	12,3 / 14,9 kg
Abmessung Verpackung	1050 x 295 x 210 mm
Artikelnummer	5907103900
EAN	4046664031888
20 Container	532 Stück
40 Container	1100 Stück
40 HQ Container	1270 Stück

PRODUKTDATEN

Abmessungen L x B x H	1250 x 632 x 900 mm
Betthöhe mit Auflagearmen	900 mm
Auflagen ausziehbar	1160 – 2000 mm
Traglast max.	250 kg

LOGISTISCHE DATEN

Gewicht netto / brutto	13,5 / 15 kg
Abmessung Verpackung	1240 x 290 x 200 mm
Artikelnummer	5907102900
EAN	4046664031499
20 Container	445 Stück
40 Container	925 Stück
40 HQ Container	1075 Stück



UNIVERSAL UNTERGESTELL

Das scheppach UG200 Universal Untergestell für Kapp-Zug- und Gehrungssägen ermöglicht einfaches und komfortables Arbeiten. Mit seinen großen Rädern ist das Gestell leicht zu transportieren und mit wenigen Handgriffen aufgestellt. Auf der durchdachten Konstruktion lässt sich beinahe jede Kapp-Zugsäge oder Gehrungssäge montieren. Die ausziehbaren Werkstückauflagen ermöglichen das Arbeiten mit sehr großen Werkstücken.

- Universal Maschinenaufnahme ermöglicht die Montage von Maschinen fast aller Hersteller
- Bequemes Arbeiten auch mit großen Werkstücken dank verstellbarer Werkstückauflagen
- Große Laufräder für einen einfachen Transport
- Robuste und dennoch leichte Metallkonstruktion
- Kompaktes Design erleichtert Transport und Lagerung
- Stabile Maschinenaufnahme erlaubt sichere und ergonomische Arbeitsweise
- Fester Stand und gleichzeitig platzsparende Lagerung durch einklappbare Standfüße
- Belastbar bis zu 150 kg

PRODUKTDATEN

Abmessungen L x B x H	1675 x 700 x 955 mm
Abmessungen zusammengeklappt L x B x H	1090 x 700 x 845 mm
Auflagen ausziehbar	1090 – 1675 mm
Radgröße Ø	350 mm
Traglast max.	150 kg

LOGISTISCHE DATEN

Gewicht netto / brutto	13,5 / 15,4 kg
Abmessung Verpackung	1265 x 260 x 200 mm
Artikelnummer	5907108900
EAN	4046664115908
20 Container	375 Stück
40 Container	775 Stück
40 HQ Container	880 Stück



61,8 – 82 cm



SÄGEBOCK

Der scheppach MBW600 Sägebock eignet sich hervorragend, um bei Bedarf auf der Baustelle, im Keller oder Garten eine Arbeitsfläche oder einen Tisch zu errichten. Dank der einzeln in der Höhe verstellbaren Beine ist das sogar auf unebenem Untergrund möglich. Die rutschfesten FüÙe und die hochwertige Stahlkonstruktion garantieren einen sicheren Stand. Bei erhöhtem Platzbedarf können mehrere Sägeböcke durch die gewinkelten Endstücke nahtlos aneinandergereiht werden, um eine breitere Tischplatte zu stützen. Die Traglast erhöht sich dadurch auf bis zu 1.200 kg.

- Arbeiten in ergonomischer Arbeitshöhe
- Konstruiert aus hochwertigem Stahl
- Leicht zu lagern und zu transportieren dank Handgriff und einklappbarer Beine
- Einzeln einstellbare Beine, perfekt auf unebenem Untergrund
- Arbeitshöhe von 61,8 cm bis 82 cm anpassbar
- Stabiler Stand durch rutschfeste FüÙe
- 1200 kg Traglast

PRODUKTDATEN

Abmessungen L x B x H	1085 x 632 x 820 mm
Bethöhe	618 – 820 mm
Traglast pro Sägebock max.	600 kg

LOGISTISCHE DATEN

Gewicht netto / brutto	18,6 / 21,5 kg
Abmessung Verpackung	1160 x 155 x 200 mm
Artikelnummer	5907109852
EAN	4046664124191
20 Container	760 Stück
40 Container	1560 Stück
40 HQ Container	1788 Stück

254 MM TISCH-KAPP-GEHRUNGSSÄGE

Die scheppach HM100T vereint drei Sägen in einem Gerät: Kappsäge, Gehrungssäge und Tischkreissäge. Mit wenigen Handgriffen machen Sie aus einer Kappsäge eine Tischkreissäge.

- Robustes und leichtes Aluminium-Druckguss-Gestell für einfachen Transport
- Leistungsstarker 1800 W Motor für vielseitigen Einsatz
- Kompakte Abmessungen auch für die kleine Werkstatt
- HW-Sägeblatt mit 60 Zähnen für gleichbleibende und präzise Schnittergebnisse
- Stabile und verwindungssteife Konstruktion in höchster Qualität
- Vielseitige Einsatzmöglichkeiten als Kappsäge wie auch als Tischkreissäge



- ✓ Kappsäge
- ✓ Tischkreissäge
- ✓ Gehrungssäge



PRODUKTDATEN

Abmessung L x B x H	730 x 465 x 630 mm
Sägeblatt Ø	254 mm
Sägeblatt-Drehzahl	5000 min ⁻¹
Schnittbreite bei 90° / 45° max.	110 / 70 mm
Schnitthöhe bei 45° / 90° max.	70 / 70 mm
Schnitthöhe über Tisch max.	46 mm
Tischgröße	460 x 335 mm
Motor	220 – 240 V~
Motorleistung	1800 W

LOGISTISCHE DATEN

Gewicht netto / brutto	19 / 24 kg
Abmessung Verpackung	660 x 580 x 410 mm
Artikelnummer	5901103901
EAN	4046664031864
20 Container	170 Stück
40 Container	360 Stück
40 HQ Container	440 Stück

210 MM TISCHKREISSÄGE

Die HS80 von scheppach ist eine kraftvolle kleine Tischkreissäge für verschiedene Holzbearbeitungen im Heimwerker Bereich. Gerad-, Schräg- und Gehrungsschnitte mit diversen Winkeln lassen sich mit der HS80 Tischkreissäge ganz einfach bewerkstelligen. Durch die kompakte Bauart und den 525 x 400 mm Arbeitstisch ist sie besonders für kleine Werkstätten geeignet.

- Großes Sägeblatt mit Ø 210 mm
- Leistungsstarker 1200 W Motor
- Ausziehbare Tischverbreiterung mit ausklappbaren Füßen beim Zusägen längerer Werkstücke
- Max. Schnitthöhe 48 mm
- Kompakte Abmessungen, auch für die kleine Werkstatt geeignet
- HW-Sägeblatt für gleichbleibende, präzise Ergebnisse
- Maximale Arbeitssicherheit durch Sägeblattschutz
- Serienmäßig mit Querschneidlehre und Längsanschlag

210 mm Ø Sägeblatt

Zusammenklappbare Füße, ausziehbare Tischverbreiterung (Standard)

48 mm

1200 W Motor



PRODUKTDATEN

Abmessungen L x B x H	525 x 400 x 400 mm
Sägeblatt Ø	210 mm
Tischgröße	525 x 400 mm
Schnitthöhe bei 90° max.	48 mm
Schnitthöhe bei 45° max.	45 mm
Motor	230 – 240 V~
Motorleistung	1200 W

LOGISTISCHE DATEN

Gewicht netto / brutto	14 / 16 kg
Abmessung Verpackung	580 x 455 x 340 mm
Artikelnummer	5901302901
EAN	4014915080077
20 Container	264 Stück
40 Container	576 Stück
40 HQ Container	672 Stück

250 MM TISCHKREISSÄGE

Eine praktische Tischkreissäge, eine wie die HS100S von Scheppach, gehört zu den wichtigsten Werkzeugen in einer Werkstatt. Kompakt gebaut, mit angenehmer Arbeitshöhe findet sie auch in einer kleinen Werkstatt Platz. Die umfangreiche Ausstattung und leichte Bedienbarkeit macht die HS100S interessant für vielseitige Arbeiten und Anwendungen von Heim- und Hobby-Handwerkern.

- Leistungsstarker 2000 W Motor
- Tischverbreiterungen vergrößern die Auflagefläche links und rechts
- Tischhöhe 830 mm, Tischmaße 642 x 485 mm
- Serienmäßiges Untergestell mit rutschfesten Gummifüßen
- Schnitthöhe, je nach Winkel, bis zu 85 mm
- HW-Sägeblatt mit \varnothing 250 mm
- Höhen- und Schrägverstellung mit Handrad
- Inklusive Sägeblattschutz, Querschneidlehre und Längsanschlag

**PRODUKTDATEN**

Abmessungen L x B x H	940 x 642 x 830 mm
Sägeblatt \varnothing	250 x 30 mm
Tischgröße	642 x 485 mm
Tischgröße mit Verbreiterung	642 x 940 mm
Tischhöhe	830 mm
Schnitthöhe bei 90°	85 mm
Schnitthöhe bei 45°	65 mm
Motor	220 – 240 V~
Motorleistung	2000 W

LOGISTISCHE DATEN

Gewicht netto / brutto	20 / 22,5 kg
Abmessung Verpackung	700 x 560 x 330 mm
Artikelnummer	5901310901
EAN	4046664037637
20 Container	189 Stück
40 Container	399 Stück
40 HQ Container	453 Stück

254 MM TISCHKREISSÄGE

Die HS110 Tischkreissäge ist ein leistungsstarkes Werkzeug. Mit seiner umfangreichen Ausstattung werden dem ambitionierten Heim- und Handwerker verschiedene Arbeiten und Anwendungen ermöglicht.

- Leistungsstarker 2000 W Motor
- Tischverbreiterungen links und rechts vergrößern die Auflagefläche auch für größere Werkstücke
- Untergestell serienmäßig
- Max. Schnitthöhe bis 87 mm
- HW-Sägeblatt mit \varnothing 254 mm
- Höhen- und Schrägverstellung mit Handrad
- Inklusive Sägeblattschutz, Querschneidlehre und Längsanschlag



PRODUKTDATEN

Abmessungen L x B x H	930 x 921,5 x 1040 mm
Sägeblatt \varnothing	254 x 30 mm
Tischgröße	545 x 630 mm
Tischgröße mit Verbreiterung	930 x 630 mm
Tischhöhe	870 mm
Schnitthöhe bei 90°	87 mm
Schnitthöhe bei 45°	55 mm
Motor	230 V~ / 50 Hz
Motorleistung	2000 W

LOGISTISCHE DATEN

Gewicht netto / brutto	23 / 25 kg
Abmessung Verpackung	670 x 570 x 310 mm
Artikelnummer	5901312901
EAN	4046664069744
20 Container	224 Stück
40 Container	476 Stück
40 HQ Container	544 Stück

254 MM TISCHKREISSÄGE

Die schepach Tischkreissäge HS111 ist dank ihres 2200 W Motors und der Tischverlängerung sowie der beiden Tischverbreiterungen das Herzstück der Werkstatt. Mit dem 254 mm Sägeblatt und der Schnitthöhe von 85 mm ist die Säge auch schweren Aufgaben gewachsen. Durch das bis zu 45° schwenkbare Sägeblatt sind auch komplizierte Winkelschnitte kein Problem. Mittels des ideal positionierten Handrads lassen sich Schnitthöhe und -winkel kinderleicht einstellen.

- Leistungsstarker 2200 W Motor
- Tischverbreiterungen links und rechts vergrößern die Auflagefläche auch für große Werkstücke
- Sägeblatt mit Ø 254 mm für präzise Schnittergebnisse
- Sägeblatt schwenkbar von 0 – 45°
- Max. Schnitthöhe 85 mm
- 2-in-1-Handrad zur komfortablen Höhen- und Schrägenverstellung
- Inklusive Sägeblattschutz, Querschneidlehre, Längsanschlag und Untergestell



PRODUKTDATEN

Abmessung L x B x H	800 x 1005 x 1000 mm
Sägeblatt Ø	254 x 30 mm
Sägeblatt-Drehzahl	3200 min ⁻¹
Tischgröße	750 x 555 mm
Tischgröße mit Verbreiterung	750 x 1005 mm
Neigungswinkel	0 – 45°
Tischhöhe	850 mm
Schnitthöhe bei 90° max.	85 mm
Schnitthöhe bei 45° max.	60 mm
Motor	230 V~ / 50 Hz
Motorleistung	2200 W

LOGISTISCHE DATEN

Gewicht netto / brutto	tba
Abmessung Verpackung	760 x 660 x 330 mm
Artikelnummer	5901318901
EAN	4046664088837
20 Container	144 Stück
40 Container	324 Stück
40 HQ Container	378 Stück

255 MM TISCHKREISSÄGE

Die Scheppach HS105 ist eine Tischkreissäge, ausgestattet mit vielfältigem Zubehör, die ideal für die gehobene Hobbywerkstatt, wie auch für den professionellen Einsatz ist. Wohl eine der vielseitigsten Maschinen für den Hausbau, Umbau, Ausbau oder bei allen Renovierungsarbeiten.

- Leistungsstarker 2000 W Motor
- Ausziehbare Tischverbreiterung für eine hohe Stabilität auch bei größeren Werkstücken
- Gehrungs-Anschlag für vielseitige Kreuzschnitte
- Inklusive Untergestell
- 75 mm Schnitthöhe
- HW-Sägeblatt für gleichbleibende und präzise Schnittergebnisse
- 2-in-1-Handrad zur bequemen Höhen- und Schrägverstellung
- Sägeblattschutz für maximale Arbeitssicherheit
- Serienmäßig mit Querschneidlehre und Längsanschlag
- Seitliche Aufbewahrungsmöglichkeit für Zubehör und Montagewerkzeuge



255 mm Ø Sägeblatt

75 mm

Aluminium
Druckgusstisch
(Standard)

2000 W Motor

Untergestell
(Standard)

Ausziehbare
Tischverbreiterung



PRODUKTDATEN

Abmessungen L x B x H	920 x 720 x 1080 mm
Sägeblatt Ø	255 mm
Tischgröße mit Verbreiterung	640 x 920 mm
Schnitthöhe bei 90°	75 mm
Schnitthöhe bei 45°	50 mm
Motor	220 – 240 V~
Motorleistung	2000 W

LOGISTISCHE DATEN

Gewicht netto / brutto	32 / 35,2 kg
Abmessung Verpackung	760 x 760 x 370 mm
Artikelnummer	5901308901
EAN	4046664034988
20 Container	144 Stück
40 Container	305 Stück
40 HQ Container	357 Stück

315 MM TISCHKREISSÄGE

Stabile 315 mm Tischkreissäge mit serienmäßigem Schiebeschlitten, Tischverbreiterung/-verlängerung und 2. Sägeblatt. Präzise Schnitthöheneinstellung mit großem Handrad. Ideal für Heimwerker und professionelle Anwender.

- Leistungsstarker 2800 W (230 V~, 2200 W) Induktions-Motor
- Serienmäßiger Schiebeschlitten mit Anschlagschiene
- Stabiles, pulverbeschichtetes Stahl-Untergestell mit verzinktem Arbeitstisch
- Tischverlängerung und Tischverbreiterung serienmäßig
- Sägeblattschutz mit Absaug Schlauch
- Bequeme Schnitthöheneinstellung mittels großem Handrad
- 83 mm Schnitttiefe
- Zwei langlebige Ø 315 mm HW-Sägeblätter für gleichbleibende und präzise Schnittergebnisse
- Sägeblattschutz für maximale Arbeitssicherheit
- Stabile Parallel-Anschlagschiene für Senkrecht- und Schrägschnitte
- Bequemer Transport durch abklappbare Handgriffe und stabile Fahrvorrichtung
- Sanftes Anlaufen für ruhiges Arbeiten



Tischverlängerung (Standard)

315 mm Ø Sägeblatt

Tischverbreiterung (Standard)

Schiebeschlitten (Standard)

2200 W (230 V~)
2800 W (400 V)
Motor

PRODUKTDATEN

Abmessung L x B x H	1750 x 1240 x 1150 mm	
Sägeblatt Ø	315 mm	
Drehzahl	2800 min ⁻¹	
Tischgröße	800 x 550 mm	
Tischhöhe	800 mm	
Schnitthöhe bei 90° max.	83 mm	
Schnitthöhe bei 45° max.	49 mm	
Schwenkbereich Sägeblatt	0 – 45°	
Länge Führungsschiene	960 mm	
Motor	230 V~	400 V
Motorleistung	2200 W	2800 W

LOGISTISCHE DATEN

Gewicht netto / brutto	55 / 61 kg (230 V~)	57 / 64 kg (400 V)
Abmessung Verpackung	660 x 580 x 410 mm	
Artikelnummer	4901305901 (230 V~)	4901305902 (400 V)
EAN	4046664031864	4014915082057
20 Container	110 Stück	
40 Container	225 Stück	
40 HQ Container	225 Stück	

INKLUSIVE

HS80

	Beschreibung	Artikelnummer	EAN
1 HW Sägeblätter	Ø 210 x 30 / 25,4 x 2,2 mm / 24 Z Ø 210 x 30 / 25,4 x 2,2 mm / 48 Z Ø 210 x 30 / 25,4 x 2,2 mm / 60 Z	7901200715	4046664041405
2 Elektronischer Schiebstock		7901302701	4046664064190

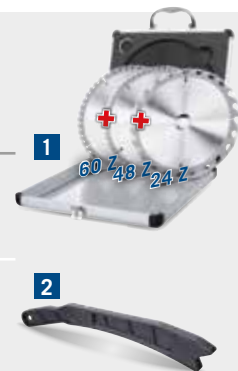

HS100S

	Beschreibung	Artikelnummer	EAN
1 HW Sägeblatt	Ø 250 x 30 x 2,8 / 1,8 mm / 24 Z	3901306701	4046664009504
2 Elektronischer Schiebstock		7901302701	4046664064190



HS105

	Beschreibung	Artikelnummer	EAN
1 HW Sägeblätter	Ø 254 x 30 / 25,4 x 2,8 mm / 48 Z Ø 254 x 30 / 25,4 x 2,8 mm / 60 Z	7901200714	4046664041399
2 HW Sägeblatt	Ø 255 x 30 x 2,8 / 48 Z	3901306701	4046664009504
3 Elektronischer Schiebstock		7901302701	4046664064190

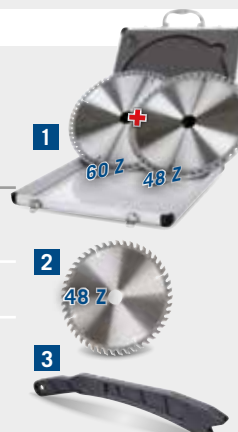

TS310

	Beschreibung	Artikelnummer	EAN
1 HW Sägeblätter	Ø 315 x 30 / 25,4 x 2,8 mm / 24 Z Ø 315 x 30 / 25,4 x 2,8 mm / 48 Z	7901200716	4046664042402
2 HW Sägeblatt	Ø 315 x 30 x 3 x 2 mm / 24 Z	3901302701	4046664002314
3 HW Sägeblatt	Ø 315 x 30 x 3 x 2 mm / 48 Z	3901302702	4046664002314
4 Elektronischer Schiebstock		7901302701	4046664064190



MULTIFUNKTIONSSÄGEBLÄTTER

	Beschreibung	Artikelnummer	EAN
KREISSÄGEBLATT-SET (2-TEILIG)	Ø 216 x 30 x 2,8 / 1,8 mm / 40 Z	7901201706	4046664120582
KREISSÄGEBLATT-SET (3-TEILIG)	Ø 255 x 30 x 2,8 / 2,2 mm / 48 Z	7901200721	4014915227922

DEKUPIERSÄGE

Dank ihrer umfangreichen Ausstattung ist die SD1600V Dekupiersäge von Scheppach die perfekte Ergänzung für jede Werkstatt. Ideal für Anfänger und Fortgeschrittene bei komplexen Sägearbeiten im Modellbau und Hobby-Bereich. Der vibrationsarme 120 W Motor macht präzises Aussägen von filigranen Formen und professionelle Ergebnisse möglich.

- Schnitthöhe/-tiefe: 50 / 406 mm
- Sägeblattlänge 134 mm
- Arbeitstisch neigbar bis 45°
- Variable Hubzahl 500 – 1.700 min⁻¹ und 21 mm Hubhöhe
- Flexible LED-Lampe zur Ausleuchtung des Arbeitsbereiches
- Aufnahme von Stiftsägeblättern und Standard-Laubsägeblätter mit einer Sägeblattlänge von 134 mm
- Schnellspannhebel zum einfachen Sägeblattwechsel
- Vibrationsarm für optimale und präzise Sägeargebnisse
- Freie Sicht auf den Arbeitsbereich dank flexibler Gebläsedüse
- Werkstückniederhalter für erleichtertes Führen des Werkstückes
- Stauraum für Sägeblätter



PRODUKTDATEN

Abmessung L x B x H	630 x 295 x 370 mm
Tischgröße L x B	255 x 415 mm
Tischverstellung	0° – 45°
Hubgeschwindigkeit	500 – 1700 min ⁻¹
Schnitthöhe/-tiefe	50 / 406 mm
Absaugstutzen-Ø	35 mm
Motor	220 – 240 V~
Motorleistung	120 W

LOGISTISCHE DATEN

Gewicht netto / brutto	12,7 / 14 kg
Abmessung Verpackung	655 x 285 x 365 mm
Artikelnummer	5901403903
EAN	4046664037040
20 Container	402 Stück
40 Container	864 Stück
40 HQ Container	1008 Stück



PRODUKTDATEN

Abmessung L x B x H	630 x 285 x 390 mm
Tischgröße L x B	255 x 415 mm
Tischverstellung	0° – 45°
Hubgeschwindigkeit	550 – 1600 min ⁻¹
Schnitthöhe/-tiefe	50 / 405 mm
Absaugstutzen-Ø	35 mm
Länge flexible Welle	1070 mm
Drehzahl Welle	1650 – 4800 min ⁻¹
Motor	230 – 240 V~
Motorleistung	125 W

LOGISTISCHE DATEN

Gewicht netto / brutto	12 / 14 kg
Abmessung Verpackung	660 x 325 x 395 mm
Artikelnummer	4901402901
EAN	4014915082064
20 Container	335 Stück
40 Container	690 Stück
40 HQ Container	720 Stück

DEKUPIERSÄGE MIT FLEXIBLER WELLE

Die scheppach DECO-FLEX ist eine universell einsetzbare Dekupiersäge für Heimwerker, Schulen, Modellbauer und professionelle Anwender. Der 125 W Motor sorgt für einen leistungsstarken und gleichzeitig vibrationsarmen Betrieb der Säge, die für besonders präzise Schnitte und feine Konturen ausgelegt ist. Eine zusätzliche flexible Welle ermöglicht das professionelle Nacharbeiten.

- Mit zusätzlicher biegsamer Welle mit Bohrfutter zum Schneiden, Schleifen und Polieren
- Hochwertiger und massiver Unterbau aus Grauguss für einen stabilen Stand – Parallelarm aus Aluminium
- Schnitthöhe/-tiefe: 50 / 405 mm
- Arbeitstisch aus Aluminium verstellbar bis +45°
- Variable Hubzahl 550 – 1600 min⁻¹ und 15 mm Hubhöhe
- Flexible Arbeitslampe zur Ausleuchtung des Arbeitsbereiches
- Aufnahme von Stiftsägeblättern und Standard-Laubsägeblätter mit einer Sägeblattlänge von 127 mm
- Schnellspannhebel zum einfachen Sägeblattwechsel
- Werkstückniederhalter für erleichtertes Führen des Werkstückes beim Sägen von Ausschnitten
- Vibrationsarm für optimale und präzise Sägergebnisse
- Gebläsedüse für eine freie Sicht auf den Arbeitsbereich

DEKUPIERSÄGE MIT FUSSSCHALTER

Anspruchsvolle Konturen, präzise Innenausschnitte mit feinen Details in Holz, Kunststoff, Metall, Plexiglas oder Gips – für Hobbybastler und Modellbauer ist eine Dekupiersäge ein Must-have. Die DECO-XLS von Scheppach punktet mit einer großen Arbeitsleuchte, einer flexiblen Gebläsedüse und einer variablen Hubzahl, die sich bequem mit dem breiten Fußschalter steuern lässt, um beide Hände für das Werkstück freizuhaben.

- Massiver Unterbau für einen stabilen Stand
- Schnitthöhe/-tiefe: 50 / 406 mm
- Arbeitstisch aus Aluminium verstellbar bis +45°
- Variable Hubzahl 500 – 1700 min⁻¹ und 12 mm Hubhöhe
- Flexible und große LED-Arbeitslampe zur großflächigen Ausleuchtung des Arbeitsbereiches
- Aufnahme von Stiftsägeblättern und Standard-Laubsägeblätter mit 127 mm Länge
- Schnellspannhebel zum einfachen Sägeblattwechsel
- Werkstückniederhalter für erleichtertes Führen des Werkstückes beim Sägen von Ausschnitten
- Vibrationsarm für optimale und präzise Sägeergebnisse
- Flexible Gebläsedüse für eine freie Sicht auf den Arbeitsbereich
- Beidhändiges Führen des Werkstückes durch Steuerung des Maschinenlaufs über breiten Fußschalter



Vorteile des
FUSSSCHALTERS

- Praktisch z.B. bei Innenschnitten, da die Maschine durch Betätigen des Fußschalters läuft
- Die Hände sind jederzeit frei, ohne ständig den Ein- und Ausschalter betätigen zu müssen
- Vorübergehendes An- und Ausschalten der Maschine durch Druck und Druckentlastung des Schalters
- Fußschalter mit großzügigem Verbindungskabel von 1300 mm



PRODUKTDATEN

Abmessung L x B x H	630 x 295 x 370 mm
Tischgröße L x B	415 x 255 mm
Tischverstellung	0° – 45°
Hubgeschwindigkeit	500 – 1700 min ⁻¹
Schnitthöhe/-tiefe	50 / 406 mm
Absaugstutzen-Ø	35 mm
Motor	220 – 240 V~
Motorleistung	120 W

LOGISTISCHE DATEN

Gewicht netto / brutto	13,3 / 14,9 kg
Abmessung Verpackung	655 x 285 x 365 mm
Artikelnummer	5901407901
EAN	4046664107460
20 Container	402 Stück
40 Container	864 Stück
40 HQ Container	1008 Stück

SD1600V / DECO-FLEX / DECO-XLS

	Beschreibung	Artikelnummer	EAN
1 Werkzeug-Set (Plastik-box) für DECO-FLEX	64 Stück	3901402701	4046664031284
2 Universal-Sägeblatt-Set	5 x 12 Stück	88000010	4014915038030
3 Sägeblätter 6 Stück	Ø 135 x 2 x 0,25 mm / 25 Z	88000011	4014915030805
	Ø 135 x 2 x 0,25 mm / 18 Z	88000012	4014915030812
	Ø 135 x 2 x 0,25 mm / 25 Z	88000013	4014915030829
4 Rundsägeblätter	12 Stück, 130 x 1,03 x 0,38 mm / Z 38	88001509	4014915033844





200 MM BANDSÄGE INKL. 3 SÄGEBÄNDER

Bastler, Modellbauer und Heimwerker mit anspruchsvollen Projekten benötigen irgendwann eine Bandsäge – die vielseitigste aller Sägen. Mit der kompakten und dennoch leistungsstarken HBS30 von Scheppach sind sowohl präzise Geradschnitte als auch formschöne Rundungen und Gehrungen bis zu einer Höhe von 80 mm möglich. Zusätzlich im Lieferumfang enthalten sind 3 Sägeblätter für sofortiges Starten.

- Leistungsstarker 350 W Induktionsmotor mit konstanter Schnittgeschwindigkeit für ruhige und exakte Schnittergebnisse
- Stabiler und großzügiger, ausziehbarer Arbeitstisch (300 x 380 – 520 mm)
- Arbeitstisch mit Winkelskala stufenlos schwenkbar von 0° bis 45° für Gehrungswinkel
- Längsanschlag mit Schnellverschluss für genaue Einstellungen und gerade Schnitte
- Robuste Stahlkonstruktion und Arbeitstisch aus Aluminium-Druckguss
- Durchlasshöhe für Werkstücke bis 80 mm
- Einsetzbarer Queranschlag für sicheres Arbeiten
- Staubdichter Ein-Aus-Sicherheitsschalter
- Anschluss für externe Staubabsaugung
- Passend für handelsübliche 1400 mm Bandsägeblätter bis 12 mm Breite
- Inklusive 3 Bandsägeblätter mit 6, 10 und 15 Zähnen pro Zoll



INKLUSIVE



PRODUKTDATEN

Abmessungen L x B x H	420 x 530 x 690 mm
Tischgröße	300 x 380 – 520 mm
Tischverstellung	0° – 45°
Bandrad Ø	200 mm
Sägebandlänge	1400 mm
Schnittgeschwindigkeit	900 m/min
Durchlasshöhe/ -breite max.	80 / 200 mm
Motor	230 – 240 V~
Motorleistung	350 W

LOGISTISCHE DATEN

Gewicht netto / brutto	19 / 21 kg
Abmessung Verpackung	740 x 420 x 310 mm
Artikelnummer	5901501905
EAN	4046664073499
20 Container	301 Stück
40 Container	630 Stück
40 HQ Container	720 Stück

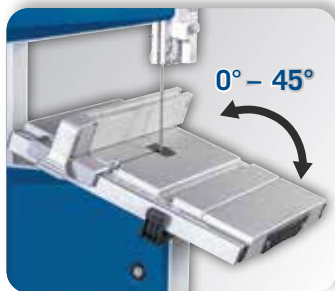

250 MM BANDSÄGE INKL. 2. SÄGEBAND

Wenn präzise Schnitte in 120 mm starke Werkstücke benötigt werden, ist die Scheppach HBS216 die ideale Bandsäge. Mit 550 W Motor und zwei Geschwindigkeiten eignet sie sich sowohl für Hart- und Weichholz sowie für Kunststoffe und Aluminium. Dank Parallelanschlag, Querschneidlehre und um 45° schwenkbaren Arbeitstisch, sind freie Formen, gerade Schnitte, Schrägschnitte und Gehrungen möglich.

- Kraftvoller 550 W Induktionsmotor mit konstanter Schnittgeschwindigkeit für ruhige und exakte Schnittergebnisse
- Stabiler und großzügiger, ausziehbarer Arbeitstisch (300 x 380 – 535 mm)
- Arbeitstisch mit Winkelskala stufenlos schwenkbar von 0° bis 45° für Gehrungswinkel
- Langer und solider Längsanschlag mit Schnellverschluss für genaue Schnittergebnisse
- Robuste Stahlkonstruktion und Arbeitstisch aus Aluminium-Druckguss
- Große Durchlasshöhe für bis zu 120 mm starke Werkstücke
- Zwei Geschwindigkeiten, 660 m/min und 960 m/min, für verschiedenste Materialien
- Staubdichter Ein-Aus-Sicherheitsschalter
- Anschluss für externe Staubabsaugung
- Inklusive Querschneidlehre und 2. Sägeband



Ausziehbarer Aluminium Druckgusstisch



PRODUKTDATEN

Abmessungen L x B x H	580 x 430 x 860 mm
Tischgröße	300 x 380 – 535 mm
Tischverstellung	0° – 45°
Bandrad Ø	250 mm
Sägebandlänge	1790 mm
Schnittgeschwindigkeit	660 / 960 m/min
Durchlasshöhe/ -breite max.	120 / 245 mm
Motor	220 – 240 V~
Motorleistung	550 W

LOGISTISCHE DATEN

Gewicht netto / brutto	20,5 / 27,5 kg
Abmessung Verpackung	870 x 450 x 345 mm
Artikelnummer	5901505901
EAN	4046664068051
20 Container	180 Stück
40 Container	390 Stück
40 HQ Container	469 Stück



Präzise obere und untere Rollenführung mit Kugellagern.



Präzisions-Längsanschlag mit Schauglas, links und rechts einsetzbar.

315 MM BANDSÄGE INKL. 2. SÄGEBAND

Wenn präzise Schnitte in 170 mm starke Werkstücke benötigt werden, ist die scheppach HBS400 die ideale Bandsäge. Mit 750 W Motor und zwei Geschwindigkeiten eignet sie sich sowohl für Hart- als auch für Weichholz. Dank Parallelanschlag, Querschneidlehre und um 45° schwenkbaren Arbeitstisch, sind freie Formen, gerade Schnitte, Schrägschnitte und Gehrungen möglich.

- Kraftvoller 750 W Induktionsmotor mit konstanter Schnittgeschwindigkeit für ruhige und exakte Schnittergebnisse
- Stabiler und großzügiger, ausziehbarer Arbeitstisch (400 x 500 – 545 mm)
- Ein solides Untergestell sorgt für angenehme Arbeitshöhe und stabilen Stand
- Arbeitstisch mit Winkelskala stufenlos schwenkbar von 0° bis 45° für Gehrungswinkel
- Langer und solider Längsanschlag mit Schnellverschluss für genaue Schnittergebnisse
- Robuste Stahlkonstruktion und Arbeitstisch aus Aluminium-Druckguss
- Große Durchlasshöhe für bis zu 170 mm starke Werkstücke
- Zwei Geschwindigkeiten, 360 m/min und 720 m/min, für verschiedenste Materialien
- Staubdichter Ein-Aus-Sicherheitsschalter
- Anschluss für externe Staubabsaugung
- Inklusive Querschneidlehre und 2. Sägeband



INKLUSIVE

PRODUKTDATEN

Abmessungen L x B x H	770 x 610 x 1605 mm
Tischgröße	500 x 400 mm
Tischverstellung	0° – 45°
Bandrad Ø	315 mm
Sägebandlänge	2240 mm
Schnittgeschwindigkeit	720 / 360 m/min
Durchlasshöhe/ -breite max.	170 / 305 mm
Motor	220 – 240 V~
Motorleistung	750 W

LOGISTISCHE DATEN

Gewicht netto / brutto	70 / 74 kg
Abmessung Verpackung	1100 x 400 x 500 mm
Artikelnummer	5901503905
EAN	4046664073703
20 Container	120 Stück
40 Container	220 Stück
40 HQ Container	220 Stück

200 MM PROFI BANDSÄGE

Die BASA1 von Scheppach ist eine kleine, hervorragende Bandsäge, mit der jeder Bastler und Modellbauer seiner Liebe zum Detail Ausdruck verleihen kann. Fantastische Arbeiten in Holz, Gehrungen, gerade Präzisionschnitte oder schwingvolle Formen – all das macht die BASA1 möglich. Dank spezieller Bandräder und 3-Rollenführung ist die BASA1 eine Bandsäge für professionelle Ergebnisse.

- 300 W Induktionsmotor mit konstanter Schnittgeschwindigkeit für exakte Schnittergebnisse
- Gehärtete Präzisions-3-Rollenführung über und unter Tisch
- Obere Sägebandführung über Zahnstange höhenverstellbar
- Gewuchtete, geschliffene Bandräder mit Gummibandage
- Stabiler 320 x 310 mm Arbeitstisch aus Aluminium
- Arbeitstisch mit Winkelskala stufenlos schwenkbar von 0° bis 45° für Gehrungswinkel
- Durchlasshöhe 100 mm, Durchlassbreite 195 mm
- Präzisions-Längsanschlag mit Schnellverschluss, links und rechts vom Sägeband verwendbar
- Höhenverstellbarer Sägeblattschutz
- Staubdichter Ein-Aus-Sicherheitsschalter
- Anschluss für externe Staubabsaugung



PRODUKTDATEN

Abmessungen L x B x H	450 x 500 x 700 mm
Tischgröße	320 x 310 mm
Tischverstellung	0° – 45°
Bandrad Ø	200 mm
Sägebandlänge	1490 mm
Schnittgeschwindigkeit	880 m/min
Durchlasshöhe/-breite max.	100 / 195 mm
Motor	230 – 240 V~
Motorleistung	300 W

LOGISTISCHE DATEN

Gewicht netto / brutto	19 / 21 kg
Abmessung Verpackung	775 x 330 x 410 mm
Artikelnummer	1901501901
EAN	4014915079002
20 Container	268 Stück
40 Container	536 Stück
40 HQ Container	600 Stück



Präzisions-Längsanschlag mit Lupe, links und rechts einsetzbar.

315 MM PROFI BANDSÄGE

Mit der BASA3 können Sie stufenlos Gas geben, denn sie passt sich individuell jedem Material an, sägt saubere Kurven in unterschiedlichste Werkstoffe und überzeugt durch ihre Laufruhe. Optimal geeignet für ambitionierte Heimwerker und Schulungscenter.

- Einzigartiger Vario-Antrieb von 370 bis 750 m/min
- Stabiler Grauguss-Tisch, schwenkbar von -8 bis +45°
- Gehärtete Präzisions-3-Rollenführung über und unter Tisch
- Gewuchtete, geschliffene Bandräder mit Gummibandage
- Schnellspannhebel für das Sägeband
- Durchlasshöhe 205 mm
- Durchlassbreite 306 mm
- Präzisions-Längsanschlag mit Lupe, links und rechts vom Sägeband verwendbar
- Inklusive Untergestell mit Fahrvorrichtung

VARIO-ANTRIEB



Einzigartiger Vario-Antrieb, stufenlos einstellbar von 370 bis 750 m/min.



Graugusstisch (Standard)

205 mm

Untergestell (Standard)



INKLUSIVE

PRODUKTDATEN

Abmessungen L x B x H	610 x 1030 x 1660 mm	
Tischgröße	548 x 400 mm	
Tischverstellung	-8° – 45°	
Bandrad Ø	315 mm	
Sägebandlänge	2360 mm	
Schnittgeschwindigkeit	370 – 750 m/min	
Durchlasshöhe/ -breite max.	205 / 306 mm	
Motor	220 – 240 V~	400 W
Motorleistung	800 W	700 W

LOGISTISCHE DATEN

Gewicht netto / brutto	79 / 84,5 kg	
Abmessung Verpackung	1150 x 620 x 420 mm	
Artikelnummer	1901503901 (230 V~)	1901503902 (400 V)
EAN	4014915079019	4014915079026
20 Container	72 Stück	
40 Container	144 Stück	
40 HQ Container	180 Stück (mit Palette)	

380 MM PROFI BANDSÄGE

Geeignet für professionelle Anwender, ambitionierte Heimwerker und auch Schulungszentren, denn diese Bandsäge arbeitet ruhig und zuverlässig, ist flexibel und garantiert Ihnen präzisen Dauerlauf.

- Zwei Geschwindigkeiten 700 und 1000 m/min für verschiedenste Materialien
- Stabiler Grauguss-Tisch, schwenkbar von -17 bis +45°
- Gehärtete Präzisions-3-Rollenführung über und unter Tisch
- Obere Sägebandführung über Zahnstange höhenverstellbar
- Gewuchtete, geschliffene Bandräder mit Gummibandage
- Schnellspannhebel für das Sägeband
- Durchlasshöhe 250 mm
- Durchlassbreite 375 mm
- Präzisions-Längsanschlag mit Lupe, links und rechts vom Sägeband verwendbar
- Inklusive Untergestell mit Fahrvorrichtung

2

GESCHWINDIGKEITEN



2 Geschwindigkeiten 700 und 1000 m/min für verschiedenste Materialien.



INKLUSIVE



PRODUKTDATEN

Abmessungen L x B x H	1050 x 600 x 1940 mm	
Tischgröße	400 x 548 mm	
Tischverstellung	-17° - +45°	
Bandrad Ø	380 mm	
Sägebandlänge	2895 mm	
Schnittgeschwindigkeit	700 / 1000 m/min	
Durchlasshöhe/ -breite max.	250 / 375 mm	
Motor	230 – 240 V~	400 V
Motorleistung	1500 W	

LOGISTISCHE DATEN

Gewicht netto / brutto	107 / 114 kg	
Abmessung Verpackung	1390 x 710 x 480 mm	
Artikelnummer	5901504901 (230 V~)	5901504902 (400 V)
EAN	4046664064015	4046664064022
20 Container	48 Stück	
40 Container	96 Stück	
40 HQ Container	96 Stück	

HBS30



	Beschreibung	Artikelnummer	EAN
1 Bandsägeblatt	1425 x 6,35 x 0,3 mm, 10 Z/Z	7901504609	4014915223795
2 Bandsägeblatt	1425 x 6,35 x 0,3 mm, 15 Z/Z	7901504610	4014915223801
3 Bandsägeblatt	1425 x 6,35 x 0,3 mm, 6 Z/Z	7901504611	4014915226666

HBS261



	Beschreibung	Artikelnummer	EAN
1 Bandsägeblatt	13 x 0,35 x 1790 mm, 6 Z/Z	7901505701	4046664066149

HBS400

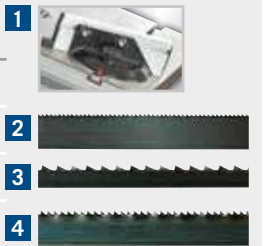

	Beschreibung	Artikelnummer	EAN
1 Querschneidlehre	-60° bis +60°	4901501701	4046664038177
2 Bandsägeblatt	13 x 0,5 x 2240 mm, 4 Z/Z	3901502141	4046664015246
3 Bandsägeblatt	6 x 0,5 x 2240 mm, 6 Z/Z	3901502702	4046664024507
4 Bandsägeblatt	6 x 0,36 x 2240 mm, 24 Z/Z	3901502703	4046664024514

BASA1

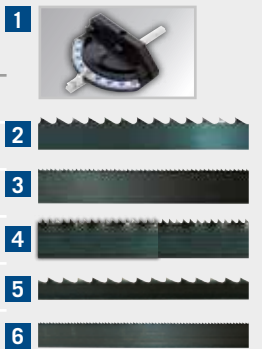

	Beschreibung	Artikelnummer	EAN
1 Querschneidlehre	-60° bis +60°	7901501001	4046664042648
2 Bandsägeblatt	12 x 0,36 x 1490 mm, 4 Z/Z	73220701	4014915039624
3 Bandsägeblatt	10 x 0,36 x 1490 mm, 14 Z/Z	73220702	4014915039631
4 Bandsägeblatt	6 x 0,36 x 1490 mm, 24 Z/Z	73220703	4014915039648
5 Bandsägeblatt	6 x 0,36 x 1490 mm, 6 Z/Z	73220704	4014915039655
6 Bandsägeblatt	3 x 0,45 x 1490 mm, 14 Z/Z	73220705	4014915039662

BASA3

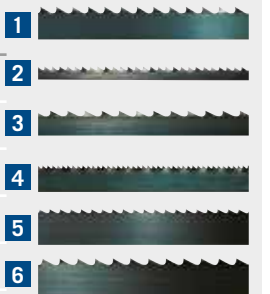

	Beschreibung	Artikelnummer	EAN
1 Bandsägeblatt	12 x 0,5 x 2360 mm, 4 Z/Z	73190701	4014915037408
2 Bandsägeblatt	3,5 x 0,5 x 2360 mm, 14 Z/Z	73190706	4014915037453
3 Bandsägeblatt	6 x 0,5 x 2360 mm, 6 Z/Z	73190702	4014915037415
4 Bandsägeblatt	6 x 0,65 x 2360 mm, 22 Z/Z	73190707	4014915037460
5 Bandsägeblatt	12 x 0,5 x 2360 mm, 6 Z/Z	73190705	4014915037446
6 Bandsägeblatt	15 x 0,5 x 2360 mm, 4 Z/Z	73190704	4014915037439

BASA4



	Beschreibung	Artikelnummer	EAN
1 Bandsägeblatt	12 x 0,65 x 2895 mm, 4 Z/Z	73230701	4014915041757
2 Bandsägeblatt	6 x 0,65 x 2895 mm, 6 Z/Z	73230702	4014915041764
3 Bandsägeblatt	15 x 0,65 x 2895 mm, 4 Z/Z	73230704	4014915041788



	Beschreibung	Artikelnummer	EAN
1 Elektronischer Schiebstock		7901302701	4046664064190

TISCHFRÄSMASCHINE

Die kompakte HF50 Holzfräse von scheppach ist ein praktisches Tischmodell, das bei Bedarf auch mobil eingesetzt werden kann. Einen festen Stand erhält die Tischfräsmaschine durch ihre stabile Konstruktion und das Eigengewicht von knapp 21 kg. Durch die beidseitigen Tischverbreiterungen bietet die kompakt konstruierte Fräsmaschine eine angenehm große Fläche zum Arbeiten.

- Kompaktes Tisch-Modell
- Variable Drehzahlregulierung von 11500 bis 24000 min⁻¹
- Spannzangen von 6, 8 und 12 mm
- Leistungsstarker 1500 W Motor
- Serienmäßig mit Winkelanschlag und groß dimensionierten Aluminiumanschlägen
- Beidseitige Tischverbreiterungen
- Einstellbare Spindelhöhe von 0 bis 40 mm



Tischverbreiterungen
rechts und links
(Standard)



PRODUKTDATEN

Abmessung L x B x H	1030 x 360 x 311 mm
Tischgröße	610 x 360 mm
Drehzahl	11500 – 24000 min ⁻¹
Spindelhöhenverstellung	0 – 40 mm
Tischeinlage	32 / 47 / 55 mm
Motor	230 – 240 V~
Motorleistung	1500 W

LOGISTISCHE DATEN

Gewicht netto / brutto	21,65 / 23,9 kg
Abmessung Verpackung	655 x 520 x 370 mm
Artikelnummer	4902105901
EAN	4046664037798
20 Container	220 Stück
40 Container	440 Stück
40 HQ Container	500 Stück

204 MM ABRICHT- UND DICKENHOBELMASCHINE

Kombinierte Abricht- und Dickenhobelmaschine mit plangenauem Abrichttisch aus Aluminium-Druckguss für beste Hobelergebnisse. Das ideale Gerät für den mobilen Einsatz: klein, handlich und leicht. Mit schwenkbarem Abrichtanschlag aus Aluminium.

- Kombinierte Abricht- und Dickenhobelmaschine für die kleine Werkstatt
- Kraftvoller 1250 W Motor für vielseitiges Arbeiten
- Kompaktes Tisch-Modell
- Zwei HS-Hobelmesser für leichtgängiges, präzises Hobeln
- Vibrationsdämpfende GummifüÙe für sicheren Stand
- Einfache Höhenverstellung über Handkurbel
- Dickenhobel mit ausziehbarer Werkstückauflage

OPTIONALES ZUBEHÖR

HS-HOBELMESSER
Zweiteiliges-Set



2x

Artikelnummer: 3902202701
EAN: 4046664000310

2in1

- ✓ Abrichtfunktion
- ✓ Dickenhobelfunktion



360°



PRODUKTDATEN

Abmessung L x B x H	780 x 440 x 455 mm
Abrichttischgröße	740 x 210 mm
Dickentischgröße	250 x 204 mm
Anzahl der Messer	2
Messerdrehzahl	8500 min ⁻¹
ABRICHTHOBELN	
Hobelbreite	204 mm
Spanabnahme max.	2 mm
DICKENHOBELN	
Durchlasshöhe/-breite	120 / 204 mm
Spanabnahme max.	2 mm
Motor	230 V~
Motorleistung	1250 W

LOGISTISCHE DATEN

Gewicht netto / brutto	23 / 26,5 kg
Abmessung Verpackung	830 x 465 x 440 mm
Artikelnummer	5902205901
EAN	4046664037477
20 Container	175 Stück
40 Container	350 Stück
40 HQ Container	420 Stück

204 MM ABRICHT- UND DICKENHOBELMASCHINE

Die HMS860 von Scheppach ist eine kombinierte Abricht- und Dickenhobelmaschine für anspruchsvolle Heimwerker. Der plangenaue Abrichttisch aus Aluminium-Druckguss sorgt für beste Hobelergebnisse. Durch die kompakte und stabile Bauweise ist dieses Tischmodell auch für den mobilen Einsatz geeignet. Ein sicherer Stand, die manuelle Höhenverstellung und der Anschluss einer Staubabsaugung, ermöglichen komfortables Arbeiten.

- Kombinierte Abricht- und Dickenhobelmaschine
- Kraftvoller 1500 W Motor für müheloses Abrichten und Hobeln
- Kompaktes Tisch-Modell mit einer Durchlasshöhe und -breite von 120 und 204 mm
- Zwei HS-Hobelmesser und eine Messerdrehzahl mit 9000 min⁻¹ für leichtgängiges und präzises Hobeln
- Abrichtanschlag für exakte Winkel von 90° bis 135°
- Vibrationsdämpfende GummifüÙe für stabilen Stand
- Präzise Höhenverstellung des Dickenhobels über Handkurbel
- Dickenhobel mit ausziehbarer Werkstückauflage

OPTIONALES ZUBEHÖR

HS-HOBELMESSER
Zweiteiliges-Set



2x

Artikelnummer: 3902202701
EAN: 4046664000310

2in1

- ✓ Abrichtfunktion
- ✓ Dickenhobelfunktion



1500 W Motor

Durchlasshöhe/
-breite 120 / 204 mm

PRODUKTDATEN

Abmessung L x B x H	770 x 450 x 483 mm
Abrichttischgröße	740 x 210 mm
Dickentischgröße	270 x 220 mm
Anzahl der Messer	2
Messerdrehzahl	9000 min ⁻¹
ABRICHTHOBELN	
Hobelbreite	204 mm
Spanabnahme max.	2 mm
DICKENHOBELN	
Durchlasshöhe/-breite	120 / 204 mm
Spanabnahme max.	2,5 mm
Motor	230 – 240 V~ / 50 Hz
Motorleistung	1500 W

LOGISTISCHE DATEN

Gewicht netto / brutto	24 / 27 kg
Abmessung Verpackung	845 x 425 x 460 mm
Artikelnummer	5902210901
EAN	4046664087632
20 Container	160 Stück
40 Container	320 Stück
40 HQ Container	419 Stück



254 MM ABRICHT- UND DICKENHOBELMASCHINE

Die HMS1080 von scheppach ist eine kombinierte Abricht- und Dickenhobelmaschine mit plangenaum Abrichttisch aus Aluminium-Druckguss für anspruchsvolle Heimwerker und beste Hobelergebnisse. Das ideale Gerät für den mobilen Einsatz: klein, handlich und leicht. Ein sicherer Stand, der schwenkbare Abrichtanschlag, die manuelle Höhenverstellung und der Anschluss einer Staubabsaugung, ermöglichen komfortables Arbeiten.

- Kombinierte Abricht- und Dickenhobelmaschine für die kleine Werkstatt
- Kraftvoller 1500 W Motor für müheloses Abrichten und Hobeln
- Kompaktes Tisch-Modell mit einer Durchlasshöhe und -breite von 120 und 254 mm
- Zwei HS-Hobelmesser und eine Messerdrehzahl mit 9000 min⁻¹ für leichtgängiges und präzises Hobeln
- Einfache Höhenverstellung des Dickenhobels über Handkurbel
- Abrichtanschlag mit 45° Winkerverstellung für exakte Winkel von 90° bis 135°
- Vibrationsdämpfende GummifüÙe für stabilen Stand

OPTIONALES ZUBEHÖR

HS-HOBELMESSER
Zweiteiliges-Set



2x

Artikelnummer: 7902200608
EAN: 4046664076582

2in1

- ✓ Abrichtfunktion
- ✓ Dickenhobelfunktion



360°

**PRODUKTDATEN**

Abmessung L x B x H	970 x 490 x 485 mm
Abrichttischgröße	920 x 264 mm
Dickentischgröße	303 x 270 mm
Anzahl der Messer	2
Messerdrehzahl	9000 min ⁻¹

ABRICHTHOBELN

Hobelbreite	254 mm
Spanabnahme max.	2 mm

DICKENHOBELN

Durchlasshöhe/-breite	120 - 254 mm
Spanabnahme max.	2 mm
Motor	230 V~
Motorleistung	1500 W

LOGISTISCHE DATEN

Gewicht netto / brutto	26,5 / 30,7 kg
Abmessung Verpackung	1020 x 525 x 445 mm
Artikelnummer	5902209901
EAN	4046664073734
20 Container	116 Stück
40 Container	244 Stück
40 HQ Container	305 Stück

330 MM DICKENHOBEL

Plangenau hobeln mit dem leistungsstarken scheppach PLM1800 Dickenhobel. Durch seine kompakte und leichte Konstruktion ist dieser Dickenhobel der perfekte Begleiter für mobile Einsätze. Die Höheneinstellung lässt sich bequem durch Handkurbel vornehmen. Durch die einfache Handhabung ist ein effizientes Arbeiten möglich.

- Leistungsstarker 1500 Watt Motor
- Kraftvoller Vorschubmechanismus für leichtes Arbeiten
- Kompaktes, aber dennoch leistungsfähiges Tisch-Modell mit Griffen für leichten Transport
- Durchlasshöhe und -breite 152 mm / 330 mm
- Zwei HS-Hobelmesser und eine Messerdrehzahl mit 8500 min⁻¹ für leichtgängiges und präzises Hobeln
- Komfortable Höhenverstellung über Handkurbel und Messkala
- Dickentisch aus Stahlblech mit Verlängerung 330 x 630 mm
- Vorschubgeschwindigkeit 7,4 m/min für zügige Arbeitsfortschritte
- Durchmesser der Messerwelle 48 mm, 2 Hobelmesser
- Staubdichter Ein-Aus-Sicherheitsschalter



Einfache Höhenverstellung über Drehknopf

Transportgriff



LOGISTISCHE DATEN

Gewicht netto / brutto	33 / 35 kg
Abmessung Verpackung	630 x 410 x 480 mm
Artikelnummer	5902208901
EAN	4046664073659
20 Container	240 Stück
40 Container	480 Stück
40 HQ Container	510 Stück

PRODUKTDATEN

Abmessung L x B x H	630 x 580 x 500 mm
Anzahl der Messer	2
Motordrehzahl	21000 min ⁻¹
Drehzahl Hobelwelle	8500 min ⁻¹
Durchlasshöhe/-breite	152 mm / 330 mm
Spanabnahme max.	2,8 mm
Motor	230 V~
Motorleistung	1500 W

3in1

- ✓ Absauganlage
- ✓ Staubsauger
- ✓ Aufblasfunktion



INKLUSIVE

*** AUSZEICHNUNG ***

Schepach ha 200s

Oberklasse

Heimwerker Praxis 1/2014

Preis/Leistung: gut - sehr gut

1,5

Ist baugleich mit HD2P

OPTIONALES ZUBEHÖR

STAUBBEUTEL



Artikelnummer: 3906307701
EAN: 4046664026181

PRODUKTDATEN

Abmessungen L x B x H	435 x 345 x 230 mm
Luftleistung	120 m³/h
Füllmenge	5 L
Filtergröße	350 x 250 mm
Schlauch-Ø / -länge	40 / 2000 mm
Filtration	3 µm
Motor	230 – 240 V~
Motorleistung	1250 W

LOGISTISCHE DATEN

Gewicht netto / brutto	4,8 / 6,6 kg
Abmessung Verpackung	475 x 385 x 245 mm
Artikelnummer	5906301901
EAN	4046664023616
20 Container	648 Stück
40 Container	1350 Stück
40 HQ Container	1500 Stück

KOMPAKT-ABSAUGANLAGE

Die perfekte 3in1 Lösung als Absauganlage, Staubsauger oder Aufblasgerät für Werkstatt, Baustelle und Haus.

- Leistungsstarker 1250 W Motor
- Umfangreiches Zubehörset, praktisch im Koffer verstaubar
- Flachdüse, Bohrhilfeaufsatz und Aufblasdüse für vielfältige Anwendungsmöglichkeiten
- Bruchfestes Kunststoffgehäuse
- Komfortabler Tragegriff
- Ideal für Heim und Handwerk

75 L ABSAUGANLAGE

Dank des \varnothing 100 mm Schlauches und des Adapter-Sets ist die HD12 Absauganlage von Scheppach mit den meisten Maschinen kompatibel und sorgt auch bei späne-intensiven Arbeiten für einen sauberen Arbeitsplatz. Keine professionelle Werkstatt arbeitet ohne Absauganlage. Die ungetrübte Sicht auf das Werkstück ist für präzises Sägen, Schleifen oder Hobeln ebenso wichtig wie eine gesunde Arbeitsatmosphäre in der Werkstatt.

- Leistungsstarker 550 W Motor
- 100 mm Schlauchanschluss für große Mengen Staub und Späne
- Großer 75 L Auffang-Behälter für lange Entleerungs-Zyklen
- Serienmäßige Fahrvorrichtung für einen einfachen Transport
- Flexibler Absaugschlauch mit einer Länge von 2,3 m
- Inkl. Adapter-Set zum Anschluss an Kleingeräte



INKLUSIVE



PRODUKTDATEN

Abmessung L x B x H	860 x 520 x 1610 mm
Absaugschlauch- \varnothing	100 mm
Schlauchlänge	2,3 m
Luftleistung	1150 m ³ /h
Unterdruck	1600 Pa
Füllmenge Spänesack	75 L
Motor	220 – 240 V~
Motorleistung	550 W

LOGISTISCHE DATEN

Gewicht netto / brutto	20 / 23 kg
Abmessung Verpackung	900 x 540 x 380 mm
Artikelnummer	3906301915
EAN	4046664004943
20 Container	140 Stück
40 Container	310 Stück
40 HQ Container	330 Stück

65 L ABSAUGANLAGE

Ein beeindruckender Werkstattdaiger zum günstigen Preis. Die kleine Absauganlage DC100 übertrifft in ihrer Saugleistung alle Nass-/Trockensauger, wenn es um das Absaugen von Holzspänen in der Werkstatt geht. Durch die kompakte Bauweise ist die Absaugtonne ideal für jede kleine Werkstatt, um immer eine ungetrübte Sicht auf das Werkstück und weniger Staubbelastung in der Luft zu haben.

- Saubere Luft dank 0,5 Micron-Filtration
- Kompakt und leicht, daher einfach zu verstauen und zu transportieren
- 100 mm Schlauchanschluss inkl. 4-teiligem Adapter-Set für alle Kleingeräte
- Stabiler Metall-Behälter mit Griff
- Filterpatrone und 4 Papierfilter im Lieferumfang
- Geeignet für MDF, Faserholz, Pressspanplatten etc.

**PRODUKTDATEN**

Abmessung L x B x H	400 x 400 x 700 mm
Absaugschlauch-Ø	100 mm
Schlauchlänge	2000 mm
Luftleistung	215 m³/h
Unterdruck	25 kPa
Filterfläche	0,3 m²
Füllmenge	65 L
Motor	220 – 240 V~
Motorleistung	1200 W

LOGISTISCHE DATEN

Gewicht netto / brutto	ca. 10,5 / 13 kg
Abmessung Verpackung	405 x 405 x 710 mm
Artikelnummer	5906306901
EAN	4046664123132
20 Container	ca. 224 Stück
40 Container	ca. 522 Stück
40 HQ Container	ca. 582 Stück

HD2P

1

	Beschreibung	Artikelnummer	EAN
1	Staubbeutel	3906307701	4046664026181



DC100

	Beschreibung	Artikelnummer	EAN
1	Einschaltautomatik 230 V~ Ausführung A, Arbeitsmaschine Wechselstrom, Absauganlage Wechselstrom, Netzzuleitung Wechselstrom	79104010	4014915027690
2	Einschaltautomatik 230 V~ / 400 V Ausführung B, Arbeitsmaschine, Dreh-/Wechselstrom, Absauganlage Dreh-/Wechselstrom, Netzzuleitung Drehstrom	79104020	4014915027706
3	Adapterset	75200703	4014915096221



HD12

	Beschreibung	Artikelnummer	EAN
1	Reinigungsdüse Flach, für Boden- und Maschinen- reinigung, Anschluss-Ø 100 mm, Absaugöffnung 140 x 30 mm	75206003	4014915018230
2	Schlauchverlängerungs- Kupplung Ø 100 mm, inkl. 2 Schlauchschellen	75003300	4014915017905
3	Filtersack aus Nadelfilz	3906301013	4046664003762
4	Spänesäcke 1000 x 550 mm, transparent, Satz = 20 Stück	75001500	4014915017837
5	Adapterset	75200703	4014915096221



	Beschreibung	Artikelnummer	EAN
1	Flexibler Absaugadapter 7-stufig 35 – 150 mm	7906300703	4046664069454

1



DREHSELBANK

Die DM500T von scheppach – die perfekte Drechselbank für kleine Werkstücke wie Stifte oder für den Miniatur- und Modellbau. Zwischen den Spindelstock mit M18-Gewinde und 4-Zack-Körnerspitze sowie den Reitstock passen Werkstücke mit max. 500 mm Länge und 350 mm Durchmesser. Ein laufruhiger 400 W Induktionsmotor mit 4 Geschwindigkeitsstufen sorgt für vibrationsfreies Dreheln, auch bei verschiedenen Materialanforderungen.

- Kompakte und transportable Drechselbank mit massivem Stahlbett
- Laufruhiger 400 W Induktionsmotor mit 4 Geschwindigkeitsstufen
- Leerlaufdrehzahlen 890 / 1260 / 1760 / 2600 min⁻¹
- Spindelstock mit M18-Gewinde inkl. 4-Zack-Körnerspitze
- Höhe des Bettes 175 mm
- Stabiler Stand dank 18 kg Gewicht für vibrationsarmes Arbeiten
- Werkzeugauflage mit justierbarer Auflagefläche
- Max. Werkstückmaße 350 x 500 mm

OPTIONALES ZUBEHÖR

DREHSELWERKZEUG
Achtteiliges-Set

8x

Artikelnummer: 7902301601
EAN: 4014915225119

360°



PRODUKTDATEN

Abmessung L x B x H	890 x 325 x 415 mm
Spitzenhöhe über Bett	175 mm
Spindeldrehzahl	890 / 1260 / 1760 / 2600 min ⁻¹
Spindelkopfgewinde	M 18
Werkstück-Ø über Bett max.	350 mm
Spitzenweite	500 mm
Motor	230 – 240 V~ / 50 Hz
Motorleistung	400 W

LOGISTISCHE DATEN

Gewicht netto / brutto	18 / 19 kg
Abmessung Verpackung	910 x 305 x 435 mm
Artikelnummer	5902307901
EAN	4046664115137
20 Container	224 Stück
40 Container	455 Stück
40 HQ Container	546 Stück

DREHSELBANK

Werkstücke mit 1000 mm Länge und 350 mm Durchmesser können auf der Drechselbank DM1100T von schepach bearbeitet werden. Für das vibrationsfreie Dreheln sorgt ein laufruhiger 400 W Induktionsmotor mit vier Geschwindigkeitsstufen für unterschiedliche Materialanforderungen. Dank 20 kg Eigengewicht hat die Drechselbank mit dem massiven Stahlbett einen stabilen Stand.

- Kompakte und transportable Drechselbank mit massivem Stahlbett
- Laufruhiger 400 W Induktionsmotor mit 4 Geschwindigkeitsstufen
- Leerlaufdrehzahlen 890 / 1260 / 1760 / 2600 min⁻¹
- Spindelstock mit M18-Gewinde inkl. 4-Zack-Körnerspitze
- Höhe des Bettes 175 mm
- Stabiler Stand dank 20 kg Gewicht für vibrationsarmes Arbeiten
- Werkzeugauflage mit justierbarer Auflagefläche
- Max. Werkstückmaße 350 x 1000 mm

OPTIONALES ZUBEHÖR

DREHSELWERKZEUG
Achtteiliges-Set

8x

Artikelnummer: 7902301601
EAN: 4014915225119

360°

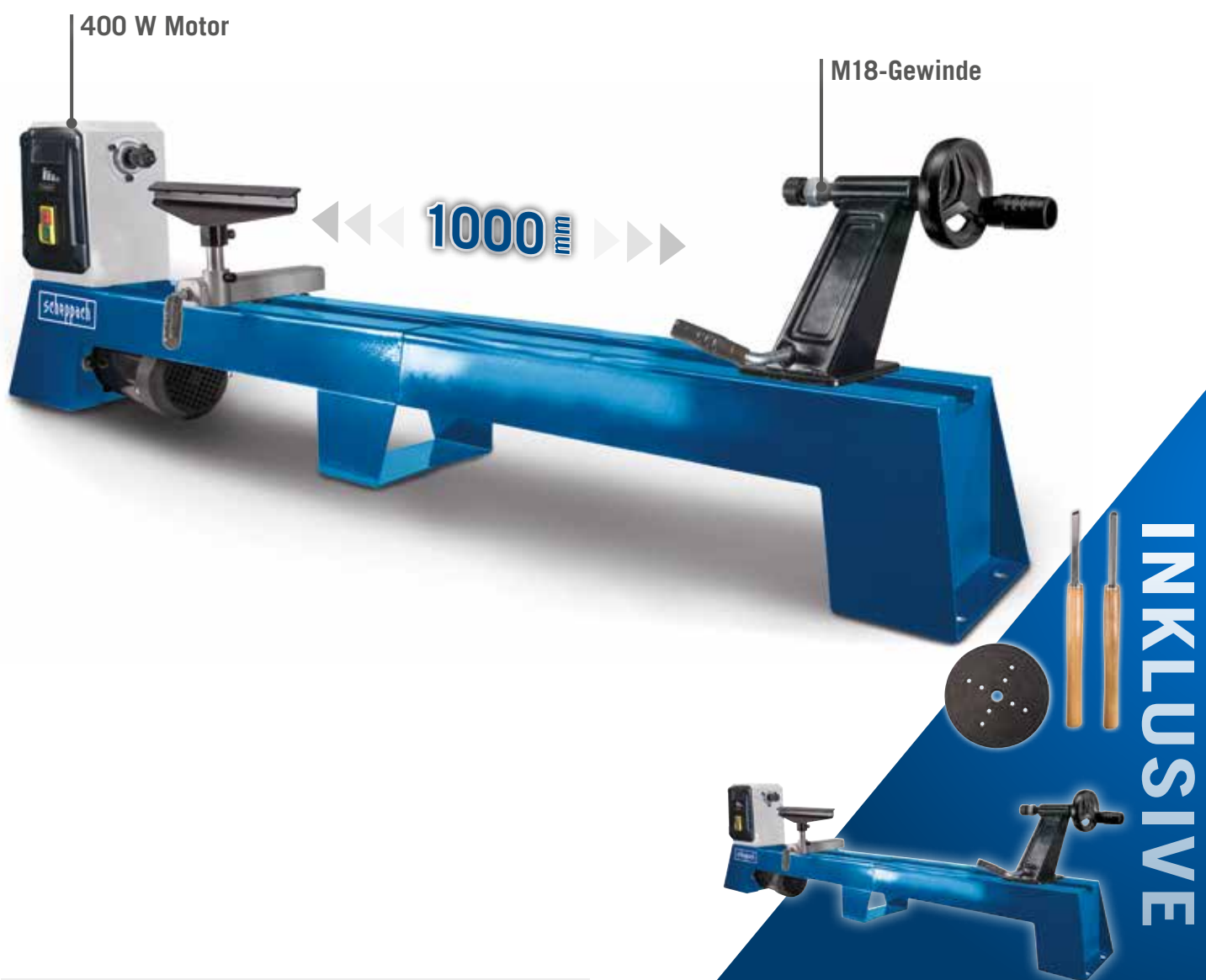

PRODUKTDATEN

Abmessung L x B x H	1375 x 325 x 415 mm
Spitzenhöhe über Bett	175 mm
Spindeldrehzahl	890 / 1260 / 1760 / 2600 min ⁻¹
Spindelkopfgewinde	M 18
Werkstück-Ø über Bett max.	350 mm
Spitzenweite	1000 mm
Motor	230 – 240 V~ / 50 Hz
Motorleistung	400 W

LOGISTISCHE DATEN

Gewicht netto / brutto	20 / 22 kg
Abmessung Verpackung	810 x 258 x 415 mm
Artikelnummer	5902306901
EAN	4046664113874
20 Container	280 Stück
40 Container	560 Stück
40 HQ Container	660 Stück

DREHSELBANK

Mit der schepach DM600VARIO macht Dreheln in der heimischen Werkstatt richtig Spaß. Dank der Montagevorrichtung lässt sie sich solide mit der Werkbank verschrauben, was eine optimale Standfestigkeit und damit einen ruhigen Lauf garantiert. Trotz der kompakten und leichten Bauweise können mit dieser Drechselbank sogar Werkstücke bis 60 cm Länge und \varnothing 25 cm bearbeitet werden.

- Kraftvoller 550 W Motor mit stufenloser, elektronischer Drehzahlregelung
- Leerlaufdrehzahl 800 – 3000 min⁻¹
- Spindelstock mit M18-Gewinde inkl. 4-Zack-Körnerspitze und Planscheibe
- Reitstock mit Schnell-Arretierungshebel und mitlaufender Spindelspitze
- Werkzeugauflage mit justierbarer Auflagefläche
- Inklusive Planscheibe (\varnothing 80 mm), 2 Gabelschlüssel, Material zur Werkbankmontage

OPTIONALES ZUBEHÖR

DREHSELWERKZEUG
Achtteiliges-Set

8x

Artikelnummer: 7902301601
EAN: 4014915225119

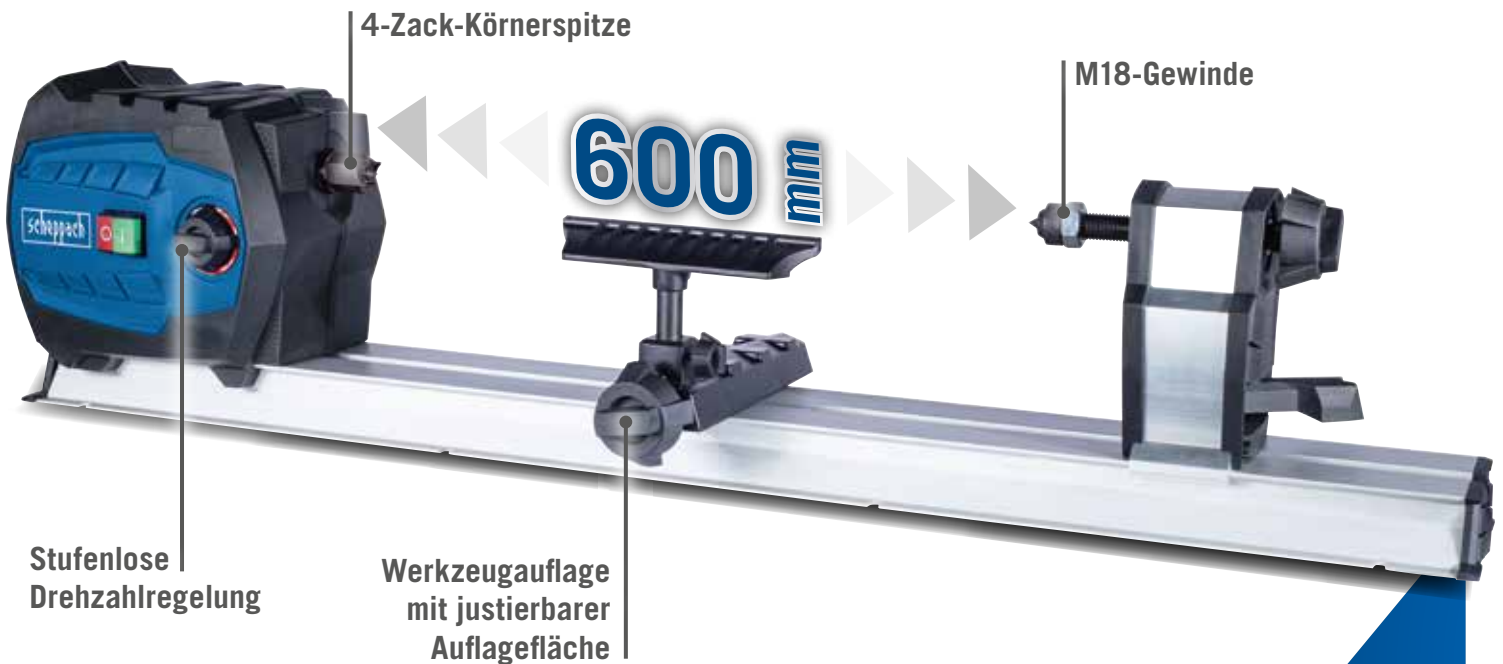

PRODUKTDATEN

Abmessung L x B x H	1010 x 154 x 215 mm
Spitzenhöhe über Bett	125 mm
Spindeldrehzahl	800 – 3000 min ⁻¹
Spindelkopfgewinde	M 18
Werkstück- \varnothing über Bett max.	250 mm
Spitzenweite	600 mm
Motor	230 – 240 V~ / 50 Hz
Motorleistung	550 W

LOGISTISCHE DATEN

Gewicht netto / brutto	6,7 / 8,6 kg
Abmessung Verpackung	1020 x 220 x 265 mm
Artikelnummer	5902305901
EAN	4046664090038
20 Container	452 Stück
40 Container	972 Stück
40 HQ Container	1088 Stück



INKLUSIVE



PRODUKTDATEN

Abmessungen L x B x H	460 x 270 x 310 mm
Schleifstein-Ø / -breite	200 x 40 mm
Körnung	K 220
Material	Edelkorund
Lederabziehscheibe-Ø / -breite	220 x 30 mm
Drehzahl	120 min ⁻¹
Motor	230 – 240 V~
Motorleistung	120 W

LOGISTISCHE DATEN

Gewicht netto / brutto	8,5 / 10 kg
Abmessung Verpackung	410 x 330 x 330 mm
Artikelnummer	89490916
EAN	4014915042006
20 Container	684 Stück
40 Container	1400 Stück
40 HQ Container	1601 Stück

200 MM NASS-SCHLEIFSYSTEM

Ideal für Hobby und Handwerk – die TIGER 2000S. Die Schleifmaschine mit Edelkorund-Schleifstein und Universal Schleifvorrichtung 70 liefert auch bei Laien profimäßige Ergebnisse. Ein laufruhiger 120 Watt Induktionsmotor sorgt für ruhiges und vibrationsarmes Arbeiten. Der Schleifstein wird ständig im Wasserbad gekühlt und verhindert, dass sich das Werkzeug beim Schleifen erhitzt.

- Leistungsstarker Induktions-Motor für ruhiges und vibrationsarmes Arbeiten
- Spezieller Edelkorund-Schleifstein mit Aluminiumoxid
- Universalvorrichtung für viele gerade Standardwerkzeuge
- Abziehpaste zur Politur des Werkstückes nach dem Schleifen
- Winkellehre zur Einstellung des korrekten Schleifwinkels
- Bruchsicherer Wassertank
- Abnehmbare Lederabziehscheibe zum Abziehen von Schleifgraten nach dem Schärfen



UNIVERSALVORRICHTUNG
sorgt für einen flotten Start
in ein schärferes Arbeiten
– geeignet für viele gerade
Standardwerkzeuge.



WINKELLEHRE
sorgt dafür, dass Sie
stets den richtigen
Winkel für Ihre
Werkzeuge haben.

250 mm Schleifstein-Ø

63 mm

schepach

INKLUSIVE





Kontinuierlich verstellbarer Wasserbehälter um den Kontakt mit Wasser bei abnehmendem Steindurchmesser zu gewährleisten.



Große Auflagefläche durch einen Schleifstein mit einer Breite von 63 mm.



Langlebiger Schleifstein mit einem Durchmesser von 250 mm.

Einstellbare Geschwindigkeit von 90 – 150 min⁻¹

250 MM NASS-SCHLEIFSYSTEM

Ideal für Hobby und Handwerk. Die richtige Schleiftechnik will gelernt sein – oder sie steckt schon im Gerät. Ohne Übung und Erfahrung kann es leicht zu kostspieligen Fehlern beim Schärfen von hochwertigen und teuren Werkzeugen kommen. Die regulierbare Geschwindigkeit sorgt auch bei abnehmendem Schleifsteindurchmesser für eine gleichbleibende Schleifgeschwindigkeit. Mit diesem Nass-Schleifsystem erzielen Sie erstklassige und professionelle Ergebnisse – rasiermesserscharfe Ergebnisse auch bei Anfängern. Denn nur, wenn Sie Messer und Werkzeuge auf einem Schleifstein bearbeiten, der im kühlenden Wasserbad läuft, damit das Werkzeug nicht durch Ausglühen seine Härte verliert, erhalten Sie wirklich einen dauerhaften Schliff. Ein hochwertiger Edelmetall-Schleifstein gehört beim TIGER 3000VS zur Standardausrüstung.

- Leistungsstarker Induktionsmotor für ruhiges und vibrationsarmes Arbeiten
- Große Auflagefläche durch Schleifstein mit einer Breite von 63 mm.
- Langlebiger Schleifstein mit einem Durchmesser von 250 mm
- Höhenverstellbarer Wassertank
- Spezieller Edelmetall-Schleifstein mit Aluminiumoxyd für perfekte Schleifergebnisse auch bei hartem Stahl über 60 HRC (Werkzeugstahl)
- Universalvorrichtung für viele gerade Standardwerkzeuge
- Abziehpaste zur Politur des Werkstückes nach dem Schleifen
- Winkellehre zur Einstellung des korrekten Schleifwinkels
- Bruchsicherer Wassertank
- Abnehmbare Lederabziehscheibe zum Abziehen von Schleifgraten nach dem Schärfen

PRODUKTDATEN

Abmessungen L x B x H	310 x 240 x 255 mm
Schleifstein-Ø / -breite	250 x 63 mm
Körnung	K 220
Material	Edelmetall
Lederabziehscheibe-Ø / -breite	225 x 30 mm
Drehzahl	90 – 150 min ⁻¹
Motor	230 – 240 V~
Motorleistung	180 W

LOGISTISCHE DATEN

Gewicht netto / brutto	11 / 13 kg
Abmessung Verpackung	420 x 325 x 365 mm
Artikelnummer	5903203901
EAN	4046664063667
20 Container	580 Stück
40 Container	1150 Stück
40 HQ Container	1370 Stück

VARIABLE GESCHWINDIGKEIT

Um bei abnehmendem Schleifsteindurchmesser eine gleichbleibende Schleifgeschwindigkeit beizubehalten, kann diese stufenlos mit dem Drehzahlregler angepasst werden.



			
Ø 250 mm (10") Drehzahl 90 – 100 min ⁻¹	Ø 230 mm (9") Drehzahl 100 – 110 min ⁻¹	Ø 200 mm (8") Drehzahl 110 – 125 min ⁻¹	Ø 180 mm (7") Drehzahl 125 – 150 min ⁻¹

250 MM NASS-SCHLEIFSYSTEM

Ideal für anspruchsvolle Heim- und Handwerker – die TIGER 2500. Die Nass-Schleifmaschine von scheppach mit Korund-Schleifstein und Universal Schleifvorrichtung 70 liefert auch dem Laien profimäßige Ergebnisse. Ein laufruhiger 200 W Induktionsmotor sorgt für ruhiges und vibrationsarmes Arbeiten. Der Schleifstein wird ständig im Wasserbad gekühlt und verhindert, dass sich das Werkzeug beim Schleifen erhitzt.

- Ideal für Handwerker und Schulungszentren
- Pulverbeschichtetes Stahl-Gehäuse mit spritzwassergeschütztem Motor und Schalter
- Leistungsstarker Induktions-Motor für ruhiges und vibrationsarmes Arbeiten
- Spezieller Korund-Schleifstein mit Aluminiumoxid für perfekte Schleifergebnisse bei hartem Stahl über 60 HRC (Werkzeugstahl)
- Universalvorrichtung für viele gerade Standardwerkzeuge
- Abziehpaste zur Politur des Werkstückes nach dem Schleifen
- Winkellehre zur Einstellung des korrekten Schleifwinkels
- Bruchsicherer Wassertank
- Abnehmbare Lederabziehscheibe zum Abziehen von Schleifgraten nach dem Schärfen
- Abnehmbare Lederabziehscheibe zum Abziehen von Schleifgraten nach dem Schärfen

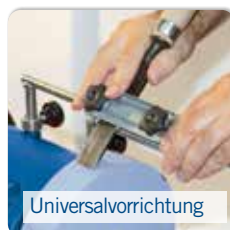

Universalvorrichtung

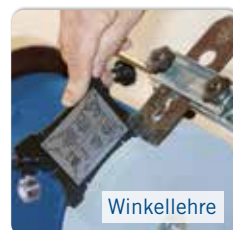

Winkellehre



250 mm
Schleifstein-Ø



200 W Motor

INKLUSIVE



PRODUKTDATEN

Abmessungen L x B x H	440 x 330 x 480 mm
Schleifstein-Ø / -breite	250 x 50 mm
Körnung	K 220
Material	Edelkorund
Lederabziehscheibe-Ø / -breite	200 x 30 mm
Drehzahl	90 min ⁻¹
Motor	230 – 240 V~
Motorleistung	200 W

LOGISTISCHE DATEN

Gewicht netto / brutto	16,5 / 17,5 kg
Abmessung Verpackung	390 x 380 x 390 mm
Artikelnummer	5903202901
EAN	4046664037491
20 Container	500 Stück
40 Container	1000 Stück
40 HQ Container	1020 Stück

200 MM NASS-SCHLEIFSYSTEM

Das ideale Schleifsystem für Hobby-Werkstätten und den Profi-Gebrauch. Um unerwünschte Fehler beim Schärfen von Werkzeugen zu vermeiden, braucht es viel Übung und Erfahrung - oder den TIGER 5000S von scheppach. Mit diesem Nass-Schleifsystem ist das Schleifen und Polieren kinderleicht. Der leistungsstarke 150 W Induktions-Motor macht das Arbeiten sehr ruhig und angenehm, da er die entstehenden Vibrationen optimal verringert. Dank der mitgelieferten Winkellehre ist der richtige Schleifwinkel im Handumdrehen genau eingestellt.

- 150 W starker Induktionsmotor
- Großer, bruchsicherer Wassertank zum dauerhaften Kühlen des Schleifsteins
- Abziehpaste zur Politur der Schleifstücke
- Winkellehre zur Einstellung des korrekten Schleifwinkels
- Abnehmbare Lederabziehscheibe zur Beseitigung von Schleifgraten nach dem Schärfen
- Spezieller Edelmetall-Schleifstein mit Aluminiumoxyd für perfekte Schleifergebnisse auch bei hartem Stahl
- Inklusive der Universalvorrichtung zum Schleifen vielen geraden Standardwerkzeugen, Abziehpaste und Winkellehre



Universalvorrichtung geeignet für viele gerade Standardwerkzeuge



Winkellehre zur Einstellung des korrekten Schleifwinkels



Abziehpaste zur Politur des Werkstückes



200 mm Schleifstein-Ø

150 W Motor

INKLUSIVE



PRODUKTDATEN

Abmessungen L x B x H	460 x 310 x 355 mm
Schleifstein-Ø / -breite	200 x 40 mm
Körnung	K 220
Lederabziehscheibe-Ø / -breite	220 x 30 mm
Drehzahl	115 min ⁻¹
Motor	230 – 240 V~
Motorleistung	150 W

LOGISTISCHE DATEN

Gewicht netto / brutto	8,5 / 10 kg
Abmessung Verpackung	410 x 330 x 330 mm
Artikelnummer	5903205901
EAN	4046664096221
20 Container	570 Stück
40 Container	1140 Stück
40 HQ Container	1300 Stück

250 MM NASS-SCHLEIFSYSTEM

Egal ob Profi oder Anfänger, der TIGER 7000S überzeugt mit seinem Zubehör-Set wirklich jeden. Der stabile Wassertank kühlt den Schleifstein zuverlässig und ununterbrochen, damit eine Überhitzung der Schneide verhindert wird. Der Motor und der Schalter sind jeweils vor Spritzwasser des Wasserbehälters geschützt. Sowohl Werkzeuge als auch Küchenhelfer, wie z.B. Messer, können mit dem Nass-Schleifsystem geschärft werden.

- Abnehmbare Lederabziehscheibe zur Beseitigung von Schleifgraten nach dem Schärfen
- Winkellehre zur Einstellung des korrekten Schleifwinkels
- Abziehpaste zur Politur der Schleifstücke
- Leistungsstarker 200 W Motor
- Ausgleich der Vibrationen und hohe Standfestigkeit durch vier Gummifüße
- Spezieller Korund-Schleifstein mit Aluminiumoxyd für perfekte Schleifergebnisse auch bei hartem Stahl
- Umfangreiches Zubehör: Universalvorrichtung für gängige gerade Standardwerkzeuge, Abziehpaste und Winkellehre



Universalvorrichtung
geeignet für viele
gerade Standard-
werkzeuge



Winkellehre zur
Einstellung des
korrekten
Schleifwinkels



Abziehpaste
zur Politur des
Werkstückes



INKLUSIVE



PRODUKTDATEN

Abmessungen L x B x H	480 x 320 x 400 mm
Schleifstein-Ø / -breite	250 x 50 mm
Körnung	K 220
Lederabziehscheibe-Ø / -breite	200 x 30 mm
Drehzahl	115 min ⁻¹
Motor	230 – 240 V~
Motorleistung	200 W

LOGISTISCHE DATEN

Gewicht netto / brutto	11,2 / 12,3 kg
Abmessung Verpackung	390 x 380 x 390 mm
Artikelnummer	5903206901
EAN	4046664096245
20 Container	480 Stück
40 Container	954 Stück
40 HQ Container	1127 Stück

KIT 1 SCHLEIFER-ZUBEHÖR-SET HAUSHALT

	Beschreibung	Artikelnummer	EAN
Vorrichtung 40	Für den Einsatz von Äxten bis zu 170 mm Länge geeignet	7903200002	4046664 036456
Vorrichtung 160	Für alle geraden Scheren und Heckenscheren geeignet		
Vorrichtung 120	Für Messer mit einer Klingenlänge von 100 mm bis 200 mm geeignet		



KIT 2 DRECHSLER-SET FÜR NASSSCHLEIFMASCHINEN

	Beschreibung	Artikelnummer	EAN
Vorrichtung 55	Schleift schräge Schneiden, Röhren und Hobeisen	7903200001	4046664036449
Vorrichtung 110	Die ideale Erweiterung zur Universalvorrichtung 70 für Werkzeuge, die sich nicht einfach klemmen lassen		
Steinpräparierer	Erhöht die Körnung für besonders feine Schriffe; die andere Seite raut wieder auf		



PROMOTIONS-SET (SCHLEIFER + ZUBEHÖR-PAKET)



200 MM NASS-SCHLEIFSYSTEM

Das ideale Schleifsystem für Hobby-Werkstätten und den Profi-Gebrauch. Um unerwünschte Fehler beim Schärfen von Werkzeugen zu vermeiden, braucht es viel Übung und Erfahrung - oder den TIGER 5000S Homekit von Scheppach. Mit diesem Nass-Schleifsystem ist das Schleifen und Polieren kinderleicht. Der leistungsstarke 150 W Induktions-Motor macht das Arbeiten sehr ruhig und angenehm, da er die entstehenden Vibrationen optimal verringert. Dank der mitgelieferten Winkellehre ist der richtige Schleifwinkel im Handumdrehen genau eingestellt.

- 150 W starker Induktionsmotor
- Großer, bruchsicherer Wassertank zum dauerhaften Kühlen des Schleifsteins
- Abziehpaste zur Politur der Schleifstücke
- Winkellehre zur Einstellung des korrekten Schleifwinkels
- Abnehmbare Lederabziehscheibe zur Beseitigung von Schleifgraten nach dem Schärfen
- Spezieller Edelkorund-Schleifstein mit Aluminiumoxyd für perfekte Schleifergebnisse auch bei hartem Stahl
- Inklusive Abziehpaste, Winkellehre, Steinpräparierer und den Schleifvorrichtungen zum Schleifen von Messern, Scheren und vielen geraden Standardwerkzeugen



Axt Vorrichtung für den Einsatz von Äxten bis 170 mm Länge



Messer Vorrichtung 1 für Messer und Zugmesser bis 100 mm Klingenslänge geeignet



Universalvorrichtung geeignet für viele gerade Standardwerkzeuge



Steinpräparierer erhöht die Körnung für besonders feine Schlitze



Winkellehre zur Einstellung des korrekten Schleifwinkels



Abziehpaste zur Politur des Werkstückes



INKLUSIVE



PRODUKTDATEN

Abmessungen L x B x H	460 x 310 x 355 mm
Schleifstein- \varnothing / -breite	200 x 40 mm
Körnung	K 220
Lederabziehscheibe- \varnothing / -breite	220 x 30 mm
Drehzahl	115 min ⁻¹
Motor	230 – 240 V~
Motorleistung	150 W

LOGISTISCHE DATEN

Gewicht netto / brutto	8,5 / 10 kg
Abmessung Verpackung	410 x 330 x 330 mm
Artikelnummer	5903205903
EAN	4046664096238
20 Container	570 Stück
40 Container	1140 Stück
40 HQ Container	1300 Stück

250 MM NASS-SCHLEIFSYSTEM

Egal ob Profi oder Anfänger, der TIGER 7000S Homekit überzeugt mit seinem Zubehör-Set wirklich jeden. Der stabile Wassertank kühlt den Schleifstein zuverlässig und ununterbrochen, damit eine Überhitzung der Schneide verhindert wird. Der Motor und der Schalter sind jeweils vor Spritzwasser des Wasserbehälters geschützt. Sowohl Werkzeuge als auch Küchenhelfer, wie z.B. Messer, können mit dem Nass-Schleifsystem geschärft werden.

- Abnehmbare Lederabziehscheibe zur Beseitigung von Schleifgraten nach dem Schärfen
- Abziehpaste zur Politur der Schleifstücke
- Leistungsstarker 200 W Motor
- Ausgleich der Vibrationen und hohe Standfestigkeit durch vier GummifüÙe
- Spezieller Korund-Schleifstein mit Aluminiumoxyd für perfekte Schleifergebnisse auch bei hartem Stahl
- Umfangreiches Zubehör: Drei Schleifvorrichtungen für Messer, Scheren und gängige gerade Standardwerkzeuge, Abziehpaste, Winkellehre und Steinpräparierer



Axt Vorrichtung für den Einsatz von Äxten bis 170 mm Länge



Messer Vorrichtung 1 für Messer und Zugmesser bis 100 mm Klingenlänge geeignet



Universalvorrichtung geeignet für viele gerade Standardwerkzeuge



Steinpräparierer erhöht die Körnung für besonders feine Schlitte



Winkellehre zur Einstellung des korrekten Schleifwinkels



Abziehpaste zur Politur des Werkstückes



INKLUSIVE



PRODUKTDATEN

Abmessungen L x B x H	480 x 320 x 400 mm
Schleifstein-Ø / -breite	250 x 50 mm
Körnung	K 220
Lederabziehscheibe-Ø / -breite	200 x 30 mm
Drehzahl	115 min ⁻¹
Motor	230 – 240 V~
Motorleistung	200 W

LOGISTISCHE DATEN

Gewicht netto / brutto	11,2 / 12,3 kg
Abmessung Verpackung	390 x 380 x 390 mm
Artikelnummer	5903206903
EAN	4046664096160
20 Container	480 Stück
40 Container	954 Stück
40 HQ Container	1127 Stück

	Beschreibung	Artikelnummer	EAN	
Axt Vorrichtung	Für den Einsatz von Äxten bis zu 170 mm Länge geeignet	89490712	4014915037217	
Hobel Vorrichtung	Schleift schräge Schneiden, Röhren und Hobeisen	89490706	4014915037156	
Messer Vorrichtung 1	Für Messer mit einer Klingenslänge von min. 40 bis 100 mm und für Zugmesser geeignet	89490708	4014915037170	
Messer Vorrichtung 2	Für Messer mit einer Klingenslänge von 100 bis 200 mm geeignet	89490709	4014915037187	
Scheren Vorrichtung	Für alle geraden Scheren und Heckenscheren geeignet	89490710	4014915037194	
Universal-vorrichtung	Sorgt für einen flotten Start in ein schärferes Arbeiten – geeignet für viele gerade Standardwerkzeuge	89490716	4014915037774	
Schleifstütze	Die ideale Erweiterung zur Universalvorrichtung 70 – für Werkzeuge, die sich nicht einfach klemmen lassen	89490718	4014915037927	
Steinpräparierer	Erhöht die Körnung für besonders feine Schliffe; die andere Seite raut wieder auf	89490707	4014915037163	

	Beschreibung	Artikelnummer	EAN	
Winkellehre	Sorgt dafür, dass Sie stets den richtigen Winkel für Ihre Werkzeuge haben	200: 89490717 250: 89490704	4014915037910 4014915037132	
Abricht- vorrichtung	Macht den Stein wieder rund und scharf durch ultraharten Abziehdiamanten	89490713	4014915037224	
Abziehscheibe	Zum Abziehen der Innenseiten von Drehröhren und Geißfüßen	89490705	4014915037149	
Abziehpaste	Zur Politur des Werkstückes nach dem Schleifen	89490703	4014915037125	
Schleifstein Ø 200 mm für TIGER 2000S	Edelkorund-Schleifstein Ø 200 x 40 mm, K 220	89490715	4014915037248	
Schleifstein Ø 250 mm für TIGER 2500	Edelkorund-Schleifstein Ø 250 x 50 mm, K 220	89490701	4014915037101	
Nass- Schleifstein 250XL für TIGER 3000VS	Edelkorund-Schleifstein Ø 250 x 50 x 12 mm, K 220	7903200701	4046664044772	



Flexible Arbeitslampe

370 W Motor

150 mm Schleifstein-Ø

BG150



BG200W



150 MM DOPPELSCHLEIFER

Egal ob in der Hobby-Werkstatt oder im professionellen Einsatz – gut geschärftes Werkzeug erleichtert viele Handwerksarbeiten.

- Leistungsstarker 370 W Induktions-Motor für ruhiges und vibrationsarmes Arbeiten
- Verstellbarer Funken-Schutz
- Einstellbare Werkstück-Auflage
- Flexible Arbeitslampe
- Schleifstein-Ø: 150 mm

200 MM NASS- UND TROCKENSCHLEIFER

Egal ob in der Hobby-Werkstatt oder im professionellen Einsatz – gut geschärftes Werkzeug erleichtert viele Handwerksarbeiten. Dieser robuste Nass-/Trocken-Schleifer hält die verschiedenen Werkzeuge wie Messer, Scheren oder Meißel stets in perfekt geschärftem Zustand.

- Leistungsstarker 250 W Induktions-Motor für ruhiges und vibrationsarmes Arbeiten
- Verstellbarer Funken-Schutz
- Einstellbare Werkstück-Auflage
- Wasserbehälter zur Werkstück-Kühlung
- Nass-Schleifstein-Ø: 200 mm

LOGISTISCHE DATEN

	BG150	BG200W
Gewicht netto / brutto	10 / 11 kg	11,5 / 13 kg
Abmessung Verpackung	440 x 255 x 280 mm	485 x 330 x 360 mm
Artikelnummer	4903104901	5903105903
EAN	4014915082125	4046664037507
20 Container	1050 Stück	500 Stück
40 Container	2200 Stück	1000 Stück
40 HQ Container	2500 Stück	1100 Stück

PRODUKTDATEN

	BG150	BG200W
Abmessungen L x B x H	355 x 185 x 245 mm	435 x 260 x 288 mm
Schleifstein / Bohrung Ø	150 / 25 / 12,7 mm	150 / 20 / 12,7 mm
Nass-Schleifstein / Bohrung Ø	–	200 / 40 / 20 mm
Scheibenkörnung	K36 / K60	K60 / K80
Motor	230 – 240 V~	230 – 240 V~
Motorleistung	370 W	250 W



Zur Verwendung bei:
Rostentfernung,
Reinigung von Metallen
und NE-Metallen,
Vorbereitung von Löt-
und Schweißarbeiten.



150 MM DOPPELSCHLEIFER

Die Doppelschleifer von schepach sind ideal für alle Schleif-, Schärf- und Polierarbeiten. Die Maschinen verfügen über eine Schruppscheibe mit K36 und einer Schlichtscheibe mit K60 oder einer Bürstenscheibe für vielseitigen Einsatz. Letztere ist ideal zur Reinigung oder Vorbereitung von Löt- und Schweißarbeiten und weiteren Arbeiten in der Werkstatt, für die ein Doppelschleifer unersetzlich ist. Mit einem Gestell aus Grauguss und den LED-Arbeitsleuchten sind die Doppelschleifer für viele Arbeiten gut gerüstet.

- Leistungsstarker 400 W Motor, für perfekte Schleifergebnisse
- Schleifscheiben- / Drahtbürsten-Ø 150 mm
- Lieferung mit Schruppscheibe und Bürstenscheibe (SM150LB) für alle Schleif- und Schärfarbeiten
- Verstellbarer Funkenschutz
- Die LED-Arbeitsleuchten über den Schleifscheiben, leuchten den Arbeitsbereich perfekt aus
- Gestell aus Grauguss mit der Möglichkeit zur Befestigung auf der Werkbank
- Einstellbare Werkstück-Auflage
- GummifüÙe für erhöhte Standsicherheit

PRODUKTDATEN

	SM150L	SM150LB
Abmessungen L x B x H	345 x 190 x 200 mm	345 x 190 x 200 mm
Schleifstein / Bohrung Ø	150 / 12,7 mm	150 / 12,7 mm
Scheibenkörnung	K36 / K60	K36
Drehzahl	2850 min ⁻¹	2850 min ⁻¹
Motor	230 – 240 V~	230 – 240 V~
Motorleistung	400 W	400 W

LOGISTISCHE DATEN

	SM150L	SM150LB
Gewicht netto / brutto	7 / 8,5 kg	7 / 8,5 kg
Abmessung Verpackung	390 x 251 x 238 mm	390 x 251 x 238 mm
Artikelnummer	5903107901	5903108901
EAN	4046664064589	4046664064596
20 Container	1100 Stück	1100 Stück
40 Container	2200 Stück	2200 Stück
40 HQ Container	2700 Stück	2700 Stück



PRODUKTDATEN

	SM200L	SM200AL
Abmessungen L x B x H	360 x 220 x 255 mm	410 x 260 x 290 mm
Schleifstein / Bohrung Ø	200 / 15,9 mm	200 / 20 mm
Scheibenkörnung	K36 / K60	K36 / K100
Drehzahl	2850 min ⁻¹	2850 min ⁻¹
Motor	230 – 240 V~	230 – 240 V~
Motorleistung	500 W	500 W

LOGISTISCHE DATEN

	SM200L	SM200AL
Gewicht netto / brutto	12 / 13,5 kg	13,5 / 14,5 kg
Abmessung Verpackung	423 x 320 x 292 mm	443 x 320 x 292 mm
Artikelnummer	5903109901	5903110901
EAN	4046664064602	4046664064619
20 Container	670 Stück	640 Stück
40 Container	1300 Stück	1220 Stück
40 HQ Container	1490 Stück	1400 Stück

200 MM DOPPELSCHLEIFER

Die Doppelschleifer SM200L oder SM200AL sind die idealen Werkzeuge für jede Werkstatt. Das Gestell aus Grauguss und die LED-Arbeitsleuchten bieten eine gute Basis für Ihre Vorhaben. Mit der Schruppscheibe mit K36 und der Schlichtscheibe mit K60 bzw. K100 (SM200AL) erledigen Sie nahezu alle anfallenden Arbeiten problemlos.

- Leistungsstarker 500 W Motor, für perfekte Schleifergebnisse
- Schleifscheiben-Ø 200 mm
- Verstellbarer Funkenschutz
- Vielseitiges Schleifgerät mit Schlicht- und Schruppscheibe
- Die LED-Arbeitsleuchten über den Schleifscheiben, leuchten den Arbeitsbereich perfekt aus
- Gestell aus Grauguss mit der Möglichkeit zur Befestigung auf der Werkbank
- Einstellbare Werkstück-Auflage
- Gummifüße für erhöhte Standsicherheit



200 mm Schleifstein-Ø

BG200AL Schlichtscheibe aus Edelkorund

550 W Motor

BG200



BG200AL



PRODUKTDATEN

	BG200	BG200AL
Abmessungen L x B x H	440 x 280 x 340 mm	440 x 300 x 340 mm
Scheiben-Ø	200 / 15,88 mm	200 / 15,88 mm
Scheibenkörnung	K36 / K60	K60 / K100
Motor	230 – 240 V~	230 – 240 V~
Motorleistung	550 W	550 W

200 MM DOPPELSCHLEIFER

Zum Schärfen und Schleifen in der Werkstatt oder Garage ebenso wie im professionellem Einsatz auf der Baustelle.

- Leistungsstarker 550 W Induktions-Motor für ruhiges und vibrationsarmes Arbeiten
- Verstellbarer Funken-Schutz
- Einstellbare Werkstück-Auflage
- Flexible Arbeitslampe
- Schleifstein-Ø: 200 mm

LOGISTISCHE DATEN

	BG200	BG200AL
Gewicht netto / brutto	15,2 / 16,5 kg	16,5 / 18 kg
Abmessung Verpackung	430 x 285 x 350 mm	480 x 340 x 320 mm
Artikelnummer	4903105901	4903106901
EAN	4014915082132	4014915082583
20 Container	560 Stück	535 Stück
40 Container	1120 Stück	1070 Stück
40 HQ Container	1200 Stück	1150 Stück



150 mm Schleifstein-Ø

370 W Motor

OPTIONALES ZUBEHÖR
SCHLEIFBANDSET



Artikelnummer: 7903303701
EAN: 4014915098218

KOMBINATIONSSCHLEIFER

Die BGS700 von **scheppach** ist eine kleine, aber feine Schleifmaschine für den Heimwerker, der sowohl Holz als auch Metall schleifen, polieren oder entgraten möchte. Der Kombinationsschleifer eignet sich perfekt für die Hobby-Werkstatt, da er klein und leicht zu verstauen ist. Ein stabiles Gehäuse und ein leistungsstarker Motor sorgen für ruhiges und vibrationsarmes Arbeiten.

- Leistungsstarker 370 W Induktionsmotor für ruhiges und vibrationsarmes Arbeiten
- Schleifscheibe Ø 150 mm mit verstellbarem Funkenschutz
- Schleifband 50 x 686 mm
- Einstellbare Werkstück-Auflage für präzises Arbeiten
- Wasserbehälter zur Kühlung des Werkstückes
- Flexible Arbeitslampe für beste Sichtverhältnisse
- Inkl. Schleifscheibenabzieher zur Begradigung der Schleifscheibe nach intensivem Gebrauch

PRODUKTDATEN

Abmessungen L x B x H	405 x 305 x 355 mm
Schleifbandlänge/-breite	686 / 50 mm
Bandgeschwindigkeit	15 m/s
Motor	230 – 240 V~
Motorleistung	370 W

LOGISTISCHE DATEN

Gewicht netto / brutto	16,5 / 17,5 kg
Abmessung Verpackung	390 x 380 x 390 mm
Artikelnummer	4903303901
EAN	4014915082149
20 Container	760 Stück
40 Container	1400 Stück
40 HQ Container	1500 Stück



PRODUKTDATEN

Abmessungen L x B x H	380 x 300 x 370 mm
Schleifbandlänge / -breite	762 / 25,4 mm
Schleifbandgeschwindigkeit	820 m/min
Schleifteller-Ø	125 mm
Tischgröße	150 mm (Schleifband) 184 x 98 mm (Schleifteller)
Verstellbereich Tisch	90° – 45°
Motor	230 – 240 V~
Motorleistung	250 W

LOGISTISCHE DATEN

Gewicht netto / brutto	7,2 / 8,5 kg
Abmessung Verpackung	385 x 275 x 395 mm
Artikelnummer	4903304901
EAN	4046664037712
20 Container	630 Stück
40 Container	1250 Stück
40 HQ Container	1350 Stück

BAND- UND TELLERSCHLEIFER

Die BTS700 Schleifmaschine von schepach kombiniert Bandschleifer und Tellerschleifer in einem praktischen kleinen Schleifgerät für Heimwerker und anspruchsvolle Modellbauer. Ein ruhiger 250 W Induktionsmotor ermöglicht vibrationsarmes Schleifen von Holz und holzähnlichen Materialien sowie vielen Kunststoffen. Das solide gusseiserne Schleifgerät erlaubt einen hohen Anpressdruck für präzise Schleifergebnisse.

- Leistungsstarker Induktionsmotor für ruhiges und vibrationsarmes Arbeiten
- Solide Gusseisen-Konstruktion erlaubt ausreichend hohen Anpressdruck für gleichbleibend präzise Schleifergebnisse
- Schleifteller mit Klettverschluss für einen einfachen Wechsel des Schleifpapiers
- Variabler Queranschlag
- Schwenkbarer Auflagetisch
- Tellerschleifer Ø 125 mm



370 W Motor

150 mm
Schleifstein-Ø

PRODUKTDATEN

Abmessungen L x B x H	470 x 370 x 330 mm
Schleifbandlänge / -breite	915 / 100 mm
Schleifteller-Ø	150 mm
Verstellbereich Auflagetisch	90° – 45°
Bandgeschwindigkeit	7,5 m/s
Schleiftellergeschwindigkeit	2850 min ⁻¹
Absaugstutzen-Ø	63 mm
Motor	230 – 240 V~
Motorleistung	370 W

LOGISTISCHE DATEN

Gewicht netto / brutto	20,5 / 21,5 kg
Abmessung Verpackung	560 x 315 x 335 mm
Artikelnummer	4903302901
EAN	4014915082095
20 Container	505 Stück
40 Container	1008 Stück
40 HQ Container	1008 Stück



BAND- UND TELLERSCHLEIFER

Die BTS800 Schleifmaschine von scheppach kombiniert Bandschleifer und Tellerschleifer in einem praktischen Schleifgerät für jeden Heimwerker. Ein leistungsstarke 370 W Induktionsmotor ermöglicht ruhiges und vibrationsarmes Schleifen von Holz und holzähnlichen Materialien in gerader, konkaver oder konvexer Form. Das solide gusseiserne Schleifgerät erlaubt einen hohen Anpressdruck für präzise Schleifergebnisse.

- Leistungsstarker Induktionsmotor für ruhiges und vibrationsarmes Arbeiten
- Schleifband horizontal und vertikal verstellbar
- Schwenkbarer Auflagetisch
- Solide Gusseisen-Konstruktion erlaubt ausreichend hohen Anpressdruck für gleichbleibend präzise Schleifergebnisse
- Schleifteller mit Klettverschluss für einen einfachen Wechsel des Schleifpapiers



370 W Motor

150 mm
Schleifstein-Ø

INKLUSIVE



PRODUKTDATEN

Abmessungen L x B x H	460 x 360 x 280 mm
Schleifbandlänge / -breite	915 / 100 mm
Schleifteller-Ø	150 mm
Verstellbereich Auflagetisch	0° – 45°
Bandgeschwindigkeit	7,3 m/s
Schleiftellergeschwindigkeit	2850 min ⁻¹
Absaugstutzen-Ø	63 mm
Motor	230 – 240 V~
Motorleistung	370 W

LOGISTISCHE DATEN

Gewicht netto / brutto	16,5 / 17,5 kg
Abmessung Verpackung	570 x 280 x 330 mm
Artikelnummer	5903306901
EAN	4046664068396
20 Container	560 Stück
40 Container	1120 Stück
40 HQ Container	1344 Stück

BAND- UND TELLERSCHLEIFER

Der kombinierte Band- und Tellerschleifer scheppach BTS900 ist das richtige Gerät für unterschiedlichste Detailarbeiten an allen Hölzern und holzähnlichen Materialien. Sein kraftvoller, aber dennoch lauffruhiger 370 W Induktionsmotor sorgt für einen vibrationsarmen Betrieb. Der schwenkbare Auflagetisch und das 90 Grad verstellbare Schleifband ermöglichen eine Vielzahl an Anwendungen.

- Leistungsstarker Induktionsmotor für ruhiges und vibrationsarmes Arbeiten
- Schleifband horizontal und vertikal verstellbar
- Schwenkbarer Auflagetisch
- Solide Konstruktion erlaubt ausreichend hohen Anpressdruck für gleichbleibend präzise Schleifergebnisse
- Schleifteller mit Klettverschluss für einen einfachen Wechsel des Schleifpapiers
- Inkl. Queranschlag sowie jeweils 3 Schleifbänder und Schleifscheiben



450 W Motor



INKLUSIVE

OSZ. SPINDELSCHLEIFER

Der oszillierende Spindelschleifer scheppach OSM100 ist eine kostengünstige Lösung für Semi-Profis, Heimwerker und Bastler, die auf Qualität nicht verzichten möchten. Im Musikinstrumenten- oder Bogenbau, genauso wie beim Formschleifen von runden Kanten im Möbelbau, die oszillierende Schleifspindel des OSM100 schafft glatte Oberflächen auf allen Holz-Werkstücken.

- Kompakt und leicht für bequemen Transport
- Leistungsstarker 450 W Motor mit ausreichend Kraft für alle Holz-Werkstoffe
- Rotierende und oszillierende Spindel für glatte Schleifoberflächen und präzise Detailarbeiten
- Großer, solider Grauguss-Arbeitstisch für höchste Präzision und Stabilität, auch bei der Bearbeitung größerer Werkstücke
- Integrierter Staubabsaugstutzen zum Anschluss an eine Absauganlage sorgt für sicheres Arbeiten
- Inklusive sechs Schleifhülsen mit Durchmessern von 13, 19, 26, 38, 51 und 76 mm, passenden Gummiwalzen, Tischeinlagen und 4 Spindelscheiben
- Seitliche Aufbewahrungsmöglichkeit für Zubehör und Montagewerkzeug
- Leicht erreichbarer und staubgeschützter Ein-/Ausshalter

PRODUKTDATEN

Abmessungen L x B x H	400 x 365 x 440 mm
Tischgröße	370 x 290 mm
Drehzahl	2000 min ⁻¹
Oszillation	16 mm
Spindel-Ø	12,7 mm
Motor	220 – 240 V~
Motorleistung	450 W

LOGISTISCHE DATEN

Gewicht netto / brutto	13,5 / 15 kg
Abmessung Verpackung	460 x 410 x 530 mm
Artikelnummer	4903401901
EAN	4014915082101
20 Container	280 Stück
40 Container	560 Stück
40 HQ Container	660 Stück

★ AUSZEICHNUNG ★

**selbst
ist der Mann**
Das Do-it-yourself-Magazin

SELBST AUSPROBIERT

FAZIT: TTTTT

Bewertet mit „SEHR GUT“
Ausgabe 04/2019

www.selbst.de

360°



450 W Motor

INKLUSIVE

PRODUKTDATEN

Abmessungen L x B x H	465 x 420 x 500 mm
Tischgröße	410 x 425 mm
Drehzahl	2000 min ⁻¹
Oszillation	16 mm
Spindel-Ø	13 / 19 / 26 / 38 / 51 mm
Motor	220 – 240 V~
Motorleistung	450 W

LOGISTISCHE DATEN

Gewicht netto / brutto	12,9 / 14,9 kg
Abmessung Verpackung	530 x 450 x 470 mm
Artikelnummer	5903405901
EAN	4046664069447
20 Container	264 Stück
40 Container	440 Stück
40 HQ Container	550 Stück

OSZ. SPINDELSCHLEIFER

Der oszillierende Band- und Spindelschleifer scheppach OSM600 ist ein Profigerät zum kleinen Preis. Sie ist für die heimische Werkstatt wie auch für den Handwerker die richtige Wahl, sowohl für den Modell-, Möbel- oder Instrumentenbau – gerade und runde Kanten, Innenradien und Ausschnitte lassen sich perfekt bearbeiten. Durch die Oszillation werden besonders glatte Oberflächen bei allen Holzwerkstücken erreicht.

- Leistungsstarker 450 W Motor mit ausreichend Kraft für alle Holz-Werkstoffe
- Rotierende und oszillierende Spindel für glatte Schleifoberflächen und präzise Detailarbeiten
- Großer Aluminium-Arbeitstisch für höchste Präzision und Stabilität, auch bei der Bearbeitung größerer Werkstücke
- Arbeitstisch um 45° verstellbar für präzises Arbeiten
- Inklusive 5 Schleifhülsen mit Durchmessern von 13, 19, 26, 38 und 51 mm, passenden Gummiwalzen, Tischeinlagen und einem Schleifband
- Praktische Aufbewahrungsmöglichkeit für Zubehör und Montagewerkzeug
- Integrierter Staubabsaugstutzen zum Anschluss an eine Absauganlage sorgt für sicheres Arbeiten
- Leicht erreichbarer und staubgeschützter Ein-/Ausschalter

OSM100 / OSM600

	Beschreibung	Artikelnummer	EAN	
Schleifhülsen	Körnung 80 Ø 13 / 19 / 26 / 38 / 51 / 76 mm (je 3 Stück)	7903400701	4014915098164	
	Körnung 120 Ø 13 / 19 / 26 / 38 / 51 / 76 mm (je 3 Stück)	7903400702	4014915098171	
	Körnung 240 Ø 13 / 19 / 26 / 38 / 51 / 76 mm (je 3 Stück)	7903400703	4014915098188	
Schleifbänder für OSM600	Körnung 100 x 600 mm 80 / 100 / 120 mm (je 6 Stück)	7903400705	4046664071716	

BTS800 / BTS900

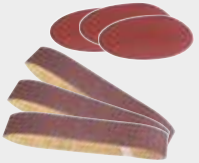
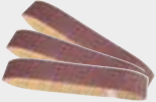
	Beschreibung	Artikelnummer	EAN	
Schleifbänder / -paperset – 12 Stück	3 x Schleifpapier – Körnung 80	7903302601	4014915086642	
	3 x Schleifpapier – Körnung 120			
	3 x Schleifpapier – Körnung 180			
	1 x Schleifband – Körnung 80			
	1 x Schleifband – Körnung 120			
	1 x Schleifband – Körnung 180			
Schleifpaperset	Ø 150 mm – Körnung 80 (10 Stk.)	88000208	4014915032472	
	Ø 150 mm – Körnung 120 (10 Stk.)	88000209	4014915032489	
	Ø 150 mm – Körnung 180 (10 Stk.)	88000220	4014915039976	
Schleifbandset	914 x 100 mm – Körnung 80 (3 Stk.)	88000211	4014915032502	
	914 x 100 mm – Körnung 120 (3 Stk.)	88000212	4014915032519	
	914 x 100 mm – Körnung 180 (3 Stk.)	88000221	4014915039983	
Schleifbandset	25 x 762 mm – Körnung 60	7903306603	4014915228066	
	25 x 762 mm – Körnung 100			

BTS700

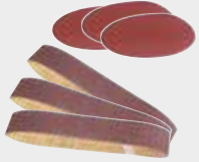
	Beschreibung	Artikelnummer	EAN	
Schleifbänder / -paperset – 12 Stück	3 x Schleifpapier – Körnung 80	3903301707	4046664026600	
	3 x Schleifpapier – Körnung 120			
	3 x Schleifpapier – Körnung 180			
	1 x Schleifband – Körnung 60			
	1 x Schleifband – Körnung 100			
	1 x Schleifband – Körnung 180			
Schleifpaperset (Klett)	Ø 125 mm – Körnung 80 / Körnung 120 / Körnung 180 (je 3 Stück)	7903301701	4014915098195	
Schleifbandset	762 x 25 mm – Körnung 60 / Körnung 100 / Körnung 180 (je 3 Stück)	7903301702	4014915098201	

BGS700

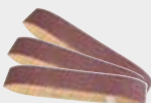
	Beschreibung	Artikelnummer	EAN	
Schleifbandset	686 x 50 mm – Körnung 60 (3 Stk.)	7903303701	4014915098218	
	686 x 50 mm – Körnung 120 (3 Stk.)			
	686 x 50 mm – Körnung 180 (3 Stk.)			



INKLUSIVE

PRODUKTDATEN

Abmessungen L x B x H	245 x 190 x 180 mm
Schleifscheiben-Ø	75 mm
Drehzahl	0 – 9900 min ⁻¹
Motor	230 – 240 V~
Motorleistung	150 W

LOGISTISCHE DATEN

Gewicht netto / brutto	2,5 / 3,3 kg
Abmessung Verpackung	280 x 218 x 220 mm
Artikelnummer	5903106901
EAN	4046664036555
20 Container	2000 Stück
40 Container	4200 Stück
40 HQ Container	4700 Stück

SCHLEIF- UND POLIERMASCHINE

Kompakte Schleif- und Poliermaschine mit flexibler Antriebswelle für Handwerkzeuge inklusive einem 100-teiligen Werkzeug-Set. Mit ihrer variablen Antriebsgeschwindigkeit ist die Maschine bestens geeignet für vielfältige Schleif- und Polierarbeiten im kleinen Handwerk und in der Hobbywerkstatt.

- Variable Drehzahleinstellung von 0 – 9900 min⁻¹
- 100-teiliger Zubehör-Koffer für eine Vielzahl an Schmirgel-, Schleif- und Polierarbeiten
- Flexible Welle mit Bohrfutter für feine Arbeiten am Werkstück
- Verstellbarer Funken-Schutz
- Schleif- und Polierstein-Ø: 75 mm



GS650

65 W Motor



SCHÄRFSTATION

- ✓ Bohrer
- ✓ Meißel
- ✓ Messer
- ✓ Scheren



SCHÄRFSTATION

Die GS650 von scheppach schleift und schärft Bohreinsätze, Messer, Scheren, Stemmeisen, Meißel und eine Vielzahl weiterer Schneidwerkzeuge. Lassen Sie sich nie wieder von unscharfen Werkzeugen aufhalten.

- Enthält vier Vorrichtungen zum Schleifen und Schärfen von Bohrern, Messern, Scheren und Meißeln
- Erweckt Ihre Werkzeuge zu neuem Leben, für schnelles und präzises Arbeiten
- 65 W Motor liefert reichlich Kraft für alle Anwendungen
- Hochgeschwindigkeits-Schleifscheibe für perfekte Schärfergebnisse
- Besonders gute Schärfergebnisse bei HSS-Bohrern (3 – 10 mm)

PRODUKTDATEN

Abmessungen L x B x H	200 x 154 x 130 mm
Bohrer Ø	3 – 10 mm
Schleifscheibe Ø	48 mm
Messer / Meißel Breite	6 – 51 mm
Drehzahl max.	6700 min ⁻¹
Motor	230 – 240 V~
Motorleistung	65 W

LOGISTISCHE DATEN

Gewicht netto / brutto	1,9 / 2,2 kg
Abmessung Verpackung	218 x 172 x 200 mm
Artikelnummer	5903403901
EAN	4046664041467
20 Container	3672 Stück
40 Container	7344 Stück
40 HQ Container	8920 Stück



DBS800

Diamantschleifstein

80 W Motor



Für Metall - Bohrer



BOHRERSCHLEIFGERÄT

Mit dem Bohrerschleifgerät geben Sie Ihren stumpfen Metall-Bohrern wieder die richtige Schärfe an der Bohrerspitze zurück. Es lassen sich Spiral-Bohrer mit einem Spitzenwinkel von 118° schärfen.

- Schärfst stumpfe Bohrer in nur drei einfachen Schritten
- Diamantschleifstein mit langer Lebensdauer für einen perfekten Schliff
- Geeignet für die gängigsten Metallbohrer in den beliebtesten Größen
- 80 W Motor mit ausreichender Leistung bei allen Anwendungen
- Die diamantbestückte Schleifscheibe sorgt für perfekte und gut geschärfte Ergebnisse an einer Vielzahl von Werkzeugen
- Besonders geeignet für HSS-Bohrer (3 – 13 mm)

PRODUKTDATEN

Abmessungen L x B x H	220 x 180 x 160 mm
Bohrer Ø	3 – 13 mm
Schleifscheibe Ø	79 mm
Messer / Meißel Breite	–
Drehzahl max.	4200 min ⁻¹
Motor	230 V~
Motorleistung	80 W

LOGISTISCHE DATEN

Gewicht netto / brutto	2,7 / 3,1 kg
Abmessung Verpackung	230 x 190 x 165 mm
Artikelnummer	5903404901
EAN	4046664063957
20 Container	2880 Stück
40 Container	6320 Stück
40 HQ Container	7232 Stück



1200 W Motor

Variable Geschwindigkeit



225 mm Schleifpapier-Ø



INKLUSIVE

WAND- & DECKENSCHLEIFER

Gehen Sie neue Wege beim Schleifen von Trockenbauten. Mühsames Schleifen mit der Hand oder andere komplizierte Lösungen gehören der Vergangenheit an.

- Einstellbare Schleifgeschwindigkeit für perfekte Ergebnisse auf unterschiedlichsten Materialien
- Großer Schleifteller mit 210 mm
- Schleifpapier mit Klettverschluss für schnellen Wechsel
- Leistungsstarker 1200 W Motor
- Integrierter Staubfangsack
- Ergonomische Bauweise mit vielen Griffmöglichkeiten für ermüdungsfreies Arbeiten
- Großer Lieferumfang: 1,5 m Absaug Schlauch, 6 Schleifscheiben, 1 Absaugadapter & Staubfangsack

PRODUKTDATEN

Abmessungen L x B x H	355 x 285 x 280 mm
Schleifpapier-Ø	225 mm
Drehzahl	1500 – 3200 min ⁻¹
Absaugstutzen-Ø innen / außen	28 mm / 31 mm
Motor	230 – 240 V~
Motorleistung	1200 W

LOGISTISCHE DATEN

Gewicht netto / brutto	3,4 / 4,3 kg
Abmessung Verpackung	355 x 285 x 280 mm
Artikelnummer	5903802901
EAN	4046664031529
20 Container	912 Stück
40 Container	1916 Stück
40 HQ Container	1920 Stück



Variable Geschwindigkeit

225 mm Schleifscheibe-Ø

710 W Motor

Teleskop-Funktion

INKLUSIVE



6x

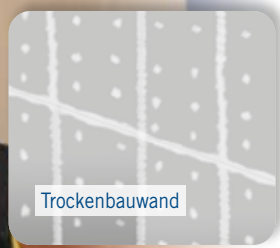

Trockenbauwand



Kleberückstände



Spachtelmasse



Einfaches Über-Kopf-Schleifen durch 0° – 90° neigbaren Schleifkopf.



Große Flächenabdeckung in einem Arbeitsgang.

WAND- & DECKENSCHLEIFER

Der Langhalsschleifer wurde entwickelt, um an Bereiche zu gelangen, welche mit einem Handschleifer nur umständlich, zeitaufwändig und schwer zugänglich sind.

- Einstellbare Schleifgeschwindigkeit für perfekte Ergebnisse auf unterschiedlichsten Materialien
- Große Flächenabdeckung in einem Arbeitsgang durch 225 mm Schleifteller
- Schleifpapier mit Klettverschluss für schnellen Wechsel
- Leistungsstarker 710 W Motor
- Durch die Teleskopfunktion erreichen Sie auch schwer zugängliche Bereiche schnell und einfach
- Ergonomische Bauweise mit vielen Griffmöglichkeiten für ermüdungsfreies Arbeiten
- Großer Lieferumfang: LED-Arbeitsleuchte, 4 m Absaug Schlauch, 6 Schleifscheiben und 2 Absaugadapter
- Einfaches Über-Kopf-Schleifen durch 0° – 90° neigbaren Schleifkopf



Einfache Lagerung, klappbar



LED

PRODUKTDATEN

Abmessungen L x B x H	1200 – 1700 x 270 x 260 mm
Schleifpapier-Ø	225 mm
Drehzahl	700 – 1700 min ⁻¹
Antriebsart	Getriebeübersetzung
Absaugstutzen-Ø innen / außen	45 mm / 50 mm
Motor	230 – 240 V~
Motorleistung	710 W

LOGISTISCHE DATEN

Gewicht netto / brutto	4,5 / 6,5 kg
Abmessung Verpackung	720 x 290 x 265 mm
Artikelnummer	5903804901
EAN	4046664037514
20 Container	510 Stück
40 Container	1020 Stück
40 HQ Container	1280 Stück



- ✓ Wandschleifer
- ✓ Deckenschleifer

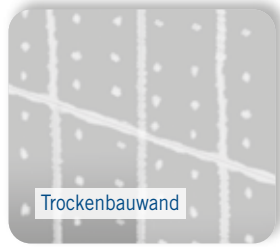

INKLUSIVE

24x



Einfaches Erreichen der Ecken, dank des Dreieckschleifkopfes.



Große Flächenabdeckung in einem Arbeitsgang.



WAND- & DECKENSCHLEIFER

Der Wand- & Deckenschleifer DS930 von **scheppach** befreit Decken, Dachschrägen und Wände zuverlässig von Farb- und Tapetenresten. Handlich und leicht, mit Teleskopstange und zwei verschiedenen, neigbaren Schleifköpfen wird das Arbeiten über Kopf mit dem DS930 zum Kinderspiel. Mit dem umfangreichen Zubehör ist der Langhalschleifer der perfekte Helfer auf der Baustelle.

- Wechselkopfsystem mit einem runden und einem dreieckigen Schleifkopf
- Leistungsstarker 710 W Motor
- Variable Drehzahlregulierung für perfekte Ergebnisse auf den unterschiedlichsten Oberflächen
- Große Flächenabdeckung in einem Arbeitsgang, dank der großen Schleifscheiben (Ø 215 mm) und Schleifdreiecke (282 x 282 x 282 mm)
- Teleskopfunktion zur optimalen Bearbeitung schwer erreichbarer Stellen
- Schneller Schleifpapier-Wechsel dank Klettverschluss
- 4,5 kg Leichtgewicht mit vielen Griffmöglichkeiten für ermüdungsfreies Arbeiten
- Großer Lieferumfang: 4 m Absaug Schlauch mit 2 Absaugadaptern und je 12 runde und dreieckige Schleifscheiben



Einfache Lagerung, klappbar



1400 – 1650 mm

PRODUKTDATEN

Abmessungen L x B x H	1400 – 1650 x 270 x 300 mm
Schleifscheibe-Ø	225 mm
Schleifdreieck-Ø	282 x 282 x 282 mm
Drehzahl Schleifscheibe	1200 – 2500 min ⁻¹
Drehzahl Schleifdreieck	3500 – 7500 min ⁻¹
Absaugstutzen-Ø innen / außen	45 mm / 50 mm
Motor	230 – 240 V~
Motorleistung	710 W

LOGISTISCHE DATEN

Gewicht netto / brutto	4,5 / 8,9 kg
Abmessung Verpackung	735 x 286 x 265 mm
Artikelnummer	5903805901
EAN	4046664044550
20 Container	495 Stück
40 Container	1020 Stück
40 HQ Container	1150 Stück

DS930

	Beschreibung	Artikelnummern	EAN
Schleifpapierset rund Ø 215 mm	Körnung 80 (10 Stück)	5903802701	4046664031574
	Körnung 100 (10 Stück)	5903802702	4046664031581
	Körnung 120 (10 Stück)	5903802703	4046664031598
	Körnung 150 (10 Stück)	5903802704	4046664031635
	Körnung 180 (10 Stück)	5903802705	4046664031611
	Körnung 240 (10 Stück)	5903802706	4046664031628
Schleifpapierset dreieckig 280 x 280 x 280 mm	Körnung 80 (10 Stück)	7903800601	4046664035749
	Körnung 100 (10 Stück)	7903800602	4046664035756
	Körnung 120 (10 Stück)	7903800603	4046664035763
	Körnung 150 (10 Stück)	7903800604	4046664035770
	Körnung 180 (10 Stück)	7903800605	4046664035787
	Körnung 240 (10 Stück)	7903800606	4046664035794

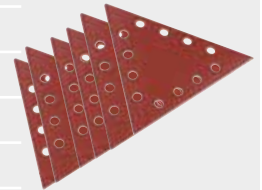

DS200 / DS920

	Beschreibung	Artikelnummern	EAN
Schleifpapierset rund Ø 215 mm	Körnung 80 (10 Stück)	5903802701	4046664031574
	Körnung 100 (10 Stück)	5903802702	4046664031581
	Körnung 120 (10 Stück)	5903802703	4046664031598
	Körnung 150 (10 Stück)	5903802704	4046664031635
	Körnung 180 (10 Stück)	5903802705	4046664031611
	Körnung 240 (10 Stück)	5903802706	4046664031628



4 T HOLZSPALTER

Der Holzspalter HL460 von scheppach ist ein unverzichtbarer Helfer für die einfache und schnelle Brennholzverarbeitung. Seine robuste Bauweise, einfache Handhabung und hohe Standsicherheit machen ihn zum unentbehrlichen Helfer für alle Haushalte mit Kamin oder Holzofen.

- Spaltet bis zu 100 Scheite pro Stunde, sicher und leise
- Spaltet gelagertes wie frisches Holz mühelos
- Spalkraft 4 Tonnen
- Bis 37 cm Holzlänge, bis 25 cm Durchmesser
- Hydraulikzylinder mit automatischem Rücklauf
- Verwindungssteife, pulverbeschichtete Stahlkonstruktion
- Stabiles Spaltmesser
- Optimale Sicherheit durch die Zwei-Hand-Bedienung
- Wartungsarme Maschine mit geringem Platzbedarf
- Sicherheitsabdeckung im Spaltbereich
- Ablagetisch für Spaltgut

OPTIONALES ZUBEHÖR

HYDRAULIK ÖL
1 Liter



Artikelnummer: 16020280
EAN: 4014915037583

HYDRAULIK ÖL
5 Liter



Artikelnummer: 16020281
EAN: 4014915037590



PRODUKTDATEN

Spaltdruck max.	4 t
Holz-Ø min – max.	55 – 250 mm
Spaltgutlänge max.	370 mm
Ölmenge	2,4 L
Arbeitsdruck	160 bar
Motor	230 V~ / 50 Hz
Motorleistung	1500 W

LOGISTISCHE DATEN

Gewicht netto / brutto	45 / 48,5 kg
Abmessung Verpackung	790 x 325 x 510 mm
Artikelnummer	5905209901
EAN	4046664071440
20 Container	196 Stück
40 Container	420 Stück
40 HQ Container	525 Stück

7 T HOLZSPALTER

Mit 7 Tonnen Spaltkraft zerlegt der liegende Holzspalter HL760LS von Scheppach bis zu 52 cm langes Brennholz in ofengerechte Holzscheite. Zwei-Hand-Bedienung und Abdeckung im Spaltbereich bieten optimale Sicherheit, während das stabile Spaltmesser einem die schwerste Arbeit beim Holzspalten abnimmt. Durch die Transporträder ist der liegende Spalter leicht zu transportieren und mobil einsetzbar.

- Spaltet bis zu 100 Scheite pro Stunde
- Durchtrennt gelagertes sowie frisches Holz mühelos
- Spaltkraft 7 Tonnen
- Max. bis 52 cm
- Holzlänge, bis 25 cm Durchmesser
- Hydraulikzylinder mit automatischem Rücklauf
- Verwindungssteife, pulverbeschichtete Stahlkonstruktion
- Stabiles Spaltmesser
- Leistungsstarker Motor mit 2200 W
- Stufenlos einstellbarer Spalthub
- Optimale Sicherheit durch die Zwei-Hand-Bedienung
- Wartungsarme Maschine mit geringem Platzbedarf
- Sicherheitsabdeckung im Spaltbereich
- Ablagetisch für Spaltgut
- Sichere und leise Bedienung
- Inklusive Untergestell mit Transporträdern



Spalthub
stufenlos
einstellbar

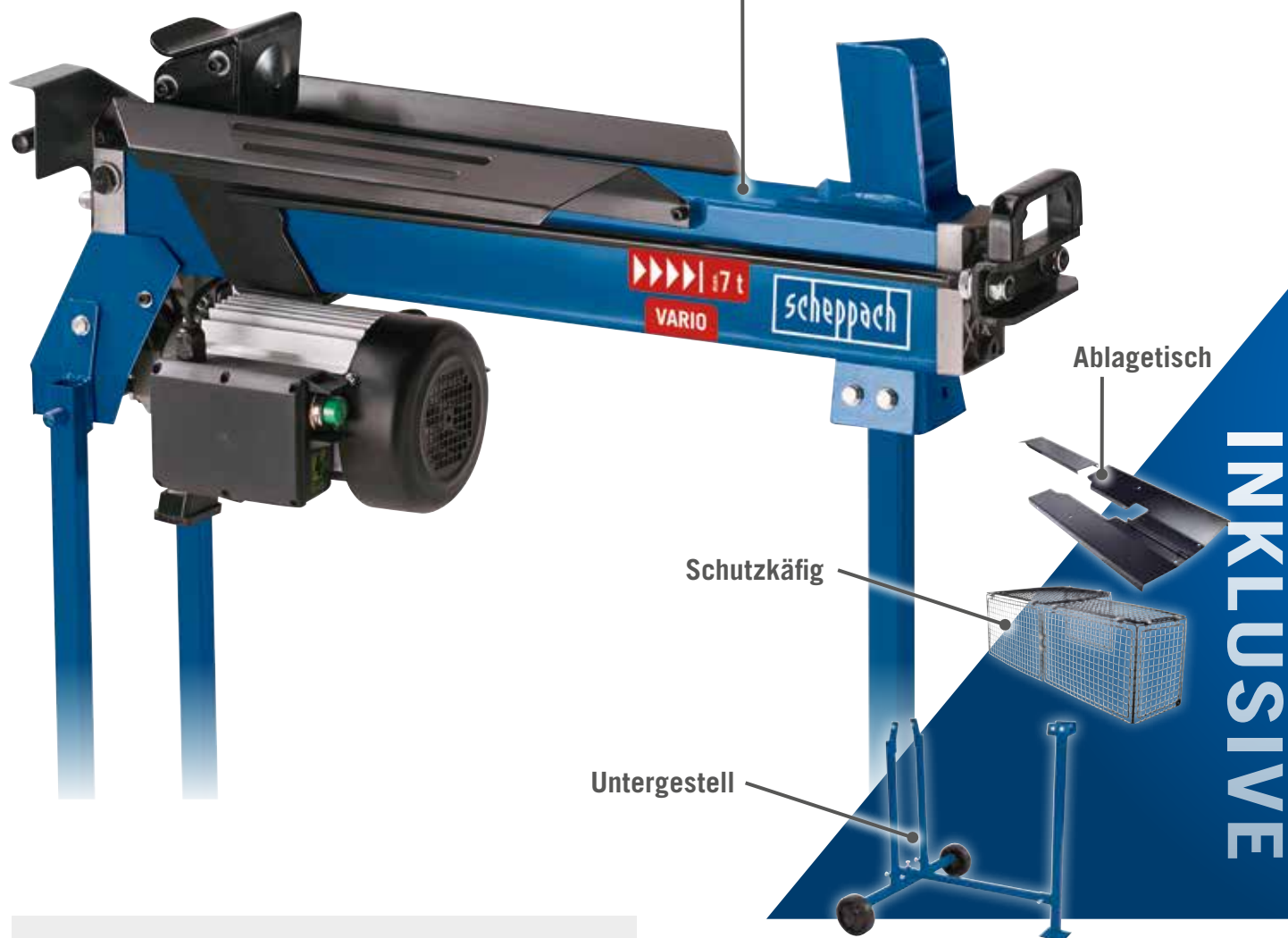

Ablagetisch

Schutzkäfig

Untergestell

INKLUSIVE

PRODUKTDATEN

Abmessungen L x B x H	1160 x 425 x 610 mm
Spaltkraft max.	7 t
Holz-Ø min. – max.	55 – 250 mm
Spaltgutlänge max.	520 mm
Vorlaufgeschwindigkeit	31mm/s
Rücklaufgeschwindigkeit	53mm/s
Motor	220 – 240 V~ / 50 Hz
Motorleistung	2200 W

LOGISTISCHE DATEN

Gewicht netto / brutto	64 / 68,6 kg
Abmessung Verpackung	950 x 325 x 510 mm
Artikelnummer	5905211934
EAN	4046664120698
20 Container	168 Stück
40 Container	352 Stück
40 HQ Container	440 Stück

7 T HOLZSPALTER

Mit 7 Tonnen Spaltkraft zerlegt der liegende Holzspalter HL760L von scheppach bis zu 52 cm langes Brennholz in ofengerechte Holzscheite. Zwei-Hand-Bedienung und Abdeckung im Spaltbereich bieten optimale Sicherheit, während das stabile Spaltmesser einem die schwerste Arbeit beim Holzspalten abnimmt. Durch die Transporträder ist der liegende Spalter leicht zu transportieren und mobil einsetzbar.

- Spaltet bis zu 100 Scheite pro Stunde
- Durchtrennt gelagertes sowie frisches Holz mühelos
- Spaltkraft 7 Tonnen
- Max. bis 52 cm
- Holzlänge, bis 25 cm Durchmesser
- Hydraulikzylinder mit automatischem Rücklauf
- Verwindungssteife, pulverbeschichtete Stahlkonstruktion
- Stabiles Spaltmesser
- Leistungsstarker Motor mit 2200 W
- Stufenlos einstellbarer Spalthub
- Optimale Sicherheit durch die Zwei-Hand-Bedienung
- Wartungsarme Maschine mit geringem Platzbedarf
- Sicherheitsabdeckung im Spaltbereich
- Ablagetisch für Spaltgut
- Sichere und leise Bedienung

OPTIONALES ZUBEHÖR

UNTERGESTELL MIT
TRANSPORTRÄDERN



Artikelnummer: 7905203701
EAN: 4014915228035



INKLUSIVE



Ablagetisch

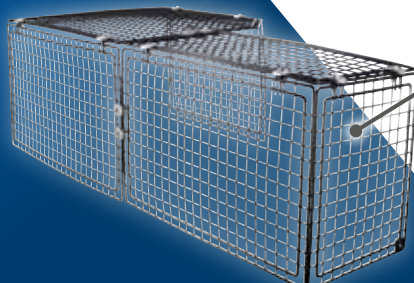

Schutzkäfig

PRODUKTDATEN

Abmessungen L x B x H	1160 x 425 x 610 mm
Spaltkraft max.	7 t
Holz-Ø min. – max.	55 – 250 mm
Spaltgutlänge max.	520 mm
Vorlaufgeschwindigkeit	31mm/s
Rücklaufgeschwindigkeit	53mm/s
Motor	220 – 240 V~ / 50 Hz
Motorleistung	2200 W

LOGISTISCHE DATEN

Gewicht netto / brutto	59 / 63 kg
Abmessung Verpackung	950 x 325 x 510 mm
Artikelnummer	5905211903
EAN	4046664121787
20 Container	168 Stück
40 Container	344 Stück
40 HQ Container	430 Stück

7 T HOLZSPALTER

Die sichere, einfache und zeitsparende Art der Brennholzaufbereitung. Mit 7 Tonnen Spaltleistung verarbeitet der scheppach HL730 auch Hartholz wie Buche oder Eiche souverän und schnell.

- Spalkraft 7 Tonnen
- Für Hart- oder Weichholz geeignet
- Spalthub 495 mm
- Transporträder für einfachen und sicheren Transport
- Optimale Sicherheit durch die Zwei-Hand-Bedienung
- Verwindungssteife, pulverbeschichtete Stahlkonstruktion
- Spaltgutfänger beidseitig
- Beidseitige Spaltgutablage



OPTIONALES ZUBEHÖR

HYDRAULIK ÖL
1 Liter



Artikelnummer: 16020280
EAN: 4014915037583

HYDRAULIK ÖL
5 Liter



Artikelnummer: 16020281
EAN: 4014915037590



PRODUKTDATEN

Spaltgutlänge max.	7 t	
Spaltgutlänge min. – max.	100 – 550 mm	
Spalthub	495 mm	
Motor	230 V~ / 50 Hz	400 V~ / 50 Hz
Motorleistung	3000 W	2100 W

LOGISTISCHE DATEN

Gewicht netto / brutto	98,2 / 103,5 kg	97,5 / 102,5 kg
Abmessung Verpackung	550 x 345 x 1035 mm 550 x 345 x 1150 mm (mit Palette)	
Artikelnummer	5905309901 (230 V~)	5905309902 (400 V)
EAN	4046664071471	4046664071501
20 Container	124 Stück	
40 Container	252 Stück	
40 HQ Container	252 Stück	

8 T HOLZSPALTER

Mit dem Stehendholzspalter schepach HL815 ist auch die Verarbeitung von größeren Mengen Brennholz kein Problem.

- Spaltkraft 8 Tonnen
- Für Hart- oder Weichholz geeignet
- Zylinderhub 450 mm
- Transporträder für einfachen und sicheren Transport
- Optimale Sicherheit durch die Zwei-Hand-Bedienung
- Verwindungssteife, pulverbeschichtete Stahlkonstruktion
- Spaltgutfänger beidseitig
- Beidseitige Spaltgutablage

OPTIONALES ZUBEHÖR

HYDRAULIK ÖL

1 Liter



Artikelnummer: 16020280

EAN: 4014915037583

HYDRAULIK ÖL

5 Liter



Artikelnummer: 16020281

EAN: 4014915037590



PRODUKTDATEN

Abmessungen L x B x H	920 x 690 x 1520 mm	
Spaltkraft max.	8 t	
Spaltgutlänge max.	550 mm	
Zylinderhub	450 mm	
Motor	230 V~ / 50 Hz	400 V / 50 Hz
Motorleistung	3000 W	3000 W

LOGISTISCHE DATEN

	230V	400V
Gewicht netto / brutto	100,7 / 110,7 kg	98,2 / 109 kg
Abmessung Verpackung	560 x 380 x 1060 mm 560 x 380 x 1160 mm (mit Palette)	
Artikelnummer	5905317901	5905317902
EAN	4046664115670	4046664102441
40 HQ Container	240 Stück	

10 T HOLZSPALTER

Über 10 Tonnen Spaltkraft, zur Verarbeitung von Spaltgut mit 1040 mm Länge und 415 mm Durchmesser, verfügt der HL1050 von scheppach. Hart- und Weichholz kann mühelos zu Holzscheiten verarbeitet werden, die niedrige Bodenplatte und der Stammheber erleichtern das Arbeiten zusätzlich. Ein Fangbügel und die Zwei-Hand-Bedienung sorgen für optimale Sicherheitsbedingungen.

- Spaltkraft 10 Tonnen
- Leistungsstarker 2100 W (230 V~) bzw. 3000 W Motor (400 V~)
- Verwindungssteife, pulverbeschichtete Stahlkonstruktion
- Spaltet Hart- oder Weichholz bis zu 1040 mm Länge mühelos und zuverlässig
- Max. Spaltgutdurchmesser 415 mm
- Niedrige Bodenplatte zur einfachen Stammaufnahme
- Inklusive Stammheber und Spaltgut-Fangbügel
- Optimale Sicherheit durch Zwei-Hand-Bedienung
- Einfacher Transport mittels Fahrvorrichtung

OPTIONALES ZUBEHÖR

HYDRAULIK ÖL
1 Liter 

Artikelnummer: 16020280
EAN: 4014915037583

HYDRAULIK ÖL
5 Liter 

Artikelnummer: 16020281
EAN: 4014915037590



PRODUKTDATEN

Abmessungen L x B x H	1420 x 1320 x 2280 mm	
Spaltkraft max.	10 t	
Spaltgutlänge max.	1040 mm	
Spaltgutdurchmesser	max. 415 mm	
Ölmenge	6 L	
Motor	230 V~ / 50 Hz	400 V / 50 Hz
Motorleistung	3000 W	2100 W

LOGISTISCHE DATEN

Gewicht netto / brutto	155 / 173,5 kg	158,3 / 174,5 kg
Abmessung Verpackung	485 x 745 x 1700 mm	
Artikelnummer	5905418901 (230 V~)	5905418902 (400 V)
EAN	4046664115045	4046664115052
20 Container	45 Stück	
40 Container	95 Stück	
40 HQ Container	95 Stück	

13 T METERHOLZSPALTER

Mit 13 Tonnen Spaltkraft spaltet der HL1350 Holzspalter von scheppach Hart- und Weichholzstämmen mit einem Durchmesser bis zu 450 mm und 1040 mm Länge. Der kraftvolle 400 V Motor mit seiner Leistung von 3300 W sorgt für eine maximale Vorlauf- und Rücklaufgeschwindigkeit von 22,5 cm/s bzw. 6 cm/s. In Kombination mit dem serienmäßigen Stammheber gelingt damit die einfache und schnelle Verarbeitung von Brennholz.

- Spaltkraft 13 Tonnen
- Leistungsstarker 3300 W Motor
- Verwindungssteife, pulverbeschichtete Stahlkonstruktion
- Spaltet Hart- oder Weichholz bis zu 1040 mm Länge mühelos und zuverlässig
- Mit niedriger Bodenplatte zur einfachen Stammaufnahme
- Inklusive Stammheber und Spaltgut-Fangbügel
- Optimale Sicherheit durch Zwei-Hand-Bedienung
- Einfacher Transport mittels dreirädriger Fahrvorrichtung

OPTIONALES ZUBEHÖR

HYDRAULIK ÖL
1 Liter



Artikelnummer: 16020280
EAN: 4014915037583

HYDRAULIK ÖL
5 Liter



Artikelnummer: 16020281
EAN: 4014915037590



PRODUKTDATEN

Abmessungen L x B x H	1440 x 1330 x 2280 mm
Spaltkraft max.	13 t
Spaltgutlänge max.	1040 mm
Spaltgutdurchmesser	max. 450 mm
Ölmenge	7,5 L
Motor	400 V / 50 Hz
Motorleistung	3300 W

LOGISTISCHE DATEN

Gewicht netto / brutto	172,5 / 182,5 kg
Abmessung Verpackung	500 x 755 x 1700 mm
Artikelnummer	5905416902
EAN	4046664115014
20 Container	39 Stück
40 Container	81 Stück
40 HQ Container	81 Stück

16 T METERHOLZSPALTER

Mit 16 Tonnen Spaltkraft spaltet der HL1650 Holzspalter von scheppach Hart- und Weichholzstämmen mit einem Durchmesser bis zu 500 mm und 1040 mm Länge. Der kraftvolle 400 V Motor mit seiner Leistung von 3500 W sorgt für eine Vorlauf- und Rücklaufgeschwindigkeit von max. 22 cm/s bzw. 5 cm/s. In Kombination mit dem serienmäßigen Stammheber gelingt damit die einfache und schnelle Verarbeitung von Brennholz.

- Spaltkraft 16 Tonnen
- Leistungsstarker 3500 W Motor
- Verwindungssteife, pulverbeschichtete Stahlkonstruktion
- Spaltet Hart- oder Weichholz bis zu 1040 mm Länge mühelos und zuverlässig
- Mit niedriger Bodenplatte zur einfachen Stammaufnahme
- Inklusive Stammheber und Spaltgut-Fangbügel
- Optimale Sicherheit durch Zwei-Hand-Bedienung
- Einfacher Transport mittels dreirädriger Fahrvorrichtung

OPTIONALES ZUBEHÖR

HYDRAULIK ÖL

1 Liter



Artikelnummer: 16020280

EAN: 4014915037583

HYDRAULIK ÖL

5 Liter



Artikelnummer: 16020281

EAN: 4014915037590



PRODUKTDATEN

Abmessungen L x B x H	1440 x 1350 x 2280 mm
Spaltkraft max.	16 t
Spaltgutlänge max.	1040 mm
Spaltgutdurchmesser	max. 500 mm
Ölmenge	8 L
Motor	400 V / 50 Hz
Motorleistung	3500 W

LOGISTISCHE DATEN

Gewicht netto / brutto	185 / 195 kg
Abmessung Verpackung	500 x 775 x 1700 mm
Artikelnummer	5905417902
EAN	4046664115021
20 Container	38 Stück
40 Container	78 Stück
40 HQ Container	78 Stück

18 T METERHOLZSPALTER

Der 18 Tonnen Holzspalter von scheppach ist für Jeden das richtige Gerät, der größere Mengen an Brennholz für den Privatgebrauch verarbeitet. Mit den zwei Vorlaufgeschwindigkeiten spalten Sie Ihr Holz mit einer Länge von bis zu 1100 mm schnell und effektiv. Der Stammheber unterstützt Sie tatkräftig beim Aufrichten schwerer und großer Stämme. Der Holzspalter wird je nach Ausführung über einen Gelenkwellenantrieb oder einen kraftvollen Motor angetrieben.

- Erhältlich mit einer Kombination aus Gelenkwellen- und Motorantrieb oder reinem Gelenkwellenantrieb und Motorantrieb
- Spaltkraft 18 Tonnen
- Spaltet Hart- oder Weichholz bis zu 1100 mm Länge mühelos und zuverlässig
- Die niedrige Bodenplatte erleichtert die Stammaufnahme
- Einstellbarer Spalthub
- Große Laufräder und Dreipunktbau für mobilen Einsatz
- Dank des absenkbaren Zylinders und den einklappbaren Haltearmen ist der Spalter platzsparend zu transportieren und zu lagern
- Optimale Sicherheit durch die Zwei-Hand-Bedienung
- Verwindungssteife, pulverbeschichtete Stahlkonstruktion
- Spaltgut-Fangbügel beidseitig
- Spaltgut-Fixiervorrichtung
- Inklusive Stammheber

Induktionsmotor

Fangbügel

Gelenkwellenantrieb

Bodenplatte

Stammheber

1100 mm

PRODUKTDATEN

	HL1900GM (Motor & Gelenkwellenantrieb)
Abmessungen L x B x H	1540 x 1140 x 2520 mm
Spaltkraft max.	18 t
Spaltgutlänge max.	560 – 1100 mm
Zylinderhub	94,5 cm
Vorlaufgeschwindigkeit 1 / 2	Motor: 10 / 4,8 cm/s GW-Antrieb: 13,5 / 5,9 cm/s
Rücklaufgeschwindigkeit	Motor: 7,8 cm/s GW-Antrieb: 10,6 cm/s
Motor	400 V + Gelenkwellenantrieb
Motorleistung	5100 W

LOGISTISCHE DATEN

	HL1900GM (Motor & Gelenkwellenantrieb)	
Gewicht netto / brutto	323,8 / 333,8 kg	
Abmessung Verpackung	940 x 680 x 2000 mm	
Artikelnummer	5905506902	
EAN	4046664071617	
20 Container	20 Stück	
40 Container	42 Stück	
40 HQ Container	42 Stück	
	HL1900M (Motor)	HL1900G (Gelenkwellenantrieb)
Artikelnummer	5905506904	5905506903
EAN	4046664072010	4046664071600

22 T METERHOLZSPALTER

Mit dem kraftvollen 22 Tonnen Meterholzspalter von scheppach sind selbst harte Hölzer kein Problem. Je nach Ausführung kommt der Spalter mit einem 4500 W 400 V Motor oder mit einer Kombination aus 400 V Motor und Gelenkwellenantrieb. Dadurch ist der Spalter flexibel und sogar direkt im Wald jederzeit einsetzbar. Mit seinen 110 cm maximaler Spaltgutlänge können auch Meterstücke problemlos und leicht gespaltet werden und durch den integrierten Stammheber haben Sie selbst beim Anheben der Stämme keine Mühe.

- Erhältlich mit einer Kombination aus Gelenkwellen- und Motorantrieb oder reinem Gelenkwellenantrieb
- Spaltkraft 22 Tonnen
- Spaltet Hart- oder Weichholz bis zu 1100 mm Länge mühelos und zuverlässig
- Die niedrige Bodenplatte erleichtert die Stammaufnahme
- Einstellbarer Spalthub
- Große Laufräder und Dreipunktbau für mobilen Einsatz
- Dank des absenkbaren Zylinders ist der Spalter platzsparend zu transportieren und zu lagern
- Optimale Sicherheit durch die Zwei-Hand-Bedienung
- Verwindungssteife, pulverbeschichtete Stahlkonstruktion
- Spaltgut-Fangbügel
- Spaltgut-Fixiervorrichtung
- Inklusive Stammheber

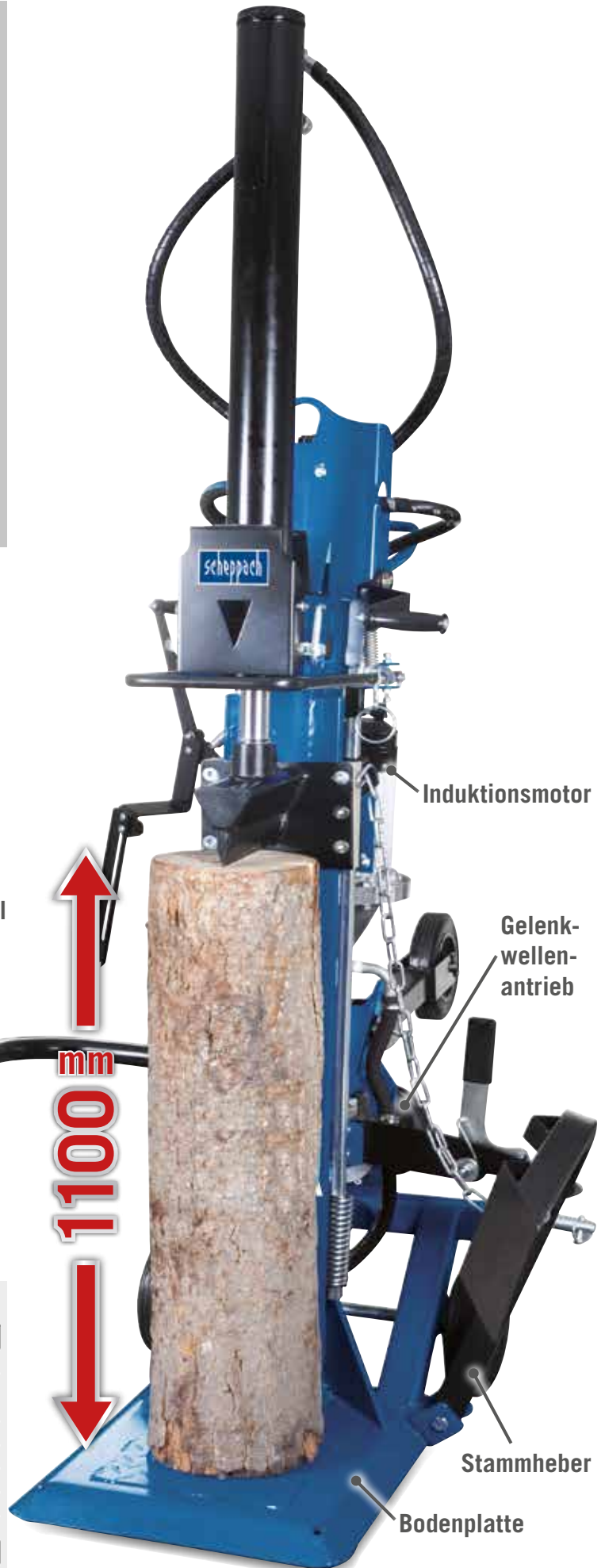

PRODUKTDATEN

	HL2200GM (Motor & Gelenkwellenantrieb)
Hydraulikdruck max.	22,7 MPa
Betriebsdruck	19,5 MPa
Zylinderhub	948 mm
Vorlaufgeschwindigkeit 1 / 2	Motor: 10,5 / 4,3 cm/s GW-Antrieb: 13,1 / 5,3 cm/s
Rücklaufgeschwindigkeit	Motor: 7,5 cm/s GW-Antrieb: 9,3 cm/s
Motor	400 V + Gelenkwellenantrieb
Motorleistung	5100 W

LOGISTISCHE DATEN

	HL2200GM (Motor & Gelenkwellenantrieb)
Gewicht netto / brutto	319 / 320 kg
Abmessung Verpackung	940 x 680 x 1900 mm 940 x 680 x 1900 mm (mit Palette)
Artikelnummer	5905509902
EAN	4046664072034
20 Container	20 Stück
40 Container	42 Stück
40 HQ Container	42 Stück
	HL2200G (Gelenkwellenantrieb)
Artikelnummer	5905509903
EAN	4046664072027

25 T METERHOLZSPALTER

Mit dem kraftvollen 25 Tonnen Meterholzspalter von Scheppach sind selbst harte Hölzer kein Problem. Durch die Kombination aus 400 V Motor und Gelenkwellenantrieb ist der Spalter flexibel und sogar direkt im Wald jederzeit einsetzbar. Mit seinen 110 cm maximaler Spaltgutlänge können auch Meterstücke problemlos und leicht gespaltet werden und durch den integrierten Stammheber haben Sie selbst beim Anheben der Stämme keine Mühe.

- Spaltkraft 25 Tonnen
- Spaltet Hart- oder Weichholz bis zu 1100 mm Länge mühelos und zuverlässig
- Die niedrige Bodenplatte erleichtert die Stammaufnahme
- Einstellbarer Spalthub
- Große Laufräder und Dreipunktbau für mobilen Einsatz
- Dank des absenkbaren Zylinders ist der Spalter platzsparend zu transportieren und zu lagern
- Optimale Sicherheit durch die Zwei-Hand-Bedienung
- Verwindungssteife, pulverbeschichtete Stahlkonstruktion
- Spaltgut-Fangbügel
- Spaltgut-Fixiervorrichtung
- Inklusive Stammheber

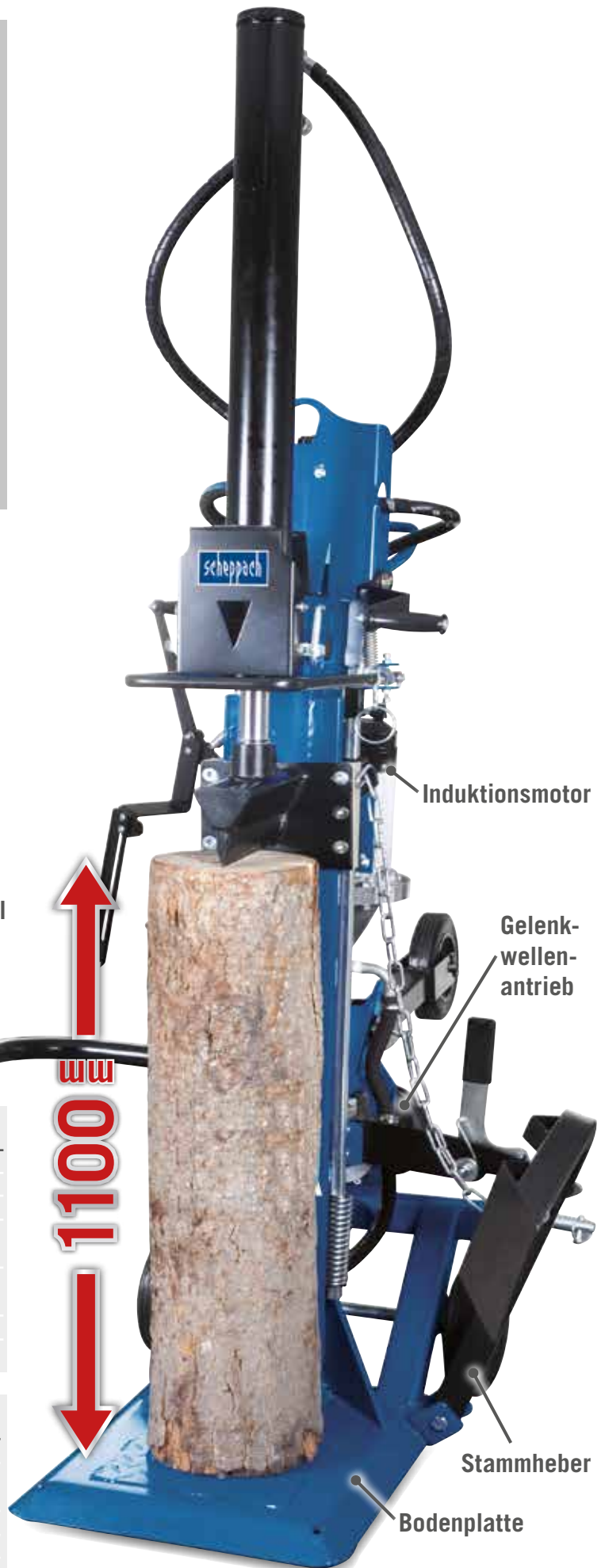

PRODUKTDATEN

Hydraulikdruck max.	24,8 MPa
Betriebsdruck	19,5 MPa
Zylinderhub	948 mm
Vorlaufgeschwindigkeit 1 / 2	Motor: 10,5 / 4,3 cm/s GW-Antrieb: 13,1 / 5,3 cm/s
Rücklaufgeschwindigkeit	Motor: 7,5 cm/s GW-Antrieb: 9,3 cm/s
Motor	400 V + Gelenkwellenantrieb
Motorleistung	5100 W

LOGISTISCHE DATEN

Gewicht netto / brutto	319 / 320 kg
Abmessung Verpackung	940 x 680 x 1900 mm 940 x 680 x 1900 mm (mit Palette)
Artikelnummer	5905509917
EAN	4046664111856
20 Container	20 Stück
40 Container	42 Stück
40 HQ Container	42 Stück

30 T METERHOLZSPALTER

Selbst trockenes Hartholz ist für den Spalter kein Problem. Durch seine 1100 mm Spaltlänge schafft der 30 Tonnen Meterholzspalter selbst die schwersten Aufgaben. Mit dem Holzspalter, der je nach Ausführung über einen 400 V Motor oder über Gelenkwelle angetrieben wird, sind auch große Holzmengen im Handumdrehen bearbeitet. Der integrierte Stammheber sorgt dafür, dass schwere Stämme ohne Anstrengung angehoben und bearbeitet werden können.

- Erhältlich mit einer Kombination aus Gelenkwellen- und Motorantrieb oder reinem Gelenkwellenantrieb
- Spaltkraft 30 Tonnen
- Spaltet Hart- oder Weichholz bis zu 1100 mm Länge mühelos und zuverlässig
- Die niedrige Bodenplatte erleichtert die Stammaufnahme
- Einstellbarer Spalthub
- Große Laufräder und Dreipunktbau für mobilen Einsatz
- Dank des absenkbaren Zylinders und den einklappbaren Haltearmen ist der Spalter platzsparend zu transportieren und zu lagern
- Optimale Sicherheit durch die Zwei-Hand-Bedienung
- Verwindungssteife, pulverbeschichtete Stahlkonstruktion
- Spaltgut-Fangbügel
- Spaltgut-Fixiervorrichtung
- Inklusive Stammheber



PRODUKTDATEN

	HL3000GM (Motor & Gelenkwellenantrieb)
Spaltkraft max.	30 t
Spaltgutlänge max.	1100 mm
Zylinderhub	948 mm
Vorlaufgeschwindigkeit 1 / 2	Motor: 12,5 / 3,7 cm/s GW-Antrieb: 21,5 / 5,7 cm/s
Rücklaufgeschwindigkeit	Motor: 6,7 cm/s GW-Antrieb: 10,4 cm/s
Motor	400 V + Gelenkwellenantrieb
Motorleistung	5500 W

LOGISTISCHE DATEN

	HL3000GM (Motor & Gelenkwellenantrieb)
Gewicht netto / brutto	373,1 / 386,1 kg
Abmessung Verpackung	970 x 680 x 2000 mm
Artikelnummer	5905510902
EAN	4046664072058
20 Container	20 Stück
40 Container	41 Stück
40 HQ Container	41 Stück
	HL3000G (Gelenkwellenantrieb)
Artikelnummer	5905510903
EAN	4046664072041

405 MM WIPPKREISSÄGE

Die Winter werden angenehmer, wenn Sie zusätzlich mit Brennholz heizen. Mit dieser Wippkreissäge schneiden Sie neben Stangenholz auch Äste schnell und in angenehmer Arbeitshaltung. Durch die patentierte Schutzklappe wird das Verletzungsrisiko durch das Sägeblatt praktisch ausgeschlossen. Bei geöffneter Schutzklappe wird durch Sicherheitseinrichtungen ein versehentlicher Sägevorgang verhindert.

- Robuste Stahlkonstruktion
- Große Schnittleistung
- Inklusive Anschlag zur Bestimmung der Schnittlänge
- Schnelles und ergonomisches Handling mit der patentierten Schutzklappe
- Geschlossener und sicherer Sägebereich
- HW-Sägeblatt-Ø 405 mm
- Mehrere Scheite in einem Arbeitsgang



405 mm
Sägeblatt-Ø

405 mm

schepach



PRODUKTDATEN

Abmessungen L x B x H	1002 x 737 x 1046 mm
Sägeblatt-Ø	405 mm
Schnitt-Ø max.	140 mm
Schnittlänge min. – max.	300 – 1000 mm
Drehzahl	2800 min ⁻¹
Motor	230 V~
Motorleistung	2200 W

LOGISTISCHE DATEN

Gewicht netto / brutto	39 / 43 kg
Abmessung Verpackung	1075 x 776 x 247 mm
Artikelnummer	5905114901
EAN	4046664071662
20 Container	150 Stück
40 Container	330 Stück
40 HQ Container	363 Stück

505 MM WIPPKREISSÄGE

Die HS510 ist eine robuste und leistungsstarke Wippkreissäge, welche Ihnen das Herstellen von Brennholz erleichtert. Ihre kompakte Bauweise bietet aber dennoch eine angenehme Arbeitshöhe und komfortables Arbeiten für den Anwender. Durch die patentierte Schutzklappe wird das Verletzungsrisiko durch das Sägeblatt praktisch ausgeschlossen. Bei geöffneter Schutzklappe wird durch Sicherheitseinrichtungen ein versehentlicher Sägevorgang verhindert.

- Robuste, geschweißte Stahlkonstruktion
- Große Schnittleistung
- Inklusive ausziehbarer Wippenverlängerung
- Schnelles und ergonomisches Handling mit der patentierten Schutzklappe
- Geschlossener und sicherer Sägebereich
- HW-Sägeblatt-Ø 505 mm
- Mehrere Scheite in einem Arbeitsgang



505 mm
Sägeblatt-Ø

**PRODUKTDATEN**

Abmessungen L x B x H	1025 x 809 x 1015 mm
Sägeblatt-Ø	505 mm
Schnitt-Ø max.	170 mm
Schnittlänge min. – max.	200 – 1000 mm
Drehzahl	2800 min ⁻¹
Motor	230 V~
Motorleistung	3000 W

LOGISTISCHE DATEN

Gewicht netto / brutto	65 / 83 kg
Abmessung Verpackung	790 x 780 x 1135 mm
Artikelnummer	5905113901
EAN	4046664071655
20 Container	42 Stück
40 Container	90 Stück
40 HQ Container	90 Stück

700 MM WIPPKREISSÄGE

Mit dieser Wippkreissäge verarbeiten Sie große Mengen an Brennholz sicher, schnell und effizient.

- 700 mm HW-Sägeblatt
- Stabile, verwindungssteife Stahlkonstruktion
- Leistungsstark und bedienerfreundlich
- Große Schnittleistungen durch leistungsstarken Motor
- Teilmontiert
- Geschlossener und sicherer Sägebereich
- Mehrere Scheite in einem Arbeitsgang



PRODUKTDATEN

Abmessungen L x B x H	1090 / 1300 x 700 x 1060 mm
Sägeblatt-Ø	700 mm
Schnitt-Ø max.	240 mm
Schnittlänge min. – max.	250 – 1500 mm
Drehzahl	1400 min ⁻¹
Motor	400 V
Motorleistung	4500 W

LOGISTISCHE DATEN

Gewicht netto / brutto	90 / 155 kg
Abmessung Verpackung	1115 x 745 x 1100 mm
Artikelnummer	5905112902
EAN	4046664069492
20 Container	28 Stück
40 Container	60 Stück
40 HQ Container	64 Stück

505 MM WIPPKREISSÄGE

Die neue HS520 Wippkreissäge vereint alle Vorteile der privaten und gewerblichen Brennholzherstellung in einem Gerät. Diese neue Wippkreissäge ist das Endprodukt jahrelanger Erfahrung und Innovation von scheppach. Für die besten Schnittergebnisse in der Brennholzherstellung! Die Säge ist enorm preiswert und wird in einer praktischen Verpackung zum Teil vormontiert geliefert.

- Leistungsstarkes HW Sägeblatt 505 mm für optimales Schneiden von sämtlichen Hölzern
- Robustes, geschweißtes Stahlgestell für lange Lebensdauer
- Enorme Schnittleistung
- Schnelles und ergonomisches Handling mit der patentierten Schutzklappe
- Geschlossener und sicherer Sägebereich
- Extrem widerstandsfähig, kraftvoll und komfortabel
- Mehrere Scheite in einem Arbeitsgang
- Teilmontiert

MADE IN
GERMANY



505 mm
Sägeblatt-Ø



PRODUKTDATEN

Abmessungen L x B x H	860 x 775 x 990 mm	
Sägeblatt-Ø	505 mm	
Schnitt-Ø max.	170 mm	
Schnittlänge min. – max.	200 – 1200 mm	
Drehzahl	2800 min ⁻¹	
Motor	230 V~	400 V
Motorleistung	2600 W	3000 W

LOGISTISCHE DATEN

Gewicht netto / brutto	75 / 80,5 kg	
Abmessung Verpackung	940 x 765 x 620 mm	
Artikelnummer	5905108901 (230 V~)	5905108902 (400 V~)
EAN	4014915194057	4014915194088
1 Lkw	99 Stück	

700 MM WIPPKREISSÄGE

Hohe Schnittleistungen sind dank des leistungsstarken Motors garantiert. Die robuste und geschweißte Stahlkonstruktion garantiert einen dauerhaften Einsatz. Der ideale Wippdrehpunkt erleichtert das Arbeiten.

- Leistungsstarkes HW Sägeblatt 700 mm für optimales Schneiden von sämtlichen Hölzern
- Stabile, verwindungssteife Stahlkonstruktion
- Große Schnittleistungen durch leistungsstarken Motor
- Geschlossener und sicherer Sägebereich
- Schnelles und ergonomisches Handling mit der patentierten Schutzklappe
- Kräftesparendes Arbeiten durch idealen Wippdrehpunkt
- Einsatzbereit montiert
- Mehrere Scheite in einem Arbeitsgang

MADE IN GERMANY



700 mm Sägeblatt-Ø



PRODUKTDATEN

Abmessungen L x B x H	1270 x 730 x 1130 mm	
Sägeblatt-Ø	700 mm	
Schnitt-Ø max.	240 mm	
Schnittlänge min. – max.	250 – 1500 mm	
Drehzahl	1400 min ⁻¹	
Motor	230 V~ / 50 Hz	380 – 420 V / 50 Hz
Motorleistung	3000 W	4500 W

LOGISTISCHE DATEN

Gewicht netto / brutto	95 / 117 kg	89,5 / 111 kg
Abmessung Verpackung	1200 x 800 x 1274 mm	
Artikelnummer	5905109901 (230 V~)	5905109902 (380 – 420 V)
EAN	4014915194163	4014915194064
1 Lkw	34 Stück	

HS520

	Beschreibung	Artikelnummer	EAN	
1	HW Sägeblatt	Ø 505 x 30 mm / 40 Z	3905111701	4046664029601
2	Kreissägeblatt CV	Ø 500 x 30 mm, WZ* / 56 Z	10023205	4014915010234
3	Kreissägeblatt HW	Ø 500 x 30 mm, WZ* / 44 Z	15270704	4014915038696
4	Kreissägeblatt HW	Ø 500 x 30 mm, WZ* / 36 Z	56000702	4014915038771

HS720 / wox z700sl

	Beschreibung	Artikelnummer	EAN	
1	HW Sägeblatt CV	Ø 700 x 30 mm / 56 Z	10023207	4014915020981
2	Kreissägeblatt HW	Ø 700 x 30 mm, WZ* / 42 Z	13108001	4014915031963
3	Kreissägeblatt HW	Ø 700 x 30 mm, WZ* / 84 Z	13110701	4014915036838
4	Absaugvorrichtung	Anschluss-Ø 100 mm	1905109700	4014915201847
5	Absaugvorrichtung für kwz 7.0, kw-ze 7.0 und wox d700sl	Anschluss-Ø 100 mm	15300707	4014915071815
6	Wippenverlängerung	Mit Schnittlängen-Anzeige bis 330 mm	15300706	4014915070146



HS730 / ke 70m / ke d700

	Beschreibung	Artikelnummer	EAN	
1	HW Sägeblatt CV	Ø 700 x 30 mm / 56 Z	10023207	4014915020981
2	Kreissägeblatt HW	Ø 700 x 30 mm, WZ* / 42 Z	13108001	4014915031963
3	Kreissägeblatt HW	Ø 700 x 30 mm, WZ* / 84 Z	13110701	4014915036838

	Beschreibung	Artikelnummer	EAN	
1	Geräteabdeckhaube für HS520, HS720, HS720B, wox d700, wox d700sl, kw 7.0, kwz 7.0, kw-ze 7.0	1500 x 1000 x 1300 mm	7905301702	4014915087984
	HW Kreissägeblatt	Ø 700 x 30 x 4,5 x 3,5 mm Z 44	15301051	4014915089001

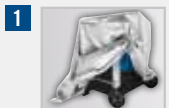

*WZ = Wechselzahn  | LF = Langschnitt – Flachzahn 

DIGITALE TISCHBOHRMASCHINE

Für alle Heimwerker, die es genau nehmen und eine kleine Werkstatt haben, ist die schepach DP55 Tischbohrmaschine mit ihrem Digitaldisplay zur absolut exakten Einstellung der Drehzahl die richtige Wahl. Das rasche Einspannen des Bohrers erfolgt in wenigen Handgriffen und auch das Werkstück lässt sich mit in Sekundenschnelle mit der Schnellspannklemme fixieren. Für präzise Bohrungen in Stahl und Holz sorgt ein integrierter Laser.

- Exakte Einstellung der Drehzahl von 500 - 2600 min⁻¹ via Digitaldisplay
- Schnelles Einspannen der Bohrer in das Präzisionsbohrfutter
- Integrierter Laser für präzise Bohrungen
- Schnellspannklemme zur Fixierung der Werkstücke
- Leistungsstarker 710 W Motor
- 260 mm Abstand zwischen Spannfutter und Tisch
- Bohrfutterspannbereich von 1,5 bis 13 mm für maximale Bohrungen in Stahl mit 13 mm und 40 mm in Holz
- Standfeste 320 x 305 mm Grundplatte



Präzisionsbohrfutter

Laser

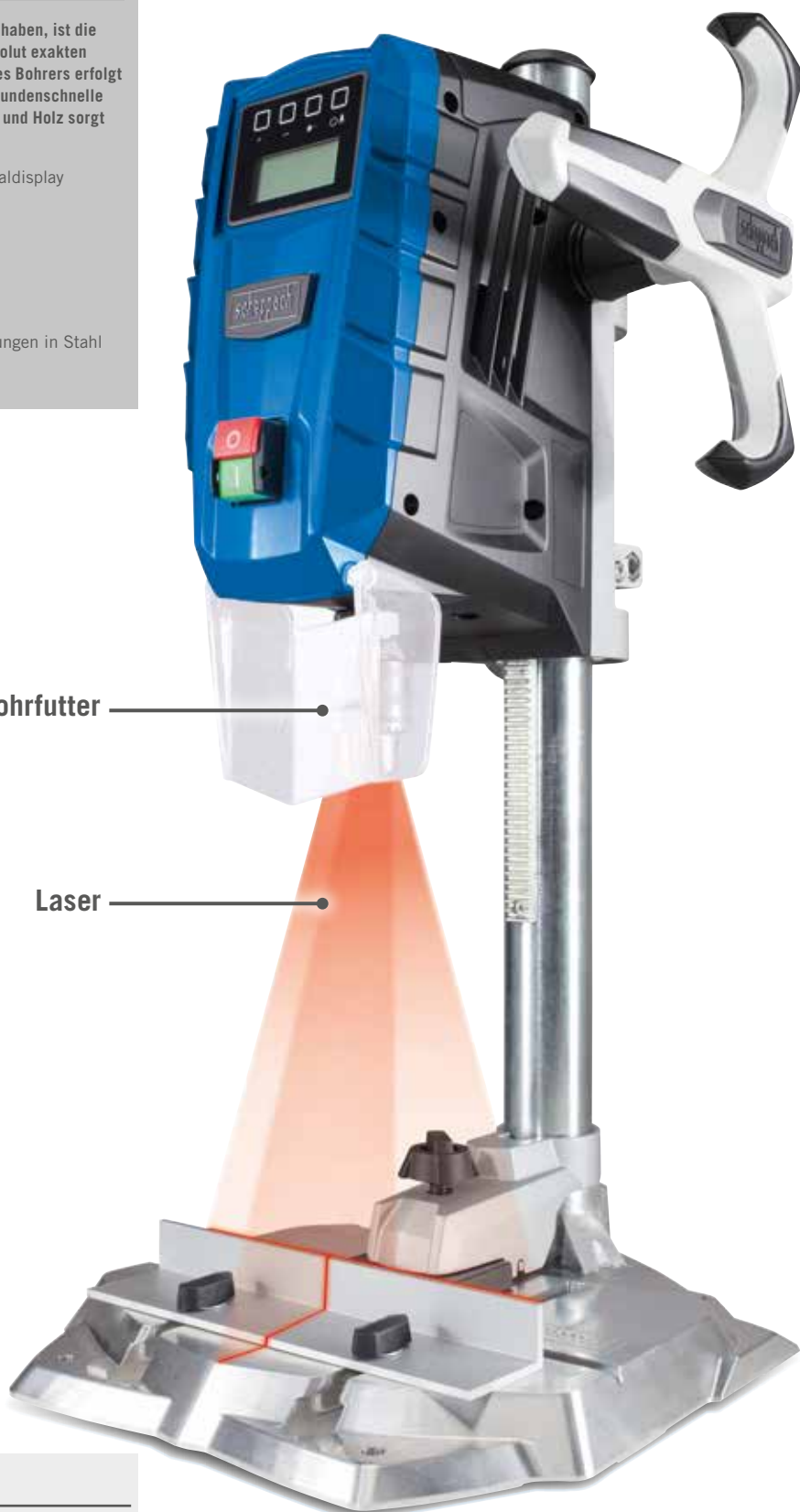

PRODUKTDATEN

Abmessung L x B x H	380 x 250 x 675 mm
Grundplatte L x B x H	320 x 305 x 30 mm
Drehzahl	500 – 2600 min ⁻¹
Bohrfutterspannbereich	1,5 – 13 mm
Bohrhub	70 mm
Bohr-Ø in Holz	40 mm
Bohr-Ø in Stahl	13 mm
Getriebe	elektronisch geregelt
Abstand Bohrfutter zur Fußplatte max.	260 mm
Motor	230 – 240 V~ / 50 Hz
Motorleistung	710 W

LOGISTISCHE DATEN

Gewicht netto / brutto	8,5 / 9,7 kg
Abmessung Verpackung	690 x 340 x 220 mm
Artikelnummer	5906822901
EAN	4046664094913
20 Container	558 Stück
40 Container	1218 Stück
40 HQ Container	1458 Stück

DIGITALE TISCHBOHRMASCHINE

Die Scheppach Tischbohrmaschine DP60 kombiniert langjährige Erfahrung mit innovativem Design. Sie liefert präzise Bohrergebnisse und lässt sich intuitiv über das digitale Display bedienen. Der kraftvolle 710 W Motor hat zwei Gänge und kann stufenlos reguliert werden. Eine Tischbohrmaschine für alle Handwerker, die eine zuverlässige Technik wertschätzen.

- Absolut exakte Einstellung der Drehzahl über Digitaldisplay
- Einfaches Ablesen der Bohrtiefe, auch Reihenbohrungen problemlos umsetzbar
- Leistungsstarkes 2-Gang Getriebe für die richtige Einstellung:
 1. Gang: viel Kraft, 2. Gang: hohe Drehzahl
- Werkzeugloses Einspannen der Bohrer in das Schnellspann-Bohrfutter
- Integrierter Laser für einfaches und präzises Bohren
- Integrierte LED für eine perfekte Ausleuchtung des Arbeitsbereiches
- Mit der Schnellspannklemme werden selbst runde Werkstücke optimal fixiert

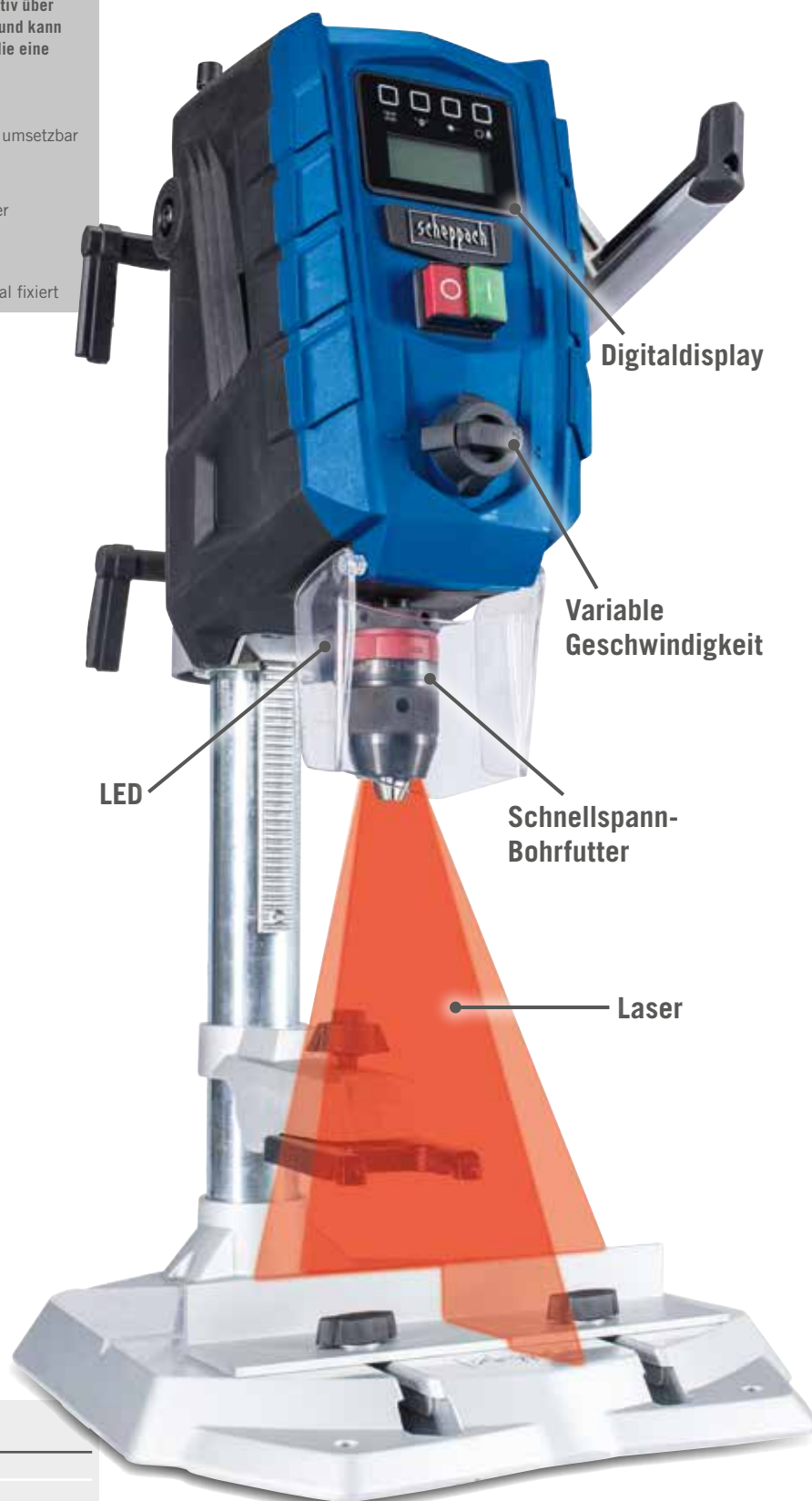

Beidseitig
montierbarer
Handgriff



PRODUKTDATEN

Abmessung L x B x H	350 x 300 x 650 mm
Grundplatte L x B x H	350 x 300 x 30 mm
Drehzahl	170 – 880 / 490 – 2600 min ⁻¹
Bohrfutterspannbereich	1,5 – 13 mm
Bohrhub	100 mm
Bohr-Ø in Holz	40 mm
Bohr-Ø in Stahl	13 mm
Getriebe	2-Gang
Abstand Bohrfutter zur Fußplatte max.	280 mm
Motor	220 – 240 V~ / 50 – 60 Hz
Motorleistung	710 W

LOGISTISCHE DATEN

Gewicht netto / brutto	8,2 / 9,8 kg
Abmessung Verpackung	685 x 345 x 230 mm
Artikelnummer	5906821901
EAN	4046664092209
20 Container	576 Stück
40 Container	1224 Stück
40 HQ Container	1445 Stück

TISCHBOHRMASCHINE

Punktgenaues Bohren in Metall, Kunststoff und Holz gelingt jedem Heimwerker mit der DP16VLS Tischbohrmaschine von scheppach. Dank des Lasers lässt sich die Position des Bohrloches exakt festlegen, ein 500 W Motor und fünf Geschwindigkeitsstufen sorgen für die passende Drehzahl je nach Material. Rasch fixiert ist das Werkstück mithilfe des mitgelieferten Schraubstocks – so gelingen exakte Bohrungen.

- 5 Geschwindigkeiten für Holz, Metall und alle gängigen Kunststoffe
- Bohrfutterspannbereich von 3 bis 16 mm
- Robuste Stahl-Konstruktion
- Leistungsstarker 500 W Motor
- Integrierter Laser für präzise Bohrergebnisse
- 250 mm max. Abstand zwischen Spannfutter und Gestellfuß
- 170 mm max. Abstand zwischen Spannfutter und Tisch
- Standfeste 190 x 290 mm Grundplatte



Laser



INKLUSIVE

PRODUKTDATEN

Abmessung L x B x H	400 x 140 x 620 mm
Tischgröße	160 x 160 mm
Tischverstellung	45° – 0 – 45°
Drehzahl	600 – 2600 min ⁻¹
Bohrfutter Spannbereich	3 – 16 mm
Abstand zum Tisch max.	170 mm
Abstand zum Gestellfuß max.	250 mm
Motor	230 V~
Motorleistung	500 W

LOGISTISCHE DATEN

Gewicht netto / brutto	13,5 / 14 kg
Abmessung Verpackung	456 x 376 x 246 mm
Artikelnummer	5906810901
EAN	4046664068808
20 Container	640 Stück
40 Container	1350 Stück
40 HQ Container	1440 Stück

TISCHBOHRMASCHINE

Die **schepach DP16SL** Tischbohrmaschine mit integriertem Laser macht präzises Bohren kinderleicht. Egal, ob in Metall, Kunststoff sowie Hart- und Weichholz – dank der 5 Geschwindigkeitsstufen, des Schraubstockes und des integrierten Lasers sind die Einsatzmöglichkeiten so vielfältig wie die Projekte des Heimwerkers.

- 5 Geschwindigkeiten für Holz, Metall und alle gängigen Kunststoffe
- Bohrfutterspannbereich von 3 bis 16 mm
- Robuste Gusseisen-Konstruktion
- Leistungsstarker 550 W Motor
- Integrierter Laser für präzise Bohrergebnisse
- 410 mm max. Abstand zwischen Spannfutter und Gestellfuß
- 330 mm max. Abstand zwischen Spannfutter und Tisch
- Standfeste 208 x 341 mm Grundplatte
- Von 45° bis -45° neigbarer Bohrtisch
- Inklusive Schraubstock

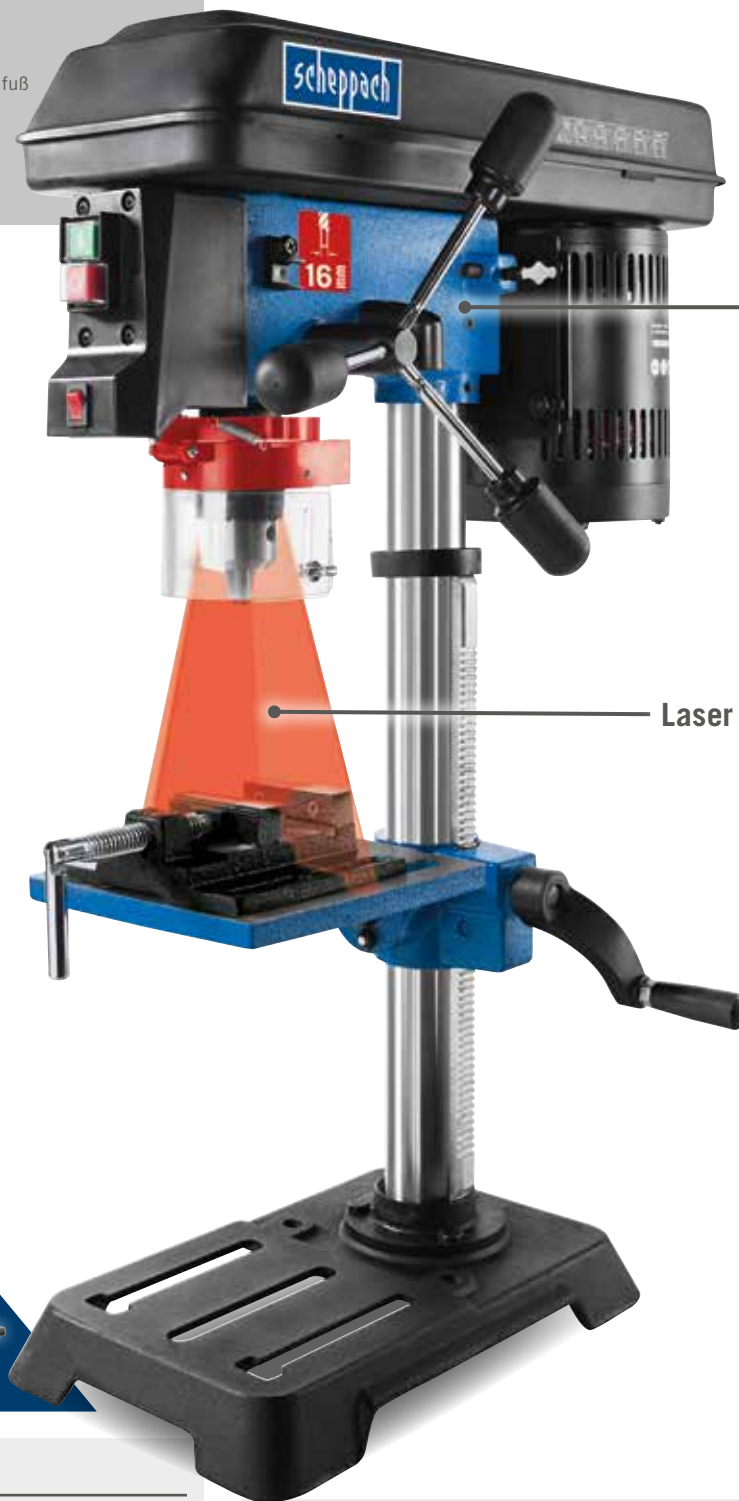

Gusseisen Konstruktion

Laser



INKLUSIVE

PRODUKTDATEN

Abmessung L x B x H	490 x 220 x 735 mm
Tischgröße	194 x 165 mm
Tischverstellung	45° – 0 – 45°
Drehzahl	510 – 2430 min ⁻¹
Bohrfutter Spannbereich	16 mm
Abstand zum Tisch max.	305 mm
Abstand zum Gestellfuß max.	405 mm
Motor	230 V~
Motorleistung	550 W

LOGISTISCHE DATEN

Gewicht netto / brutto	23,5 / 25 kg
Abmessung Verpackung	605 x 375 x 285 mm
Artikelnummer	4906807901
EAN	4046664036432
20 Container	378 Stück
40 Container	790 Stück
40 HQ Container	872 Stück

PROFI-SÄULENBOHRMASCHINE

Die kompakte Profi-Säulenbohrmaschine überzeugt vor allem durch ihre Vielseitigkeit und Präzision. Der kraftvolle Allrounder ist ein Muss für die Werkstatt und den heimischen Werkzeugbedarf. Dank der werkzeuglos verstellbaren Drehzahl, die durch die digitale Drehzahlanzeige dargestellt wird, kann die Tischbohrmaschine optimal auf die unterschiedlichsten Materialien eingestellt werden.

- Schnellspann-Bohrfutter serienmäßig
- Stufenlose Drehzahlregulierung von 440 bis 2580 min⁻¹ für Holz, Metall und alle gängigen Kunststoffe
- Bohrfutterspannbereich von 1,5 bis 16 mm
- Robuste, aber kompakte Gusseisen-Konstruktion
- Ausgezeichnetes Preis-Leistungsverhältnis
- Leistungsstarker 550 W Motor
- Digitale Drehzahlanzeige



Schnellspann-bohrfutter (Standard)

Laser

870 mm



PRODUKTDATEN

Abmessung L x B x H	520 x 360 x 870 mm
Tischgröße	190 x 190 mm
Tischverstellung	45° - 0 - 45°
Drehzahl	440 - 2580 min ⁻¹
Bohrfutterspannbereich / Typ	1,5 - 16 mm / Schnellspann-Bohrfutter
Abstand Bohrfutter zu Tisch max.	420 mm
Abstand Bohrfutter zum Gestellfuß max.	540 mm
Motor	230 - 240 V~
Motorleistung	550 W

LOGISTISCHE DATEN

Gewicht netto / brutto	27 / 29 kg
Abmessung Verpackung	715 x 490 x 310 mm
Artikelnummer	5906820901
EAN	4046664091417
20 Container	252 Stück
40 Container	490 Stück
40 HQ Container	584 Stück

PROFI-SÄULENBOHRMASCHINE

Die scheppach Tischbohrmaschine DP18VARIO mit variabler Drehzahlregulierung ist die ideale Maschine für alle mit höchsten Ansprüchen an Ihre Bohrerergebnisse. Als Tischmodell bietet sie vielseitige Einsatzmöglichkeiten, egal ob in Metall, Kunststoffen sowie Hart- und Weichholz. Mit der verstellbaren Drehzahl, welche sich einfach und werkzeuglos über einen Handgriff einstellen lässt, haben Sie immer die passende Bohrgeschwindigkeit zu Ihrem Material und verwendetem Bohrer.

- Schnellspann-Bohrfutter serienmäßig
- Stufenlose Drehzahlregulierung von 440 bis 2580 min⁻¹ für Holz, Metall und alle gängigen Kunststoffe
- Bohrfutterspannbereich von 1 bis 16 mm
- Robuste Gusseisen-Konstruktion
- Ausgezeichnetes Preis-Leistungsverhältnis
- Leistungsstarker 550 W Motor
- Serienmäßig mit Tischverbreiterung mit Auflagerolle, Positionslaser und LED-Arbeitslicht



Gusseisen-Konstruktion

Schnellspann-bohrfutter (Standard)

Laser

950 mm



OPTIONALES ZUBEHÖR

SCHRAUBSTOCK



Artikelnummer: 7906800701
EAN: 4046664037606

LOGISTISCHE DATEN

Gewicht netto / brutto	38,5 / 41 kg
Abmessung Verpackung	750 x 500 x 290 mm
Artikelnummer	5906807901
EAN	4046664045328
20 Container	230 Stück
40 Container	460 Stück
40 HQ Container	550 Stück

PRODUKTDATEN

Abmessungen L x B x H	540 x 390 x 950 mm
Tischgröße	240 x 240 mm
Tischverstellung	45° - 0 - 45°
Drehzahl	440 - 2580 min ⁻¹
Bohrfutterspannbereich / Typ	1 - 16 mm / Schnellspann-Bohrfutter
Abstand Bohrfutter zu Tisch max.	325 mm
Abstand Bohrfutter zum Gestellfuß max.	495 mm
Motor	230 - 240 V~
Motorleistung	550 W



355 MM TRENNSCHNEIDER

Mit diesem Trennschneider erledigen Sie alle Ihre Arbeiten in der Werkstatt oder mobil an allen gewünschten Orten.

- Ideal für saubere und präzise Schnitte in Buntmetallen
- Geschlossener Trennscheibenschutz für sicheres Arbeiten
- Spindelarretierung für einen einfachen und schnellen Wechsel der Trennscheibe
- Leicht und transportabel
- Inklusive Werkstückspanner



**SPINDELARRETIERUNG
FÜR EINFACHEN
SCHEIBENWECHSEL**



355 mm Scheiben-Ø



OPTIONALES ZUBEHÖR

TRENNSCHEIBE
Ø 355 x 25,4 mm



Artikelnummer: 5903702701
EAN: 4046664038085

PRODUKTDATEN

Abmessung L x B x H	580 x 310 x 400 mm
Scheiben-Ø	355 x 25,4 mm
Schnittleistung bei 90°	50 x 230 mm / Ø 100 mm
Gehrungswinkel	30° – 0° – 45°
Leerlaufdrehzahl	3000 min ⁻¹
Motor	230 – 240 V~
Motorleistung	2000 W

LOGISTISCHE DATEN

Gewicht netto / brutto	16,9 / 18,6 kg
Abmessung Verpackung	600 x 340 x 430 mm
Artikelnummer	5903702901
EAN	4046664037569
20 Container	330 Stück
40 Container	670 Stück
40 HQ Container	730 Stück

2in1

- ✓ Handgeführt
- ✓ Stationär



METALLBANDSÄGE

Kürzen von Rohren und Metallprofilen war nie einfacher. Mit der scheppach MBS1100 erhalten Sie eine Profi Metallbandsäge zum unschlagbaren Preis-Leistungsverhältnis. Die Säge ist sowohl auf dem Untergestell montiert als auch frei Hand geführt einsetzbar. Damit ist auch das Ablängen von bereits montierten Rohren kein Problem mehr.

- Kraftvoller 1100 W Motor mit gleichbleibender Leistung
- Sowohl stationär als auch flexibel beidhändig nutzbar
- Von PVC bis Edelstahl mit Materialstärken bis 127 x 127 mm einsetzbar
- Sägebandlänge 1140 mm
- Zwei isolierte Handgriffe, davon einer verstellbar, damit die Säge stets gut in der Hand liegt
- Variable Arbeitsgeschwindigkeit für verschiedene Materialien
- Leicht und handlich für den universellen Einsatz
- Inkl. zweitem Sägeband, Arbeitstisch und integrierter LED-Lampe zur Beleuchtung des Schnittbereiches

360°



OPTIONALES ZUBEHÖR

SÄGEBAND

1140 x 12,7 x 0,65 mm
10 / 14 Z



Artikelnummer: 7901506701
EAN: 4046664070993

14 Z

INKLUSIVE

PRODUKTDATEN

Abmessungen L x B x H	635 x 205 x 549 mm
Gehrungswinkel	0° – 45°
Sägebandlänge	1140 mm
Schnittgeschwindigkeit	0,7 – 2,4 m/s
Schnittdurchmesser max.	80 mm
Schnittbreite/ -höhe: 90° / 90°	127 / 127 mm
Schnittbreite/ -höhe: 45° / 45°	40 / 127 mm
Motor	220 – 240 V~ / 50 Hz
Motorleistung	1100 W

LOGISTISCHE DATEN

Gewicht netto / brutto	13,6 / 15 kg
Abmessung Verpackung	380 x 360 x 563 mm
Artikelnummer	5901507901
EAN	4046664068433
20 Container	350 Stück
40 Container	740 Stück
40 HQ Container	875 Stück



PRODUKTDATEN

	CB01	CB02
Abmessung L x B x H	3100 x 140 x 130 mm	3100 x 140 x 130 mm
Tragkraft	1000 kg	1000 kg
Hubhöhe	3000 mm	3000 mm

LOGISTISCHE DATEN

	CB01	CB02
Gewicht netto / brutto	9,5 / 10 kg	13,5 / 14 kg
Abmessung Verpackung	250 x 180 x 170 mm	250 x 180 x 170 mm
Artikelnummer	4907401000	4907402000
EAN	4046664015307	4046664015314
20 Container	2500 Stück	1900 Stück
40 Container	2800 Stück	2150 Stück
40 HQ Container	2800 Stück	2150 Stück

KETTENZUG

Ein Kettenzug ist der ideale Helfer in der Garage oder Werkstatt. Heben Sie Lasten sicher an. Mit der langen Bedienkette sind auch schwere Lasten kein Problem.

- 1000 kg max. Tragkraft (CB01)
- 2000 kg max. Tragkraft (CB02)
- 3000 mm Hubhöhe
- Ideal zum Heben, Versetzen, Positionieren und Sichern von Lasten
- Sicheres Heben von Lasten
- Lange Bedienkette
- Lasthaken mit Sicherheitsbügel



ELEKTRISCHER SEILZUG

Ein elektrischer Seilzug lässt sich universell in der Werkstatt oder Garage einsetzen. Heben Sie Lasten sicher und einfach an.

- Traglast max. – 125 kg bzw. 250 kg mit Umlenkrolle (HRS250)
- Traglast max. – 200 kg bzw. 400 kg mit Umlenkrolle (HRS400)
- Hubhöhe – 12 m ohne Umlenkrolle und 6 m mit Umlenkrolle
- Einfach zu befestigen
- Lieferung inkl. 2 Befestigungsbügel

LOGISTISCHE DATEN

	HRS250	HRS400
Gewicht netto / brutto	11,5 / 12,5 kg	17 / 18 kg
Abmessung Verpackung	418 x 233 x 138 mm	475 x 258 x 160 mm
Artikelnummer	4906904000	4906905000
EAN	4046664015284	4046664015291
20 Container	1560 Stück	1114 Stück
40 Container	Übergewicht	Übergewicht
40 HQ Container	Übergewicht	Übergewicht

PRODUKTDATEN

	HRS250	HRS400
Abmessung L x B x H	400 x 185 x 130 mm	452 x 215 x 155 mm
Tragkraft ohne Umlenkrolle max.	125 kg	200 kg
Tragkraft mit Umlenkrolle max.	250 kg	400 kg
Hubhöhe ohne Umlenkrolle	12 m	12 m
Hubhöhe mit Umlenkrolle	6 m	6 m
Motor	230 V~	230 V~
Motorleistung	530 W	780 W

920 MM FLIESENSCHNEIDER

Größere Fliesen schneiden Sie mit diesem Fliesenschneider wie ein Profi. Die Diamant-Trennscheibe schneidet Fliesen, Marmor, Schiefer uvm.

- Schneiden Sie großformatige Fliesen mit einer Kantenlänge von 920 mm oder bei Diagonalschnitten mit einer Kantenlänge von 650 mm
- Der bewegliche Schneidekopf verleiht mehr Kontrolle beim Schneiden
- Schwenkbarer Schneidekopf für Gehrungsschnitte
- Ermöglicht gerade Gehrungs- und Tauchschnitte
- Einfache Handhabung
- Leistungsstarker Induktionsmotor mit Wärmeschutz
- Große Schnittlänge (920 mm) und Schnitthöhe (36 mm)
- Stabile Stahlkonstruktion
- 2 Führungsschienen für beste Schnittergebnisse
- Zuschnittlaser für präzise Anzeige der Schnittkante
- Klappbares Untergestell mit Fahrvorrichtung
- 2 Tischverbreiterungen zur Vergrößerung der Auflagefläche bei größeren Werkstücken

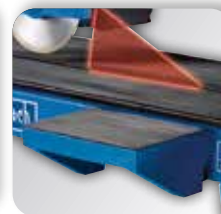

650 mm KREUZSCHNITT X



OPTIONALES ZUBEHÖR

DIAMANT-TRENNSCHEIBE
Ø 200 x 25,4 mm



Artikelnummer: 7906700705
EAN: 4046664039686

DIAMANT-TRENNSCHEIBE
Professional,
Ø 200 x 25,4 mm



Artikelnummer: 7906700703
EAN: 4046664037439

PRODUKTDATEN

Abmessung L x B x H	1560 x 440 x 1140 mm
Tischgröße	1290 x 400 mm
Trennscheiben-Ø	200 mm
Wasserbehälter	30 L
Schnittlänge	920 mm
Schnitthöhe bei 90° max.	36 mm
Schnitthöhe bei 45° max.	29 mm
Motor	230 V~
Motorleistung	900 W

LOGISTISCHE DATEN

Gewicht netto / brutto	50 / 59 kg
Abmessung Verpackung	1530 x 540 x 585 mm
Artikelnummer	5906706901
EAN	4046664034315
20 Container	42 Stück
40 Container	90 Stück
40 HQ Container	120 Stück

INKLUSIVE

1200 MM FLIESENSCHNEIDER

Der Fliesenschneider FS4700 ist ideal zum Schneiden von großformatigen Fliesen, welche aktuell modern sind. Die Diamant-Trennscheibe schneidet Wand- und Boden-Fliesen, Marmor, uvm. Auch Winkel- und Gehrungsschnitte gelingen mühelos.

- Schneiden Sie großformatige Fliesen mit einer Kantenlänge von 1200 mm oder bei Diagonalschnitten mit einer Kantenlänge von 848 mm
- Der bewegliche Schneidekopf verleiht mehr Kontrolle beim Schneiden
- Schwenkbarer Schneidekopf für Gehrungsschnitte
- Ermöglicht gerade Gehrungs- und Tauchschnitte
- Einfache Handhabung
- Leistungsstarker Induktionsmotor mit Wärmeschutz
- Große Schnittlänge (1200 mm) und Schnitthöhe (40 mm)
- Stabile Stahlkonstruktion
- 2 Führungsschienen für beste Schnittergebnisse
- Zuschnittlaser für präzise Anzeige der Schnittkante
- Klappbares Untergestell mit Fahrvorrichtung
- 2 Tischverbreiterungen zur Vergrößerung der Auflagefläche bei größeren Werkstücken



750 mm **KREUZSCHNITT X**



INKLUSIVE

Laser

OPTIONALES ZUBEHÖR

DIAMANT-TRENNSCHEIBE
 Ø 230 x 2,4 mm
 Artikelnummer: 7906700704
 EAN: 4046664039648

DIAMANT-TRENNSCHEIBE
 Professional 180 x 22,2 mm
 Artikelnummer: 3906705701
 EAN: 4046664034865

DIAMANT-TRENNSCHEIBE
 180 x 22,2 mm
 Artikelnummer: 3906705050
 EAN: 4046664014065

PRODUKTDATEN

Abmessung L x B x H	1845 x 440 x 1155 mm
Tischgröße	1377 x 400 mm
Trennscheiben-Ø	230 mm
Wasserbehälter	40 L
Schnittlänge	1200 mm
Schnitthöhe bei 90° max.	40 mm
Schnitthöhe bei 45° max.	34 mm
Motor	230 V~
Motorleistung	1200 W

LOGISTISCHE DATEN

Gewicht netto / brutto	58 / 66 kg
Abmessung Verpackung	1830 x 540 x 585 mm
Artikelnummer	5906707901
EAN	4046664034322
20 Container	36 Stück
40 Container	78 Stück
40 HQ Container	100 Stück

STEINTRENNMASCHINE

Eine mobile Steintrennmachine zum Schneiden von Ziegelsteinen, Steinen, großen Fliesen und Tafeln. Massive Konstruktion für den rauen Arbeitseinsatz und einem seitlich montierten Sägekopf. Die Trennscheiben liefern auch genaue Ergebnisse bei Längsschnitten.

- Schnitthöhe bis zu 110 mm bei allen Materialien
- Schneiden Sie großformatige Fliesen mit einer Kantenlänge von 800 mm oder bei Diagonalschnitten mit einer Kantenlänge von 530 mm
- Arbeitstisch mit 4-facher Kugellagerführung und rutschfester Gummimatte
- Schnittlänge max. 800 mm
- Stufenlos neigbarer Sägekopf von 0° bis 45°
- Große gummierte Arbeitsfläche
- Integrierte Wasserpumpe zur Kühlwasserförderung
- Eine Diamanttrennscheibe Ø 350 x 25,4 mm
- Untergestell einklappbar und Fahrvorrichtung für einen einfachen Transport
- Winkelanschlag mit Gradeinstellung



Klappbares Untergestell

☆☆☆ AUSZEICHNUNG ☆☆☆

Scheppach HSM3500

Oberklasse **MOTOR & MASCHINE** 4/2018
1,6 Preis/Leistung: gut – sehr gut

OPTIONALES ZUBEHÖR

DIAMANT-TRENNSCHEIBE
für Trockenschnitt
Ø 350 x 25,4 mm

Artikelnummer: 7906700701
EAN: 4014915090571

DIAMANT-TRENNSCHEIBE
- SEGMENTIERT
für Nassschnitt
Ø 350 x 25,4 mm

Artikelnummer: 7906700702
EAN: 4014915090588



PRODUKTDATEN

Abmessung L x B x H	1200 x 600 x 1260 mm
Tischgröße	530 x 430 mm
Trennscheiben-Ø	350 mm
Schnitthöhe bei 90° max.	110 mm
Schnitthöhe bei 45° max.	72 mm
Motor	230 V~
Motorleistung	2000 W

LOGISTISCHE DATEN

Gewicht netto / brutto	72 / 90 kg
Abmessung Verpackung	1260 x 610 x 540 mm
Artikelnummer	5906708901
EAN	4046664071358
20 Container	51 Stück
40 HQ Container	148 Stück

320 MM STEINTRENNER

Der scheppach HSC120 Steintrenner erleichtert die Arbeit beim Verlegen von Pflastersteinen immens. Durch seine beiden Laufräder und das geringe Eigengewicht ist der Steintrenner leicht zu transportieren. Seine 320 mm lange Trennklinge ist ideal zum Trennen kleinerer und mittlerer Pflastersteine bis zu einer Höhe von 140 mm.

- Gewichtsreduziert, aber dennoch robust für gute Schneidergebnisse
- Zum Trennen von Verbundsteinen, Platten, Randsteinen, usw. in den handelsüblichen Formaten
- Massive Bauweise
- Präzise Schnitte jederzeit
- Langlebige Messer mit 4 Schneiden – einfach zu wechseln
- Gefederte Tischauflagen für saubere Schnittergebnisse



Fahrvorrichtung
(Standard)

PRODUKTDATEN

Abmessung L x B x H	1140 x 306 x 1170 mm
Tischhöhe	120 mm
Schnittlänge max.	320 mm
Schnitthöhe max.	140 mm
Schnitthöhe min.	25 mm
Anzahl der Messer	2

LOGISTISCHE DATEN

Gewicht netto / brutto	34 / 37 kg
Abmessung Verpackung	590 x 340 x 650 mm
Artikelnummer	5908503900
EAN	4046664067979
20 Container	192 Stück
40 Container	405 Stück
40 HQ Container	448 Stück

330 MM STEINTRENNER

Ein Steintrenner oder auch Steinknacker hilft bei Pflasterarbeiten ungemein. Er trennt mit einer geraden Kante mühelos Pflastersteine oder Platten. Durch den Teleskophebel sind keine großen Anstrengungen zum Schneiden erforderlich.

- Gewichtsreduziert, aber dennoch robust für gute Schneidergebnisse
- Zum Trennen von Verbundsteinen, Platten, Randsteinen, usw. in den handelsüblichen Formaten
- Massive Bauweise
- Präzise Schnitte jederzeit
- Langlebige Messer mit vier Schneiden – einfach zu wechseln
- Gefederte Tischauflagen für saubere Schnittergebnisse



INKLUSIVE

PRODUKTDATEN

Abmessung L x B x H	790 x 260 x 562 mm
Tischhöhe	120 mm
Schnittlänge max.	330 mm
Schnitthöhe max.	140 mm
Schnitthöhe min.	25 mm
Anzahl der Messer	2

LOGISTISCHE DATEN

Gewicht netto / brutto	41 / 42,5 kg
Abmessung Verpackung	830 x 295 x 595 mm
Artikelnummer	5908501900
EAN	4046664024026
20 Container	187 Stück
40 Container	377 Stück
40 HQ Container	486 Stück

420 MM STEINTRENNER

Für passgenaues Ablängen von Pflastersteinen und Platten ist der scheppach HSC140 Steintrenner das ideale Werkzeug. Durch die große Trennklinge sind Pflaster- und Plattengrößen bis 420 mm Länge und 140 mm Höhe kein Problem. Dank der beiden großen Transporträder und dem praktischen Haltegriff ist ein einfacher Transport problemlos möglich.

- Gewichtsreduziert, aber dennoch robust für gute Schneidergebnisse
- Zum Trennen von Verbundsteinen, Platten, Randsteinen, usw. in den handelsüblichen Formaten
- Massive Bauweise
- Präzise Schnitte jederzeit
- Langlebige Messer mit 4 Schneiden – einfach zu wechseln
- Gefederte Tischauflagen für saubere Schnittergebnisse



Fahrvorrichtung
(Standard)

PRODUKTDATEN

Abmessung L x B x H	1185 x 306 x 1170 mm
Tischhöhe	120 mm
Schnittlänge max.	420 mm
Schnitthöhe max.	140 mm
Schnitthöhe min.	25 mm
Anzahl der Messer	2

LOGISTISCHE DATEN

Gewicht netto / brutto	39 / 42 kg
Abmessung Verpackung	680 x 335 x 650 mm
Artikelnummer	5908504900
EAN	4046664087922
20 Container	126 Stück
40 Container	273 Stück
40 HQ Container	364 Stück

BOHR- UND SCHLAGHAMMER

Der Bohrhämmer DH1200MAX verfügt über eine SDS Max Werkzeugaufnahme. Mit seinen 9 Joule Schlagkraft ist er auch schweren Aufgaben gewachsen. Durch sein geringes Gewicht, bei hoher Kraft wird er zum unersetzbaren Helfer.

- Kraftvolle 9 Joule für universellen Einsatz
- Leistungsstarker 1050 W Motor
- Drei Funktionen für vielseitiges Arbeiten (Bohren, Schlagbohren, Meißeln)
- Variable Drehzahl für universellen Einsatz
- Schlagfrequenz zwischen 0 und 3780 bpm
- Anti-Vibrations-Kontrolle
- Kunststoffkoffer für bequemen Transport und Lagerung
- Inklusive Spitz- und Flachmeißel



SDS Max

LED



OPTIONALES ZUBEHÖR

BOHRER-SET
 Ø 16 | 18 | 20 mm
 L 320 mm



Artikelnummer: 7907900002
 EAN: 4046664036357

FLACH + SPITZMEISSEL-SET
 Ø 18 mm
 L 350 mm



Artikelnummer: 7907900001
 EAN: 4046664036340



INKLUSIVE

PRODUKTDATEN

Abmessungen L x B x H	409 x 107 x 275 mm
Schlagkraft	9 Joule
Schlagfrequenz	0 – 3780 bpm
Drehzahl	0 – 480 min ⁻¹
Bohrleistung in Beton max. Ø	38 mm
Motor	230 V~
Motorleistung	1050 W

LOGISTISCHE DATEN

Gewicht netto / brutto	6 / 10,5 kg
Abmessung Verpackung	430 x 125 x 370 mm
Artikelnummer	5907901901
EAN	4046664036265
20 Container	1160 Stück
40 Container	2320 Stück
40 HQ Container	2320 Stück

BOHR- UND SCHLAGHAMMER

Der SDS-PLUS Bohrhämmer ist der perfekte Bohr- und Schlaghammer für jeden Profi-Handwerker. Der kraftvolle Motor ermöglicht eine hohe Schlagkraft von 5 Joule. Den schnellen Wechsel der Schlag- und Bohrwerkzeuge macht ein Schnellspann-Bohrfutter möglich.

- Die SDS-Plus Aufnahme sorgt für eine hohe Kraftübertragung
- Integriertes Anti-Vibrations-System ermöglicht selbst bei robusten Arbeiten eine sehr geringe Vibration
- Kraftvolle 5 Joule für universellen Einsatz
- Leistungsstarker 1250 W Motor
- Vier Funktionen für vielseitiges Arbeiten in Bohren, Hammerbohren, Meißeln mit und ohne Fixierung
- Schlagfrequenz zwischen 0 und 4500 bpm
- Kunststoffkoffer für bequemen Transport und Lagerung
- Inklusive Tiefenanschlag, Bohrer-Set, Spitz- und Flachmeißel-Set
- Verstellbarer Zusatzhandgriff für ermüdungsfreies und komfortables Arbeiten

**OPTIONALES ZUBEHÖR****SDS-PLUS BOHRER-SET**

Ø 8 | 10 | 12 mm
L 150 mm



Artikelnummer: 7907900004
EAN: 4046664044987

SDS-PLUS FLACH + SPITZMEISSEL-SET

Ø 13,5 mm
L 250 mm



Artikelnummer: 7907900003
EAN: 4046664044970

PRODUKTDATEN

Abmessungen L x B x H	362 x 243 x 114 mm
Schlagkraft	5 Joule
Schlagfrequenz	0 – 4500 bpm
Drehzahl	0 – 850 min ⁻¹
Bohrleistung in Beton max. Ø	30 mm
Motor	220 – 240 V~
Motorleistung	1250 W

LOGISTISCHE DATEN

Gewicht netto / brutto	6 / 7,5 kg
Abmessung Verpackung	410 x 120 x 330 mm
Artikelnummer	5907902901
EAN	4046664044529
20 Container	1440 Stück
40 Container	2592 Stück
40 HQ Container	2592 Stück

**INKLUSIVE**

ABBRUCHHAMMER

Robuster Abbruchhammer für konstante Leistungen in Beton oder Mauerwerk.

- Inklusive Spitz- und Flachmeißel und Metallkoffer
- Schlagkraft 50 Joule
- Einfacher und schneller Werkzeugwechsel
- D-Handgriff mit Soft-Grip für vibrationsarmes Arbeiten
- Kompakte und schlanke Bauweise ermöglicht das Arbeiten auch in schwer zugänglichen Bereichen



OPTIONALES ZUBEHÖR

FLACHMEISSEL
Ø 30 mm, L 390 mm



Artikelnummer: 3908201108
EAN: 4046664014287

SPITZMEISSEL
Ø 30 mm, L 390 mm



Artikelnummer: 3908201109
EAN: 4046664014294



Hexagon

360°



PRODUKTDATEN

	AB1600	AB1700
Abmessungen L x B x H	652 x 157 x 276 mm	652 x 157 x 276 mm
Schlagkraft	50 Joule	50 Joule
Anti-Vibration	ja	nein
Motor	230 V~	230 V~
Motorleistung	1600 W	1700 W

LOGISTISCHE DATEN

	AB1600	AB1700
Gewicht netto / brutto	16 / 20 kg	14 / 20.5 kg
Abmessung Verpackung	700 x 165 x 280 mm	700 x 165 x 295 mm
Artikelnummer	5908201901	5908203901
EAN	4046664020264	4046664043201
20 Container	710 Stück	710 Stück
40 Container	1200 Stück	1200 Stück
40 HQ Container	1200 Stück	1200 Stück

INKLUSIVE

PROFI ABBRUCHHAMMER

Mit 1900 W, 60 Joule Schlagkraft und 2000 Schlägen pro Minute ist der Scheppach AB1900 Abbruchhammer ein echtes Kraftpaket, das sich mit seinen 16,5 kg Nettogewicht spielend durch Mauern und Beton arbeitet. Dank zweier Handgriffe mit Soft-Grip, liegt das Gerät während der Arbeit sicher in der Hand. Der AB1900 wird inklusive Spitz- und Flachmeißel sowie Koffer mit Rollen geliefert.

- Kraftvolle 1900 W und eine Schlagkraft von 60 Joule
- Ermüdungsfreies Arbeiten durch Schaltarretierung für Dauerbetrieb
- Handgriff mit Soft-Grip für vibrationsarmes Arbeiten
- Kompakte und schlanke Bauweise ermöglicht das Arbeiten auch an schwer zugänglichen Stellen
- Inklusive Kunststoffbox mit Rollen, Spitz- und Flachmeißel
- Schlagzahl 2000/min
- Robustes Gehäuse mit einem Gewicht von 16,5 kg
- Einfacher und schneller Werkzeugwechsel über 30 mm Hexagon Werkzeugaufnahme

Transportkoffer mit Rollen

**OPTIONALES ZUBEHÖR**

FLACHMEISSEL
Ø 30 mm, L 390 mm



Artikelnummer: 3908201108
EAN: 4046664014287

SPITZMEISSEL
Ø 30 mm, L 390 mm



Artikelnummer: 3908201109
EAN: 4046664014294

360°



Hexagon

INKLUSIVE

**PRODUKTDATEN**

Abmessung L x B x H	674 x 155,3 x 264,3 mm
Schlagkraft	60 Joule
Motor	230 – 240 V~
Motorleistung	1900 W

LOGISTISCHE DATEN

Gewicht netto / brutto	16,5 / 22 kg
Abmessung Verpackung	910 x 205 x 370 mm
Artikelnummer	5908206901
EAN	4046664068594
20 Container	480 Stück
40 Container	858 Stück
40 HQ Container	1100 Stück

BETONMISCHER

Der scheppach MIX65 ist ein kleiner Betonmischer mit 63 Liter Fassungsvermögen für gelegentliche Mischarbeiten rund um Eigenheim und Garten. Ein 220 W Motor dreht die Trommel 27,5-mal pro Minute, wodurch aus einzelnen Baustoffen gebrauchsfertige Mischungen von Betonmörtel, Estrich oder Putz entstehen. Der niedrige Drehpunkt der Trommel erleichtert das Befüllen. Mit seinen kompakten Maßen lässt sich der Betonmischer gut bis zum nächsten Einsatz verstauen.

- 63 Liter Mischtrommel mit max. 55 kg Fassungsvermögen und 27,5 U/min
- 220 W Elektromotor
- 260 mm Trommelöffnung für zielgerichtetes Entleeren
- 620 mm Trommelschwenkhöhe zum komfortablen Befüllen
- Leichter Transport und stabiler Stand dank Fahrvorrichtung und breitem Radstand
- Einfach zu warten, langlebig und robust

**Fassungsvermögen
63 L / 55 kg**



PRODUKTDATEN

Abmessungen L x B x H	1161 x 550 x 935 mm
Fassungsvermögen	63 L
Drehzahl max.	27,5 min ⁻¹
Motor	230 V~
Motorleistung	220 W
Trommelöffnung	260 mm

LOGISTISCHE DATEN

Gewicht netto / brutto	26 / 30 kg
Abmessung Verpackung	670 x 600 x 400 mm
Artikelnummer	5908408904
EAN	4046664123149
20 Container	135 Stück
40 Container	285 Stück
40 HQ Container	342 Stück

BETONMISCHER

Diese robusten Betonmischer bieten ein gutes Preis-Leistungsverhältnis. Die mobilen Geräte sind für kleine bis mittlere Bauvorhaben vorgesehen.

- Geschweißter Trommelboden für mehr Stabilität
- 125 L bzw. 140 L Fassungsvermögen der Trommel
- Fahrvorrichtung für einen einfachen Transport
- Große Trommelöffnung für leichtes Entleeren
- Labyrinth-Gehäuse schützt vor Spritzwasser und garantiert dank des Doppellüfters aber dennoch eine gute Motorkühlung
- Langlebig und robust
- Zahnräder aus Guss
- Einstellbare Federspannung
- Einfache Wartung

Getriebe aus Grauguss



PRODUKTDATEN

	MIX125	MIX140
Abmessungen L x B x H	770 x 700 x 450 mm	1210 x 840 x 1280 mm
Fassungsvermögen	125 L	140 L
Drehzahl max.	26,6 min ⁻¹	26,6 min ⁻¹
Motor	230 V~	230 V~
Motorleistung	550 W	550 W

LOGISTISCHE DATEN

	MIX125	MIX140
Gewicht netto / brutto	48 / 52 kg	49 / 53,5 kg
Abmessung Verpackung	770 x 700 x 450 mm	780 x 700 x 465 mm
Artikelnummer	5908403901	5908404901
EAN	4046664022954	4046664036463
20 Container	120 Stück	120 Stück
40 Container	253 Stück	253 Stück
40 HQ Container	304 Stück	255 Stück

BETONMISCHER

Auf Baustellen mit größerem Bedarf an Beton, sind unsere Betonmischer die richtigen Helfer. Die Ausstattung und Leistungsmerkmale überzeugen.

- Geschweißter Trommelboden für mehr Stabilität
- 160 L bzw. 180 L Fassungsvermögen der Trommel
- Fahrvorrichtung für einen einfachen Transport
- Große Trommelöffnung für leichtes Entleeren
- Das Labyrinth-Gehäuse schützt vor Spritzwasser und garantiert dank des Doppellüfters aber dennoch eine gute Motorkühlung
- Langlebig und robust
- Zahnräder aus Guss
- Einstellbare Federspannung
- Einfache Wartung

Getriebe aus Grauguss



PRODUKTDATEN

	MIX160	MIX180
Abmessungen L x B x H	1340 x 810 x 1290 mm	1260 x 850 x 1400 mm
Fassungsvermögen	160 L	180 L
Drehzahl max.	29,5 min ⁻¹	29,5 min ⁻¹
Motor	230 V~	230 V~
Motorleistung	650 W	800 W

LOGISTISCHE DATEN

	MIX160	MIX180
Gewicht netto / brutto	56 / 60 kg	57 / 61,5 kg
Abmessung Verpackung	760 x 740 x 515 mm	760 x 740 x 520 mm
Artikelnummer	5908405901	5908406901
EAN	4046664036470	4046664036487
20 Container	84 Stück	
40 Container	192 Stück	
40 HQ Container	238 Stück	



INKLUSIVE



60 KG RÜTTELPLATTE

Wenn Sie gute Verdichtungsergebnisse erzielen und dabei eine robuste und leichte Rüttelplatte verwenden möchten, ist die HP1200S die perfekte Wahl. Kompakt und transportabel für alle anfallenden Arbeiten rund um Haus, Terrasse oder Landschaftsbau.

- Grundplatte aus hochfestem Stahl
- Sehr wendig und einfach zu bedienen
- Plattengröße 450 x 350 mm
- Verdichtungsdruck 15000 N
- Leistungsstarker 6,5 PS 4-Takt-Benzinmotor
- Hohe Vorlaufgeschwindigkeit von 25 m/min zur Erhöhung der Arbeitsleistung
- Inklusive Fahrvorrichtung zum Transport durch eine Person
- Inklusive Gummimatte für Pflasterarbeiten

PRODUKTDATEN

Abmessungen L x B x H	1040 x 400 x 890 mm
Plattengröße	450 x 350 mm
Verdichtungsdruck	15000 N
Vorlaufgeschwindigkeit	25 m/min
Arbeitsgeschwindigkeit	600 m ² /Std.
Verdichtungstiefe	25 cm
Hubraum	196 cm ³
Motor	6,5 PS; 4-Takt-Benzinmotor

LOGISTISCHE DATEN

Gewicht netto / brutto	60 / 64 kg
Abmessung Verpackung	570 x 380 x 670 mm
Artikelnummer	5904610903
EAN	4046664085614
20 Container	180 Stück
40 Container	372 Stück
40 HQ Container	372 Stück



INKLUSIVE



88 KG RÜTTELPLATTE

Die HP1800S von scheppach ist eine kompakte und leichte Rüttelplatte, die dennoch sehr gute Verdichtungsergebnisse erzielt. Jegliche Arbeiten rund ums Haus, an Terrassen, im Garten oder Vorplätzen sind mit dem wendigen Helfer schnell und einfach zu meistern.

- Plattengröße 550 x 440 mm
- Verdichtungsdruck 23000 N
- Verdichtungstiefe 30 cm
- Leistungstarker 6,5 PS Benzinmotor
- Automatische Vorlaufgeschwindigkeit von 25 m/min zur Erhöhung der Arbeitsleistung
- Grundplatte aus hochfestem Stahl
- Inklusive Fahrvorrichtung zum Transport durch eine Person
- Inklusive Gummimatte für Pflasterarbeiten

PRODUKTDATEN

Abmessungen L x B x H	1025 x 440 x 930 mm
Plattengröße	550 x 440 mm
Verdichtungsdruck	23000 N
Vorlaufgeschwindigkeit	25 m/min
Arbeitsgeschwindigkeit	650 m ² /Std.
Verdichtungstiefe	30 cm
Hubraum	196 cm ³
Motor	6,5 PS; 4-Takt-Benzinmotor

LOGISTISCHE DATEN

Gewicht netto / brutto	88 / 94 kg
Abmessung Verpackung	640 x 480 x 670 mm
Artikelnummer	5904611903
EAN	4046664085621
20 Container	126 Stück
40 Container	252 Stück
40 HQ Container	252 Stück



INKLUSIVE

102 KG RÜTTELPLATTE

Verdichten Sie Wege und große Flächen unkompliziert und schnell mit der scheppach HP2200S Rüttelplatte. Mit ihrem 6,5 PS starken Motor erreicht sie problemlos einen Verdichtungsdruck von 25000 N und eine Verdichtungstiefe bis 35 cm. Dank des automatischen Antriebs schafft die Rüttelplatte 25 m/Min und erledigt damit die Arbeit im Handumdrehen.

- Plattengröße 550 x 440 mm
- Verdichtungsdruck 25000 N
- Verdichtungstiefe 35 cm
- Leistungstarker 6,5 PS Benzinmotor
- Automatische Vorlaufgeschwindigkeit von 25 m/min
- Grundplatte aus hochfestem Stahl
- Inklusive Fahrvorrichtung zum Transport durch eine Person
- Inklusive Gummimatte für Pflasterarbeiten

PRODUKTDATEN

Abmessungen L x B x H	1025 x 440 x 930 mm
Plattengröße	550 x 440 mm
Verdichtungsdruck	25000 N
Vorlaufgeschwindigkeit	25 m/min
Arbeitsgeschwindigkeit	650 m ² /Std.
Verdichtungstiefe	35 cm
Hubraum	196 cm ³
Motor	6,5 PS; 4-Takt-Benzinmotor

LOGISTISCHE DATEN

Gewicht netto / brutto	102 / 108 kg
Abmessung Verpackung	640 x 480 x 670 mm
Artikelnummer	5904612903
EAN	4046664085638
20 Container	126 Stück
40 Container	235 Stück
40 HQ Container	235 Stück



Leistungsstarker
6,5 PS 4-Takt-Benzinmotor

Grundplatte aus
hochfestem Stahl

INKLUSIVE

125 KG RÜTTELPLATTE

Dieses Modell kombiniert bequemes Handling und hohe Wendigkeit mit einer robusten, mitteltgewichtigen Rüttelplatte. Da dieser Alleskönner reversierbar ist, und somit einen Vor- und Rücklauf hat, erledigen Sie eine Vielzahl von Aufgaben komfortabel und in kürzester Zeit.

- Plattengröße 630 x 400 mm
- Verdichtungsdruck 30000 N
- Verdichtungstiefe 40 cm
- Leistungsstarker 6,5 PS Benzinmotor
- Automatische Vor-/Rücklaufgeschwindigkeit von 25 m/Min
- Grundplatte aus hochfestem Stahl
- Inklusive Fahrvorrichtung zum Transport durch eine Person
- Inklusive Gummimatte für Pflasterarbeiten

PRODUKTDATEN

Abmessungen L x B x H	1150 x 690 x 870 mm
Plattengröße	630 x 400 mm
Verdichtungsdruck	30000 N
Vorlaufgeschwindigkeit	25 m/min
Arbeitsgeschwindigkeit	750 m ² /Std.
Verdichtungstiefe	40 cm
Hubraum	196 cm ³
Motor	6,5 PS; 4-Takt-Benzinmotor

LOGISTISCHE DATEN

Gewicht netto / brutto	125 / 135 kg
Abmessung Verpackung	710 x 430 x 1000 mm
Artikelnummer	5904613903
EAN	4046664085645
20 Container	84 Stück
40 Container	172 Stück
40 HQ Container	172 Stück

OPTIONALES ZUBEHÖR

GUMMIMATTE
Schwarz



Artikelnummer: 5904605012
EAN: 4014915092667

**Leistungsstarker
9 PS 4-Takt-Benzinmotor**



**Grundplatte aus
hochfestem Stahl**

INKLUSIVE



161 KG RÜTTELPLATTE

Verdichten Sie Sand, Kies und weichen Boden mit dieser schweren und robusten Rüttelplatte. Reversierbare Rüttelplatten verfügen neben einem Vorlauf auch über einen Rücklauf, welche beide über den Bedienhebel gesteuert werden. Das Rüttlergehäuse ist mit der Grundplatte verschraubt.

- Grundplatte aus hochfestem Stahl mit abgerundeten Kanten
- Selbstreinigungplatte
- Sehr wendig und einfach zu bedienen
- Plattengröße: 730 x 450 mm
- Verdichtungsdruck: 30500 N
- Leistungsstarker 9,0 PS Motor
- Hohe Vorlaufgeschwindigkeit – zur Erhöhung der Arbeitsleistung
- Inklusive Fahrvorrichtung, zum Transport auch durch eine Person
- Inklusive schwarze Gummimatte für Pflasterarbeiten

PRODUKTDATEN

Abmessungen L x B x H	1400 x 600 x 850 mm
Plattengröße	730 x 450 mm
Verdichtungsdruck	30500 N
Vorlaufgeschwindigkeit	25 m/min
Verdichtungstiefe	50 cm
Hubraum	270 cm ³
Motor	9,0 PS; 4-Takt-Benzinmotor

LOGISTISCHE DATEN

Gewicht netto / brutto	161 / 173 kg
Abmessung Verpackung	780 x 480 x 1100 mm
Artikelnummer	5904605903
EAN	4046664026891
20 Container	72 Stück
40 Container	138 Stück
40 HQ Container	N.A.



Fahrvorrichtung

Leistungsstarker 4-Takt-Benzinmotor 6,5 PS



VIBRATIONSSTAMPFER

Der Vibrationsstampfer VS1000 ist der ideale Helfer für Reparaturen und Neugestaltung bei Erdarbeiten, Gräben oder Asphaltausbesserungen.

- Stabil und einfach in der Handhabung
- Hervorragendes Laufverhalten und Handling
- Ausgeglichene Gewichtsverteilung
- Hervorragende Verdichtungsleistung
- Optimale Vorlaufgeschwindigkeit
- Vielzahl von Anwendungsmöglichkeiten
- Hohe Zuverlässigkeit und Lebensdauer
- Einfacher und sicherer Transport, dank Fahrvorrichtung

PRODUKTDATEN

Abmessungen L x B x H	740 x 420 x 1150 mm
Arbeitsbreite (Plattenbreite)	345 x 285 mm
Verdichtungsdruck	10000 N
Verdichtungstiefe	40 – 60 mm
Schlagzahl	450 – 650 min ⁻¹
Motor	6,5 PS; 4-Takt-Benzinmotor

LOGISTISCHE DATEN

Gewicht netto / brutto	78 / 88 kg
Abmessung Verpackung	570 x 510 x 990 mm
Artikelnummer	3908301915
EAN	4046664012993
20 Container	88 Stück
40 Container	184 Stück
40 HQ Container	184 Stück

OPTIONALES ZUBEHÖR

Bohrer Ø 100 mm,
Länge 800 mm



Art.-Nr.: 7904702701
EAN: 4046664045526

Bohrer Ø 150 mm,
Länge 800 mm



Art.-Nr.: 7904702702
EAN: 4046664045533

Bohrer Ø 200 mm,
Länge 800 mm



Art.-Nr.: 7904702703
EAN: 4046664045533

ERDBOHRER INKL. 3 BOHRERN

Der Erdbohrer EB1700 von scyppach ist ein praktischer Helfer für Gärtner, Land- oder Forstwirte – noch nie war das Ausheben von Löchern für Zaunpfosten, Punktfundamente oder Pflanzensetzlinge so einfach. Ein leistungsstarker 1,77 PS Motor nimmt einem die größte Arbeit ab und schraubt den Bohrer mühelos in den Boden.

- Einfache Handhabung und Wartung
- Leistungsfähiger 2-Takt-Benzinmotor mit 1,77 PS und 51,7 cm³
- 100, 150 und 200 mm Bohrer inklusive
- Schneller und einfacher Bohrerwechsel



BOHRUNGEN FÜR

- ✓ Zaunpfosten
- ✓ Pflanzensetzlinge
- ✓ Bäume

INKLUSIVE



**MAX. BOHRERLÄNGE
800 mm**



LOGISTISCHE DATEN

Gewicht netto / brutto	9,5 / 22,5 kg
Abmessung Verpackung	830 x 570 x 320 mm
Bohrer Ø	100, 150, 200 mm
Artikelnummer	5904702904
EAN	4046664044932
20 Container	190 Stück
40 Container	380 Stück
40 HQ Container	450 Stück

PRODUKTDATEN

Abmessungen L x B x H	540 x 310 x 1120 mm
Bohrerdrehzahl	310 min ⁻¹
Hubraum	51,7 cm ³
Drehzahl max.	9600 min ⁻¹
Motorleistung	1,77 PS, 2-Takt-Benzinmotor



OPTIONALES ZUBEHÖR



SCHNEESCHILD
100 x 50 cm

Artikelnummer: 7908800001
EAN: 4046664042563

300 KG DUMPER

Der benzinbetriebene DP3000 von scheppach ist der ideale Helfer für den Bau, in der Forst- und Landwirtschaft sowie für den Garten- und Landschaftsbau. Mit ihm transportieren Sie mühelos Erde, Kies, Steine, Schutt und vieles mehr. Dank Allradantrieb garantiert er sicheren Halt auch auf glattem oder matschigem Untergrund.

- Ideal für das Bewegen von Lasten bis zu 300 kg
- Luftgefüllte Geländereifen und Allradantrieb für maximalen Halt
- Sehr gute Flexibilität und Manövrierbarkeit
- Großer Kippbehälter, ideal für feste und lose Transportgüter
- Fahrtrichtung am Handgriff steuerbar
- Getriebe – 3 Vorwärtsgänge und 1 Rückwärtsgang
- Kippbehälter – 912 x 650 x 560 mm



PRODUKTDATEN MOTOR

Model	Einzyylinder; 4-Takt-Benzinmotor
Motorleistung max.	6,5 PS
Hubraum	196 cm ³

PRODUKTDATEN

Abmessungen L x B x H	1380 x 760 x 1000 mm
Abmessungen Kippbehälter	912 x 650 x 560 mm
Zuladung max.	300 kg
Kippeinrichtung	per Hand
Übertragung	Getriebe
Vorlaufgeschwindigkeit max.	2,5 / 4,8 / 6,4 km/h
Rücklaufgeschwindigkeit max.	2 km/h

LOGISTISCHE DATEN

Gewicht netto / brutto	148 / 168 kg
Abmessung Verpackung	1150 x 735 x 850 mm
Artikelnummer	5908802903
EAN	4046664037989
20 Container	30 Stück
40 Container	64 Stück
40 HQ Container	96 Stück



500 KG RAUPEN DUMPER

Der benzinbetriebene Mini-Raupen-Dumper ist der ideale Helfer für den Bau, in der Forst- und Landwirtschaft usw. Mit ihm transportieren Sie mühelos Erde, Kies, Steine, Schutt und vieles mehr.

- Ideal für das Bewegen von Lasten bis zu 500 kg
- Der große Kippbehälter ist ideal für feste und lose Transportgüter
- Die Fahrtrichtung wird einfach am Handgriff gesteuert
- Getriebe – 3 Vorwärtsgänge & 1 Rückwärtsgang
- Kippbehälter – 950 x 680 x 465 mm
- Kettenantrieb für guten Halt auf rutschigem, glattem und matschigem Untergrund



Großer Kippbehälter

3 x Vorwärts- & 1 x Rückwärtsgang

Kettenantrieb

PRODUKTDATEN MOTOR

Model	Einzyylinder; 4-Takt -Benzinmotor
Motorleistung max.	6,5 PS
Hubraum	196 cm ³

PRODUKTDATEN

Abmessungen L x B x H	1600 x 715 x 1030 mm
Abmessungen Kippbehälter	950 x 680 x 465 mm
Zuladung max.	500 kg
Kippenrichtung	hydraulisch
Übertragung	Getriebe
Vorlaufgeschwindigkeit max.	1,57 – 2,93 – 3,66 km/h
Rücklaufgeschwindigkeit max.	1,14 km/h

LOGISTISCHE DATEN

Gewicht netto / brutto	255 / 290 kg
Abmessung Verpackung	1675 x 775 x 1115 mm
Artikelnummer	5908801903
EAN	4046664026464
20 Container	20 Stück
40 Container	40 Stück
40 HQ Container	42 Stück



HANDRÜHRWERK INKL. 2. RÜHRSTAB

Ein scheppach Handrührwerk ist ein zuverlässiger Helfer auf der Baustelle, wenn es um das Aufmischen und Anrühren von Mörtel und Farben geht. Farb- und Mörtelquirl lassen sich schnell und einfach wechseln und sitzen dennoch sicher in der robusten M14 Rühreraufnahme. Ergonomische Handgriffe erleichtern die Arbeit und dank Geschwindigkeitsregelung ist ein sauberes und spritzarmes Mischen möglich.

- Leistungsstarker und kraftvoller Motor mit 1200 W (PM1200) bzw. 1400 W (PM1400)
- Stufenlose Drehzahlregelung bis 700 min⁻¹
- Robuste Rühreraufnahme mit M14 Gewinde
- Einfacher Wechsel des Rühreraufsatzes
- Ideal zum Mischen von Mörtel, Putz, Farbe usw.
- Ergonomische Handgriffe für bequemes und ermüdungsfreies Arbeiten
- Inklusive Mörtelquirl und Farbquirl

2 in 1

- ✓ Mörtelquirl
- ✓ Farbquirl

OPTIONALES ZUBEHÖR MIXERSTAB

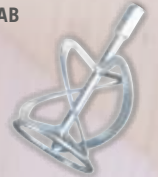

Artikelnummer: 3907801009
EAN: 4046664042372

Ergonomische Handgriffe

INKLUSIVE

PM1200

PM1400

360°

360°



PRODUKTDATEN

	PM1200	PM1400
Abmessungen L x B x H	315 x 200 x 875 mm	
Motor	220 – 240 V~ / 50 Hz	
Motorleistung	1200 W	1400 W
Leerlaufdrehzahl	0 – 700 min ⁻¹	
Stablänge	550 mm	
Rühreraufnahme	M14	

LOGISTISCHE DATEN

	PM1200	PM1400
Gewicht netto / brutto	4,8 / 6,6 kg	
Abmessung Verpackung	340 x 280 x 290 mm	
Artikelnummer	5907801901	5907805901
EAN	4046664042198	4046664043867
20 Container	1050 Stück	
40 Container	2150 Stück	
40 HQ Container	2550 Stück	



**OPTIONALES ZUBEHÖR
MIXERSTAB**



Artikelnummer: 5907800701
EAN: 4046664063681

HANDRÜHRWERK INKL. 2. RÜHRSTAB

Das scheppach PM1600 Rührwerk verfügt über einen leistungsstarken 1600 W Motor, mit ausreichend Kraft für verschiedenste Mischvorgänge mit Farbe, Mörtel und weiteren pulverförmigen Werkstoffen. Dank der variablen Drehzahlregulierung lässt sich die Rührgeschwindigkeit optimal auf die jeweilige Substanz anpassen. Das 2-Gang-Getriebe sorgt dafür, dass für alle zu mischenden Materialien immer ein ausreichend hohes Drehmoment zur Verfügung steht.

- Ideal zum Mischen von Mörtel, Putz, Farbe usw.
- 2-Gang-Getriebe für hohes Drehmoment und Mischleistung
- Stufenlose Drehzahlregulierung 0-580 oder 0-780 min⁻¹
- Leistungsstarker 1600 W Motor
- Schneller und einfacher Wechsel des Rühreraufsatzes
- Ergonomische Handgriffe für bequemes Arbeiten
- Robuste Rühreraufnahme mit M14 Gewinde
- Inklusive zweitem, gewendelten Rührstab-Aufsatz



INKLUSIVE



PRODUKTDATEN

Abmessungen L x B x H	310 x 180 x 900 mm
Motor	230 V~ / 50 Hz
Motorleistung	1600 W
Leerlaufdrehzahl	0 – 580 / 0 – 780 min ⁻¹
Stablänge	550 mm
Rühreraufnahme	M14

LOGISTISCHE DATEN

Gewicht netto / brutto	5,2 / 6,2 kg
Abmessung Verpackung	420 x 320 x 260 mm
Artikelnummer	5907803901
EAN	4046664043737
20 Container	890 Stück
40 Container	1820 Stück
40 HQ Container	2150 Stück



OPTIONALES ZUBEHÖR

MIXERSTAB-SET



Artikelnummer: 5907802701
EAN: 4046664043300

DUAL HANDRÜHRWERK INKL. 2 MIXER

Der scheppach PM1800D bietet mit zwei Quirlen und einem starken 1800 W Motor enorme Kraft bei gleichzeitig leichter Bedienung des Handrührers – ideal zum Anmischen zäher Materialien sowie flüssigen und pulverförmigen Werkstoffen wie Farben, Mörtel und Beton. Die gegenläufigen Rührstäbe sorgen für ein gleichmäßiges Mischergebnis.

- 2 gegenläufige Rührstäbe für optimales Vermischen
- Ideal zum Mischen von Mörtel, Putz, Farbe usw.
- Drehzahlregulierung in zwei Stufen bis 790 min⁻¹
- Leistungsstarker 1800 W Motor mit ausreichend Kraftreserven
- Ergonomische Handgriffe für bequemes und ermüdungsfreies Arbeiten
- Robuste Rühreraufnahme mit Schnellwechselsystem
- Einfacher Wechsel des Rühreraufsatzes
- Inklusive 2 Mixstäben

Ergonomische Handgriffe

2-Gang Getriebe

Schnellwechsel-system

360°



INKLUSIVE

PRODUKTDATEN

Abmessungen L x B x H	315 x 220 x 895 mm
Motor	230 V~ / 50 Hz
Motorleistung	1800 W
Leerlaufdrehzahl	0 – 450 / 0 – 790 min ⁻¹
Stablänge	570 mm
Rühreraufnahme	Schnellwechsel-System

LOGISTISCHE DATEN

Gewicht netto / brutto	7,5 / 8,8 kg
Abmessung Verpackung	590 x 320 x 250 mm
Artikelnummer	5907802901
EAN	4046664043072
20 Container	510 Stück
40 Container	1070 Stück
40 HQ Container	1260 Stück

AIRLESS FARBSPRÜHSYSTEM

Präziser und gleichmäßiger Farbauftrag durch die effiziente Airless Technologie. Das ACS3000 Farbsprühsystem ist die ideale Erleichterung für Do-it-yourself Einsteiger oder auch erfahrene Handwerker und geeignet für kleine sowie große Malerarbeiten. Mit diesem Sprühsystem von scheppe können nahezu alle Farbarten verwendet werden. Die maximale Kontrolle wird durch den komfortablen 4-Finger-Abzug und die eingebaute Druckregulierung ermöglicht.

- Leistungsstarker Elektromotor mit 750 W
- Durchfluss max. 1,1 L/min je nach Farbe bzw. Flüssigkeit
- Stufenlose Druckregulierung bis zu 207 bar zur optimalen Farbverteilung
- Extra langer 7,6 m Spritzschlauch für einen großen Arbeitsradius
- Mehr Effektivität durch Direktansaugung mit Filtersieb
- Ermüdungsfreies Arbeiten dank leichtem Sprühaufsatz mit 4-Fingerabzug
- Kompaktes und leicht zu transportierendes Farbsprüngerät
- Für verschiedenste Flüssigkeiten auf wasser- oder synthetischer Basis



Komfortabler Tragegriff

Leichte
Sprühpistole
mit 4-Finger-
Abzug

Stufenlose
Druckregulierung

Langer Spritzschlauch 7,6 m

LOGISTISCHE DATEN

Gewicht netto / brutto	8,3 / 9,5 kg
Abmessung Verpackung	295 x 285 x 420 mm
Artikelnummer	5906002901
EAN	4046664073673
20 Container	760 Stück
40 Container	1600 Stück
40 HQ Container	1800 Stück

PRODUKTDATEN

Abmessung L x B x H	245 x 195 x 255 mm
Maximaldruck	207 bar
Durchflussmenge max.	1,1 L/min
Sprühbreite	254 – 305 mm
Motor	220 – 240 V~ / 50 Hz
Motorleistung	750 W

STROMERZEUGER 700 W

Der SG1000 Stromerzeuger von scheppach liefert mit seinem 63 cm³ Motor 700 Watt Ausgangsleistung und das dank 4 Liter Tank für lange Zeit ohne Nachtanken. Ausgestattet mit einer 230 V Steckdose können nahezu alle Geräte zuverlässig mit Strom versorgt werden. Durch seine kompakte und leichte Bauweise eignet sich der Generator ideal zum Campen sowie für Jagd- oder Fischerhütten.

- 63 cm³, 2-Takt-Benzinmotor, luftgekühlt
- 700 W max. Abgabeleistung – 650 W Nennleistung
- Die AVR-Regelung (Spannungsregler) sorgt für eine stabile Ausgangsleistung
- Kompakte und leichte Bauweise für einen einfachen Transport
- 230 V~ Wechselstrom-Steckdose mit Überlastschuttschalter
- Standfüße aus Gummi gegen Vibration, Tragegriffe und Seilzugstarter serienmäßig

OPTIONALES ZUBEHÖR

MOTORENÖL ULTRA
PERFORMANCE LONGLIFE
SAE 5W-40
500 ml



Artikelnummer: 3906100701
EAN: 4014915073512

Kompakte und
leichte Bauweise

2-Takt Motor



Standfüße aus Gummi
gegen Vibration



PRODUKTDATEN MOTOR

Model	Einzyylinder; 2-Takt-Benzinmotor
Hubraum	63 cm ³
Tankinhalt	4 L

PRODUKTDATEN STROMERZEUGER

Nenn- / Max.-leistung	650 / 700 W
Spannung Abgabe	1 x 230 V~
AC Frequenz	50 Hz
Startsystem	Seilzugstarter

LOGISTISCHE DATEN

Gewicht netto / brutto	16,5 / 17,5 kg
Abmessung Verpackung	425 x 350 x 355 mm
Artikelnummer	5906218901
EAN	4046664067931
20 Container	534 Stück
40 Container	1116 Stück
40 HQ Container	1280 Stück

STROMERZEUGER 2800 W

Der SG3200 Generator von scheppach wird mit einem 196 cm³ 4-Takt-Motor angetrieben und liefert mit max. 2800 W immer ausreichend Strom für Arbeiten rund ums Haus oder auf der Baustelle. Dank stabilem Stahlrahmen, Fahrvorrichtung und ausklappbaren Handgriffen ist der Stromerzeuger mobil und vielseitig einsetzbar. Ein 15 L Benzintank sorgt dafür, dass Sie den ganzen Tag arbeiten können.

- 6,5 PS Benzinmotor mit Seilzugstarter
- Leistungsstarker und luftgekühlter 4-Takt-Benzinmotor mit 196 cm³ Hubraum
- Max. 2800 W Ausgabeleistung, 2500 W Nennleistung
- Zwei 230 V Anschlüsse und ein 12 V DC Konnektor
- Stabiler und robuster Stahlrahmen mit Fahrvorrichtung und ausklappbaren Handgriffen
- 15 L Benzintank für 12 Stunden Betriebsdauer unter Volllast
- Integrierter Überlastungsschutz, Spannungsmesser und Ölstandswarnung

OPTIONALES ZUBEHÖR

MOTORENÖL ULTRA
PERFORMANCE LONGLIFE
SAE 5W-40
500 ml



Artikelnummer: 3906100701
EAN: 4014915073512

**Transportgriff
(Standard)**



**Fahrvorrichtung
(Standard)**



INKLUSIVE

PRODUKTDATEN MOTOR

Model	Einzyylinder; 4-Takt-Benzinmotor
Motorleistung max.	6,5 PS
Hubraum	196 cm ³
Startsystem	Seilzugstarter
Tankinhalt	15 L
Kraftstoffverbrauch bei 2/3 Last	0,6 L/h

PRODUKTDATEN STROMERZEUGER

Abmessung L x B x H	590 x 445 x 450 mm
Spannungsregelung	AVR-System
Nenn- / Max.-leistung	2500 / 2800 W
Spannung Abgabe	2 x 230 V~
AC Frequenz	50 Hz
Überlastschutz	Ja
Ölschutzschalter	Ja
Spannungsmesser	Ja

LOGISTISCHE DATEN

Gewicht netto / brutto	43 / 47 kg
Abmessung Verpackung	605 x 445 x 450 mm
Artikelnummer	5906220903
EAN	4046664095460
20 Container	200 Stück
40 Container	400 Stück
40 HQ Container	450 Stück

GENERATOR 5500 W

Der SG7100 Generator von scheppach wird mit einem 420 cm³ 4-Takt-Motor angetrieben und liefert mit max. 5500 W ausreichend Strom für Arbeiten rund ums Haus oder auf der Baustelle. Dank stabilem Stahlrahmen, Fahrvorrichtung und ausklappbaren Handgriffen ist der Stromerzeuger mobil und vielseitig einsetzbar. Ein 25 L Benzintank sorgt für eine etwa 10-stündige Stromversorgung und dank des 400 V Stromanschlusses können Sie alle Maschinen betreiben.

- 15 PS Benzinmotor mit Elektrostart oder alternativem Seilzugstarter
- Leistungsstarker und luftgekühlter 4-Takt-Benzinmotor mit 420 cm³ Hubraum
- Max. 5500 W Ausgabeleistung, 5000 W Nennleistung
- Ein 400 V Anschluss, ein 230 V Anschluss und ein 12 V DC Konnektor für maximale Flexibilität
- Stabiler und robuster Stahlrahmen mit Fahrvorrichtung und ausklappbaren Handgriffen
- 25 L Benzintank für einen stundenlangen Einsatz des Generators
- Integrierter Überlastungsschutz, Spannungsmesser und Ölstandswarnung



Transportgriff
(Standard)

INKLUSIVE



PRODUKTDATEN MOTOR

Model	Einzylinder; 4-Takt-Benzinmotor
Motorleistung max.	15 PS
Hubraum	420 cm ³
Startsystem	Seilzugstart, Elektrostart
Tankinhalt	25 L

PRODUKTDATEN STROMERZEUGER

Abmessung L x B x H	720 x 665 x 610 mm
Spannungsregelung	AVR-System
230V / 400V Nenn- / Max,- Leistung	5000/5500 W
Spannung Abgabe	1 x 230 V~ / 1 x 400 V
AC Frequenz	50 Hz
Überlastschutz	Ja
Ölschutzschalter	Ja
Spannungsmesser	Ja

LOGISTISCHE DATEN

Gewicht netto / brutto	85 / 89 kg
Abmessung Verpackung	815 x 560 x 560 mm
Artikelnummer	5906219903
EAN	4046664095484
20 Container	112 Stück
40 Container	228 Stück
40 HQ Container	228 Stück

DIESEL STROMERZEUGER 5000 W

Der SG5200D Generator von Scheppach liefert mit max. 5000 W ausreichend Strom für Arbeiten rund ums Haus, auf der Baustelle oder als Notstromversorgung zuhause. Dank stabilem Gehäuse, Fahrvorrichtung mit vier Rädern und Handgriff ist der Stromerzeuger vielseitig einsetzbar. Ein 16 L Tank sorgt für eine mehrstündige Stromversorgung und dank des 400 V Stromanschlusses können auch Maschinen mit Starkstrombedarf betrieben werden.

- Diesel-Generator mit Elektrostart
- Max. 5000 W Ausgabeleistung
- Ein 400 V Anschluss, zwei 230 V Anschlüsse und ein 12 V DC Konnektor für maximale Flexibilität
- Stabiles und robustes Gehäuse mit Fahrvorrichtung und Handgriff
- 16 L Tank für einen stundenlangen Einsatz des Generators



Elektrostart

Transportgriff
(Standard)



Fahrvorrichtung
(Standard)

PRODUKTDATEN MOTOR

Model	Einzylinder; 4-Takt-Dieselmotor
Motorleistung max.	7,7 PS
Hubraum	418 cm ³
Startsystem	Elektrostart
Tankinhalt	16 L
Kraftstoffverbrauch bei 2/3 Last	1,43 L/h

PRODUKTDATEN STROMERZEUGER

Abmessung L x B x H	920 x 520 x 750 mm
Spannungsregelung	AVR-System
Nenn- / Max.-leistung	4200 / 5000 W
Spannungsabgabe	2 x 230 V~
Spannungsabgabe	1 x 400 V
AC Frequenz	50 Hz
Überlastschutz	Ja
Ölschutzschalter	Ja
Spannungsmesser	Ja

LOGISTISCHE DATEN

Gewicht netto / brutto	148 / 160 kg
Abmessung Verpackung	935 x 710 x 535 mm
Artikelnummer	5906222903
EAN	4046664095583
20 Container	72 Stück
40 Container	144 Stück
40 HQ Container	144 Stück

INVERTER STROMERZEUGER 2000 W

Der Inverter Stromerzeuger SG2000 liefert nicht nur Strom für Haushalts-Großgeräte und Elektrowerkzeuge, sondern dient auch als Notstromaggregat bei Stromausfällen und kann dank Inverter-Technologie selbst für sensible Geräte verwendet werden. Dank der kompakten und leichten Bauweise ist er ideal für alle Einsatzzwecke beim Camping oder rund ums Haus geeignet.

- 2000 W Abgabeleistung und 1600 W Nennleistung für Geräte mit sensibler Elektronik, Elektrowerkzeuge, etc.
- Ausgestattet mit 2 x 230 V~ Wechselstrom-Steckdosen und 1 x 12 V Gleichstrom-Ausgang für Batterieladungen
- 105,6 cm³ Hubraum, luftgekühlter 4-Takt-Benzinmotor für zuverlässige Leistung
- Ölwächter mit automatischer Abschaltung bei zu geringem Ölstand
- Kompakte und leichte Bauweise für einen einfachen Transport
- Ideale Spannung und Frequenz für hochwertige und sensible Elektrotechnik wie Computer, TV-Geräte, Kühltruhen etc.
- 71 dB Schalldruck bei 7 m Entfernung



PRODUKTDATEN MOTOR

Model	Einzylinder; 4-Takt-Benzinmotor
Motorleistung max.	2,86 PS
Hubraum	105,6 cm ³
Startsystem	Seilzugstarter
Tankinhalt	3,2 L
Kraftstoffverbrauch	1,07 L/h

PRODUKTDATEN STROMERZEUGER

Abmessung L x B x H	510 x 295 x 440 mm
Nenn- / Max.-leistung	1600 / 2000 W
Spannung Abgabe	2 x 230 V~ (AC), 1 x 12 V (DC)
AC Frequenz	50 Hz
Überlastschutz	Ja
Ölschutzschalter	Ja

LOGISTISCHE DATEN

Gewicht netto / brutto	21 / 23 kg
Abmessung Verpackung	550 x 315 x 460 mm
Artikelnummer	5906208901
EAN	4046664036494
20 Container	360 Stück
40 Container	755 Stück
40 HQ Container	755 Stück

OPTIONALES ZUBEHÖR

MOTORENÖL ULTRA PERFORMANCE LONGLIFE SAE 5W-40 500 ml



Artikelnummer: 3906100701
EAN: 4014915073512



Fahrvorrichtung
(Standard)

OPTIONALES ZUBEHÖR
MOTORENÖL ULTRA
PERFORMANCE LONGLIFE
SAE 5W-40
500 ml



Artikelnummer: 3906100701
EAN: 4014915073512

Transportgriff
(Standard)



Digitaldisplay



INVERTER STROMERZEUGER 3400 W

Mit dem Scheppach SG3400i Inverter Stromerzeuger muss kein Stromausfall mehr gefürchtet werden. Dank moderner Inverter Technologie, welche eine „saubere“ Spannung liefert, können auch empfindliche Geräte, wie Laptops, problemlos betrieben werden. Der Generator kann mühelos mit der inklusiven Fernbedienung gestartet und abgestellt werden. Durch seine hervorragende Dämmung ist der Generator dazu extra leise. Besonders sparsam wird der Generator durch den eingebauten Öko-Modus, welcher die Motordrehzahl automatisch anpasst und dadurch Benzin spart und weniger Abgase freisetzt. Durch seine großen Laufräder und den gepolsterten Griff ist der Inverter Generator besonders leicht zu transportieren.

- Stabiles und gedämmtes Gehäuse
- Max. 5,1 PS Benzinmotor mit Elektrostart über Fernbedienung und Seilzugstart
- 3400 W max. Abgabeleistung – 2800 W Nennleistung
- Luftgekühlter 4-Takt-Benzinmotor
- 7,8 L Tankinhalt
- 61 dB Schalldruckpegel bei 7 m Entfernung



DC 12 V

Elektrostart

Geräuscharm



PRODUKTDATEN MOTOR

Model	Einzyylinder; 4-Takt-Benzinmotor
Motorleistung max.	5,1 PS
Hubraum	212 cm ³
Startsystem	Elektrostarter & Seilzugstart
Tankinhalt	7,4 L
Kraftstoffverbrauch	2,1 L/h

*Optionale Batterie erforderlich

PRODUKTDATEN STROMERZEUGER

Abmessung L x B x H	579 x 425 x 443 mm
Spannungsregelung	Inverter
Nenn- / Max.-leistung	2800 / 3400 W
Spannung Abgabe	2 x 230 V~
AC Frequenz	50 Hz
Überlastschutz	Ja
Ölschutzschalter	Ja
Spannungsmesser	Ja

LOGISTISCHE DATEN

Gewicht netto / brutto	43,8 kg / 47 kg
Abmessung Verpackung	580 x 508 x 450 mm
Artikelnummer	5906217901
EAN	4046664072362
20 Container	180 Stück
40 Container	380 Stück
40 HQ Container	475 Stück



INKLUSIVE

PRODUKTDATEN

Abmessungen L x B x H	445 x 142 x 348 mm
Arbeitsdruck max.	8 bar
Ansaugleistung	180 l/min
Kabellänge	5 m
Schlauchlänge	3 m
Drehzahl max.	3750 min ⁻¹
Drehzahl Motor	220 – 240 V~
Motorleistung	1100 W

LOGISTISCHE DATEN

Gewicht netto / brutto	5,5 / 6 kg
Abmessung Verpackung	450 x 147 x 358 mm
Artikelnummer	5906126901
EAN	4046664065159
20 Container	1080 Stück
40 Container	2160 Stück
40 HQ Container	2520 Stück



MOBILER KOMPRESSOR INKL. ZUBEHÖRSET

Der Air Force 2 von scheppach ist vielseitig einsetzbar für eine ganze Palette an Druckluft-Anwendungen. Dieser leichte und mobile Kompressor eignet sich hervorragend für das Aufpumpen von Auto-, Motorrad- und Fahrradreifen, Sporthallen, Luftmatratzen, Schlauchbooten und vielem mehr. Das macht ihn zum idealen Werkzeug für die Anwendung rund ums Auto, Haus, Boot oder die Freizeitgestaltung.

- Kompakt und tragbar
- Großes Aufblasvolumen
- Arbeitsdruck max. 8 bar
- Integrierter Stauraum für Kabel und Schlauch
- Inklusive Reifenfüllmessgerät, Adapter und Düsen zum Aufpumpen und 3 m Druckluftschlauch



MOBILER KOMPRESSOR INKL. ZUBEHÖRSET

Der mobile Kompressor, scheppach Air Force 3, ist mit seinem 1,5 PS starken Motor und 180 L Luftleistung pro Minute ein starker Helfer im und um das Haus, Auto, Boot und bei Freizeitanwendungen. Dank seines großen Zubehörsets bleiben mit dem Air Force 3 keine Wünsche offen.

- Kompakt und tragbar
- Große Luftleistung von 180 l/min
- Öl- und wartungsfrei
- Max. Arbeitsdruck 8 bar
- Integrierter Stauraum für Kabel und Zubehör
- Inklusive umfangreichem Zubehörset

1100 W Motor

8 bar



INKLUSIVE

PRODUKTDATEN

Abmessungen L x B x H	445 x 136 x 328 mm
Arbeitsdruck max.	8 bar
Ansaugleistung	180 l/min
Kabellänge	3 m
Schlauchlänge	5 m
Drehzahl max.	3750 min ⁻¹
Drehzahl Motor	220 – 240 V~ / 50 Hz
Motorleistung	1100 W

LOGISTISCHE DATEN

Gewicht netto / brutto	5 / 5,5 kg
Abmessung Verpackung	450 x 140 x 330 mm
Artikelnummer	5906127901
EAN	4046664068365
20 Container	1200 Stück
40 Container	2400 Stück
40 HQ Container	2800 Stück

MOBILER KOMPRESSOR INKL. ZUBEHÖRSET

Der scheppach Air Force 4 ist die neueste Generation der erfolgreichen AirForce Kompressoren Familie. Kompakt und dennoch leistungsstark präsentiert sich der scheppach Air Force 4. Mit seiner Luftleistung von 180 l/min und den 8 bar Arbeitsdruck können alle Aufgaben im Haus bewältigt werden. Der 1,5 PS starke Motor sorgt dafür, dass die benötigte Leistung stets vorliegt. Mit dem umfangreichen 12-teiligen Zubehörset wird der Air Force 4 zum unverzichtbaren Helfer.

- Kompakt und tragbar
- Große Luftleistung von 180 l/min
- Öl- und wartungsfrei
- Max. Arbeitsdruck 8 bar
- Integrierter Stauraum für Kabel und Zubehör
- Inklusive umfangreichem Zubehörset



Integrierter Stauraum für Kabel und Zubehör

Transportgriff

8 bar



INKLUSIVE



LOGISTISCHE DATEN

Gewicht netto / brutto	5 / 5,5 kg
Abmessung Verpackung	450 x 140 x 330 mm
Artikelnummer	5906137901
EAN	4046664087045
20 Container	1080 Stück
40 Container	2340 Stück
40 HQ Container	2735 Stück

PRODUKTDATEN

Abmessung L x B x H	445 x 136 x 328 mm
Arbeitsdruck max.	8 bar
Ansaugleistung	180 l/min
Kabellänge	3 m
Schlauchlänge	5 m
Drehzahl max.	4300 min ⁻¹
Drehzahl Motor	220 – 240 V~ / 50 Hz
Motorleistung	1100 W



INKLUSIVE

PRODUKTDATEN

Abmessungen L x B x H	560 x 360 x 155 mm
Kesselgröße	2 L
Arbeitsdruck max.	8 bar
Ansaugleistung	180 l/min
Motor	230 – 240 V~
Motorleistung	1100 W

LOGISTISCHE DATEN

Gewicht netto / brutto	8 / 9 kg
Abmessung Verpackung	565 x 365 x 168 mm
Artikelnummer	5906118901
EAN	4046664040309
20 Container	688 Stück
40 Container	1408 Stück
40 HQ Container	1692 Stück

MOBILER KOMPRESSOR

Beim scheppach Air Case ist der Name Programm – Druckluft zum Mitnehmen im praktischen Kofferformat. Mit handlichen Maßen von 560 x 360 x 155 mm und leichten 8 kg ist der Kompressor schnell am Einsatzort und anschließend gleich wieder verstaut. Das umfangreiche enthaltene Zubehör und die max. 8 bar Druckleistung ermöglichen eine Vielzahl von Anwendungen.

- Kompakt und tragbar mit nur 8 kg Gewicht
- Ölfrei und wartungsarm
- Maximaler Arbeitsdruck von 8 bar mit Druckregulierer
- Ansaugleistung von 180 l/min für rasches Füllen
- 2 L Kesselvolumen
- Enthält ein 12-teiliges Zubehörsatz inkl. Ausblaspistole und Reifenfüllmesser
- Integrierter Stauraum für Zubehör im Koffer



6 L KOMPRESSOR INKL. ZUBEHÖRSET

Mit dem scheppach HC06 Kompressor erhalten Sie einen leistungsstarken, aber dennoch komplett mobilen und ölfreien Kompressor, mit welchem Sie, dank des umfangreichen Zubehörs, die gesamte Palette an Druckluftanwendungen bewältigen können. Durch seinen 6 L Lufttank und seine 1200 W Leistung schafft der Kompressor auch anspruchsvolle Aufgaben. Die leichten 9,7 kg Gewicht in Verbindung mit dem ergonomischen Handgriff machen den Kompressor mobil und einfach zu jedem Einsatzort transportierbar.

- Nur leichte 9,7 kg Gewicht
- Ölfreier, wartungsarmer Kompressor mit langer Lebensdauer
- Ansaugleistung 192 l/min
- Kräftige 1200 W Motorleistung
- Kesselgröße 6 L
- Max. Arbeitsdruck 8 bar
- Inklusive umfangreichem Zubehörset
- Dank des ergonomischen Handgriffes einfach zu transportieren
- Sicherer Stand durch vier GummifüÙe

PRODUKTDATEN

Abmessungen L x B x H	355 x 345 x 305 mm
Kesselgröße	6 L
Arbeitsdruck max.	8 bar
Ansaugleistung	192 l/min
Schallleistungspegel (LwA)	96 dB(A)
Motor	220 – 240 V~ / 50 Hz
Motorleistung	1200 W

LOGISTISCHE DATEN

Gewicht netto / brutto	9,7 / 11,2 kg
Abmessung Verpackung	395 x 370 x 375 mm
Artikelnummer	5906132901
EAN	4046664069430
20 Container	516 Stück
40 Container	1104 Stück
40 HQ Container	1288 Stück

24 L KOMPRESSOR INKL. ZUBEHÖRSET

Der ölfreie 24 L Kompressor deckt viele Anforderungen rund um Haus und Werkstatt ab. Dabei ist er nicht nur wartungsarm, sondern auch einfach zu transportieren.

- Kesselgröße 24 L
- Max. Arbeitsdruck 8 Bar
- Ölfrei und dadurch wartungsarm
- Druckminderer für optimale Regelung des Arbeitsdruckes
- 2 Schnellanschlusskupplungen für einen schnellen Werkzeugwechsel
- Fahrvorrichtung für einen einfachen Transport
- Inklusive 14-teiligem Zubehör-Set



INKLUSIVE

LOGISTISCHE DATEN

Gewicht netto / brutto	20 / 21,6 kg
Abmessung Verpackung	548 x 320 x 580 mm
Artikelnummer	5906112904
EAN	4046664067986
20 Container	360 Stück
40 Container	720 Stück
40 HQ Container	816 Stück

PRODUKTDATEN

Abmessung L x B x H	560 x 300 x 590 mm
Kesselgröße	24 L
Arbeitsdruck max.	8 bar
Ansaugleistung	165 l/min
Schallleistungspegel (LpA)	96 dB(A)
Motor	220 – 240 V~
Motorleistung	1100 W

24 L KOMPRESSOR

Dieser Kompressor ist ideal für viele Arbeiten rund um das Haus, in der Werkstatt oder der Garage. Mit der Fahrvorrichtung lässt er sich an jeden Einsatzort schnell und einfach transportieren.

- Kesselgröße 24 L
- Max. Arbeitsdruck 8 bar
- Ölgeschmierter Kolbenkompressor
- Schnellanschlusskupplung für einen schnellen Werkzeugwechsel
- Fahrvorrichtung für einen einfachen Transport
- Inklusive 280 ml Kompressorenöl Ultra Performance Longlife SAE 5W-40



PRODUKTDATEN

Abmessungen L x B x H	560 x 310 x 570 mm
Kesselgröße	24 L
Arbeitsdruck max.	8 bar
Ansaugleistung	220 l/min
Schallleistungspegel (LpA)	93 dB(A)
Motor	230 V~ / 50 Hz
Motorleistung	1500 W

LOGISTISCHE DATEN

Gewicht netto / brutto	21 / 23 kg
Abmessung Verpackung	580 x 250 x 580 mm
Artikelnummer	5906135901
EAN	4046664072980
20 Container	360 Stück
40 Container	720 Stück
40 HQ Container	720 Stück



PRODUKTDATEN

Abmessungen L x B x H	710 x 410 x 680 mm
Kesselgröße	50 L
Arbeitsdruck max.	8 bar
Ansaugleistung	220 l/min
Schallleistungspegel (LwA)	97 dB(A)
Motor	230 V~ / 50 Hz
Motorleistung	1500 W

LOGISTISCHE DATEN

Gewicht netto / brutto	30 / 33 kg
Abmessung Verpackung	760 x 325 x 655 mm
Artikelnummer	5906103901
EAN	4046664020271
20 Container	156 Stück
40 Container	324 Stück
40 HQ Container	420 Stück

50 L KOMPRESSOR

Der ölgeschmierte Kompressor HC54 verfügt über einen 50 L Tank und max. 8 bar Arbeitsdruck. Mit seiner Fahrvorrichtung lässt er sich überall einsetzen.

- Kesselgröße 50 L
- Druckminderer für optimale Regelung des Arbeitsdruckes
- Schnellanschlusskupplung für einen schnellen Werkzeugwechsel
- Max. Arbeitsdruck 8 bar
- Fahrvorrichtung für einen einfachen Transport
- Inklusive 280 ml Kompressorenöl Ultra Performance Longlife SAE 5W-40



Druckmanometer



50 L KOMPRESSOR

Mit seinem 50 Liter Tank und 1500 W Motorleistung ist dieser ölgeschmierte Kompressor ein kraftvoller Helfer rund um Haus und Hof. Mit seiner Fahrvorrichtung lässt er sich leicht transportieren und überall einsetzen.

- Kesselgröße 50 L
- Kräftiger 1500 W Motor
- Druckminderer für optimale Regelung des Arbeitsdruckes
- Schnellanschlusskupplung für einen schnellen Werkzeugwechsel
- Max. Arbeitsdruck 10 bar
- Fahrvorrichtung für einen einfachen Transport
- Inklusive 280 ml Kompressorenöl Ultra Performance Longlife SAE 5W-40

Transportgriff

Schnell-
anschlusskupplung



10 bar

Fahrvorrichtung
(Standard)

PRODUKTDATEN

Abmessungen L x B x H	730 x 355 x 655 mm
Kesselgröße	50 L
Arbeitsdruck max.	10 bar
Ansaugleistung	225 l/min
Schallleistungspegel (LwA)	97 dB(A)
Motor	230 V~ / 50 Hz
Motorleistung	1500 W

LOGISTISCHE DATEN

Gewicht netto / brutto	26 / 28 kg
Abmessung Verpackung	745 x 330 x 640 mm
Artikelnummer	5906128901
EAN	4046664069386
20 Container	168 Stück
40 Container	336 Stück
40 HQ Container	447 Stück



50 L KOMPRESSOR

Wenn in Werkstatt, Garage oder auf der Baustelle ein Kompressor mit hoher Luftleistung benötigt wird, ist der Doppelzylinder-Kompressor HC52DC das richtige Gerät.

- Ansaugleistung 412 l/min
- Max. Arbeitsdruck 8 bar
- Leistungsstarker 3,0 PS Motor
- Kesselgröße 50 L
- Doppelzylinder sorgt für eine hohe Ansaugleistung
- Druckminderer für optimale Regelung des Arbeitsdruckes
- 2 Schnellanschlusskupplungen für einen schnellen Werkzeugwechsel
- Fahrvorrichtung für einen einfachen Transport
- Inklusive 280 ml Kompressorenöl Ultra Performance Longlife SAE 5W-40



PRODUKTDATEN

Abmessungen L x B x H	865 x 370 x 685 mm
Kesselgröße	50 L
Arbeitsdruck max.	8 bar
Ansaugleistung	412 l/min
Schallleistungspegel (LpA)	97 dB(A)
Motor	230 V~
Motorleistung	2200 W

LOGISTISCHE DATEN

Gewicht netto / brutto	40 / 44,8 kg
Abmessung Verpackung	940 x 385 x 710 mm
Artikelnummer	5906101901
EAN	4046664020103
20 Container	126 Stück
40 Container	270 Stück
40 HQ Container	270 Stück



50 L KOMPRESSOR

Der leistungsstarke HC53DC Kompressor mit Doppelzylinder füllt seinen 50 L-Kessel innerhalb kürzester Zeit, dank der Ansaugleistung von 412 l/min. Zwei Druckanschlüsse mit eigenen Manometern ermöglichen einen schnellen Werkzeugwechsel. Dadurch wird er sowohl für Hobby-Heimwerker als auch für Profis zum praktischen Begleiter bei verschiedensten Arbeiten in Werkstatt, Garage und auf dem Bau.

- Doppelzylinder sorgt für die kraftvolle Ansaugleistung von 412 l/min
- Maximaler Arbeitsdruck von 10 bar
- Leistungsstarker 3,0 PS Motor
- Kesselgröße von 50 L
- Druckminderer für die optimale Regelung des Arbeitsdruckes
- Anschluss an gewöhnlichen 230 V Stromzugang
- 2 Schnellanschlusskupplungen für einen schnellen Werkzeugwechsel
- Fahrvorrichtung für einen einfachen Transport
- Vibrationsgedämpfte Standfüße aus Gummi für rutschfestes Abstellen



PRODUKTDATEN

Abmessungen L x B x H	910 x 415 x 680 mm
Kesselgröße	50 L
Arbeitsdruck max.	10 bar
Ansaugleistung	412 l/min
Schallleistungspegel (LwA)	97 dB(A)
Motor	230 V~
Motorleistung	2200 W

LOGISTISCHE DATEN

Gewicht netto / brutto	41 / 45,8 kg
Abmessung Verpackung	925 x 385 x 690 mm
Artikelnummer	5906102901
EAN	4046664020110
20 Container	108 Stück
40 Container	216 Stück
40 HQ Container	216 Stück



2 Druckmanometer



50 L PROFI-DOPPELZYLINDER KOMPRESSOR

Der scheppach HC54DC ist ein starker und zuverlässiger Helfer in der Werkstatt, Garage und Baustelle. Sein wartungsarmer und langlebiger ölfreier Doppelzylindermotor liefert stets genug Luftleistung und schafft selbst herausforderndste Aufgaben. Durch die stoßdämpfenden Füße und die großen Laufräder ist er laufruhig und vibrationsarm im Betrieb und einfach und ohne Anstrengung transportierbar.

- Ansaugleistung 322 l/min
- Ölfreier Kompressor für lange und wartungsarme Lebensdauer
- Max Arbeitsdruck 10 bar
- Kräftiger 2,5 PS Motor
- Der Doppelzylinder sorgt für eine hohe Ansaugleistung und schnelles auffüllen des Kessels
- Druckminderer für eine optimale Regelung des Arbeitsdrucks
- Kesselgröße 50 L
- Fahrvorrichtung für einfachen Transport
- Vibrationsgedämpfte Standfüße
- 2 Schnellanschlusskupplungen für den Betrieb von zwei Druckluftwerkzeugen



PRODUKTDATEN

Abmessungen L x B x H	715 x 415 x 665 mm
Kesselgröße	50 L
Arbeitsdruck max.	10 bar
Ansaugleistung	322 l/min
Schallleistungspegel (LwA)	97 dB(A)
Motor	230 V~
Motorleistung	1800 W

LOGISTISCHE DATEN

Gewicht netto / brutto	33,9 / 38,8 kg
Abmessung Verpackung	770 x 380 x 740 mm
Artikelnummer	5906129901
EAN	4046664069409
20 Container	126 Stück
40 Container	270 Stück
40 HQ Container	270 Stück

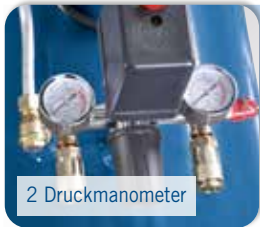

2 Druckmanometer



Transportgriff

2 Schnell-
anschluss-
kupplungen

Fahrvorrichtung
(Standard)



100 L KOMPRESSOR

Geben Sie ihren Druckluftwerkzeugen die nötige Power: Egal ob Druckluftnagler, Schlagschrauber, Nagelpistolen oder Ratschen. Der schepach HC100DC liefert genügend Druckluft, selbst für die unterschiedlichsten Arbeiten, welche Sie mit Ihren Druckluftwerkzeugen meistern können.

- Universell einsetzbar für Arbeiten rund um das Haus, die Werkstatt oder die Garage
- Kompakt und doch leistungsfähig: 412 l/min Ansaugleistung
- Max. Arbeitsdruck 8 bar
- Leistungsstarker 3,0 PS Motor
- Kesselgröße 100 L schnell wieder befüllt
- Doppelzylinder sorgt für eine hohe Ansaugleistung
- Universell einsetzbar mit einer Vielzahl von Druckluftwerkzeugen
- Druckminderer für optimale Regelung des Arbeitsdruckes
- 2 Schnellanschlusskupplungen für einen schnellen Werkzeugwechsel
- Luftbereifung und Transportgriff für einen einfachen Transport

PRODUKTDATEN

	HC100DC	HC120DC
Abmessungen L x B x H	1070 x 490 x 815 mm	
Kesselgröße	100 L	
Arbeitsdruck max.	8 bar	10 bar
Ansaugleistung	412 l/min	
Schallleistungspegel (LwA)	97 dB(A)	
Motor	230 V~	
Motorleistung	2200 W	

LOGISTISCHE DATEN

	HC100DC	HC120DC
Gewicht netto / brutto	52 / 57 kg	
Abmessung Verpackung	1085 x 385 x 810 mm	
Artikelnummer	5906120901	5906120905
EAN	4046664042143	4046664093473
20 Container	60 Stück	
40 Container	126 Stück	
40 HQ Container	185 Stück	

100 L PROFI-DOPPELZYLINDER KOMPRESSOR

Die scheppach Kompressoren sind ein starker und zuverlässiger Helfer in der Werkstatt, Garage und Baustelle. Ihr wartungsarmer und langlebiger Ölfreier Doppelzylindermotor liefert stets genug Luftleistung und schafft selbst herausforderndste Aufgaben. Durch die stoßdämpfenden Füße und die großen Laufräder sind sie laufruhig und vibrationsarm im Betrieb und einfach und ohne Anstrengung transportierbar.

- Ansaugleistung 322 l/min
- Ölfreier Kompressor für lange und wartungsarme Lebensdauer
- Max Arbeitsdruck 10 bar (HC105DC)
- Kräftiger 2,5 PS Motor
- Der Doppelzylinder sorgt für eine hohe Ansaugleistung und schnelles auffüllen des Kessels
- Druckminderer für eine optimale Regelung des Arbeitsdrucks
- Kesselgröße 100 L
- Fahrvorrichtung für einfachen Transport
- Vibrationsgedämpfte Standfüße
- 2 Schnellanschlusskupplungen für den Betrieb von zwei Druckluftwerkzeugen



PRODUKTDATEN

	HC104DC	HC105DC
Abmessungen L x B x H	1050 x 420 x 850 mm	1050 x 420 x 820 mm
Kesselgröße	100 L	100 L
Arbeitsdruck max.	8 bar	10 bar
Ansaugleistung	322 l/min	322 l/min
Schallleistungspegel (LpA)	97 dB(A)	97 dB(A)
Motor	230 V~	230 V~
Motorleistung	1800 W	1800 W

LOGISTISCHE DATEN

	HC104DC	HC105DC
Gewicht netto / brutto	45 / 50 kg	51 / 56 kg
Abmessung Verpackung	1085 x 390 x 820 mm	1085 x 390 x 820 mm
Artikelnummer	5906133901	5906134901
EAN	4046664072850	4046664072867
20 Container	60 Stück	
40 Container	126 Stück	
40 HQ Container	185 Stück	



100 L RIEMENANTRIEB KOMPRESSOR

Damit schaffen Sie alle Herausforderungen. Der scheppach HC550TC Dreizylinder Kompressor mit Riemenantrieb ist ein wahres Kraftpaket. Mit seinen 3 PS Leistung, den 550 l/min Ansaugleistung und dem großen 100 L Lufttank schafft der Kompressor selbst die luftintensivsten Aufgaben ohne Probleme. Mit den 10 bar maximal Druck ist er allen Anwendungen rund um Haus und Werkstatt gewachsen.

- Ansaugleistung 550 l/min
- Induktionsmotor für hohen Wirkungsgrad
- Max. Arbeitsdruck 10 bar
- Kräftiger 3 PS Motor
- 3 Zylinder sorgen für eine hohe Ansaugleistung und schnelles Auffüllen des Kessels
- Druckminderer für eine optimale Regelung des Arbeitsdrucks
- Kesselgröße 100 L
- Fahrvorrichtung für einfachen Transport
- Vibrationsgedämpfte Standfüße
- 2 Schnellanschlusskupplungen für den Betrieb von zwei Druckluftwerkzeugen



Fahrvorrichtung (Standard)

PRODUKTDATEN	
Abmessungen L x B x H	1000 x 420 x 870 mm
Kesselgröße	100 L
Arbeitsdruck max.	10 bar
Ansaugleistung	550 l/min
Schallleistungspegel (LpA)	97 dB(A)
Motor	230 V~
Motorleistung	2200 W

LOGISTISCHE DATEN	
Gewicht netto / brutto	74 / 80 kg
Abmessung Verpackung	1070 x 380 x 860 mm
Artikelnummer	5906136901
EAN	4046664073994
20 Container	90 Stück
40 Container	198 Stück
40 HQ Container	198 Stück



Abbildung zeigt optionales Zubehör

PRODUKTDATEN

Abmessungen L x B x H	340 x 305 x 660 mm
Kesselgröße	24 L
Arbeitsdruck max.	10 bar
Ansaugleistung	180 l/min
Schallleistungspegel (LwA)	95 dB(A)
Motor	230 V~ / 50 Hz
Motorleistung	1500 W

LOGISTISCHE DATEN

Gewicht netto / brutto	16,2 / 17,7 kg
Abmessung Verpackung	345 x 325 x 665 mm
Artikelnummer	5906117901
EAN	4046664040293
20 Container	416 Stück
40 Container	836 Stück
40 HQ Container	952 Stück

24 L KOMPRESSOR

Dieser 24 L Kompressor ist durch seine kompakte Bauart ideal an allen Standorten. Durch seinen Tragegriff auch besonders nützlich bei wechselnden Arbeitsorten.

- Kesselgröße 24 L
- Ölfrei und dadurch wartungsarm
- Manometer und Druckminderer für optimale Regelung des Arbeitsdruckes
- Schnellanschlusskupplung für einen schnellen Werkzeugwechsel
- Max. Arbeitsdruck 10 bar



50 L KOMPRESSOR

Der 50 L Kompressor von scheppach eignet sich für viele Druckluftarbeiten, wie Ausblasarbeiten, Reifen füllen oder Nagelarbeiten. Die vertikale und dadurch schmale und hohe Bauweise ist ideal bei Einsätzen in kleinen und beengten Räumen. Auch die Lagerung ist platzsparend möglich.

- Kesselgröße 50 L
- Geeignet für eine Vielzahl an Druckluftwerkzeugen, wie Reifenfüller, Ausblaspistolen und vieles mehr
- Ölfrei und dadurch wartungsarm
- Druckminderer für optimale Regulierung des Arbeitsdruckes
- 2 Schnellanschlusskupplungen für einen schnellen Werkzeugwechsel
- Max. Arbeitsdruck 10 bar
- Fahrvorrichtung für einen einfachen Transport

PRODUKTDATEN

Abmessungen L x B x H	355 x 345 x 980 mm
Kesselgröße	50 L
Arbeitsdruck max.	10 bar
Ansaugleistung	220 l/min
Schallleistungspegel (LwA)	97 dB(A)
Motor	230 V~
Motorleistung	1500 W

LOGISTISCHE DATEN

Gewicht netto / brutto	22,5 / 24,5 kg
Abmessung Verpackung	345 x 325 x 1030 mm
Artikelnummer	5906125901
EAN	4046664063674
20 Container	228 Stück
40 Container	484 Stück
40 HQ Container	563 Stück

24 L SUPER SILENT DOPPELZYLINDER KOMPRESSOR

Der HC25Si von Scheppach ist gleichzeitig leise und leistungsstark. Als Silent Kompressor erleichtert er die Arbeit in mehrfacher Hinsicht – Zwei Druckanschlüsse mit eigenen Manometern ermöglichen einen schnellen Werkzeugwechsel und damit rasche Arbeitsfortschritte, ganz ohne Lärmbelastung. Der leistungsstarke 1100 W Motor füllt den 24 L Kessel mit einer Ansaugleistung von 230 l/min innerhalb kürzester Zeit.

- Besonders leiser Kompressor mit 1100 W Elektromotor
- Kesselgröße 24 L
- Max. Arbeitsdruck 8 bar
- Ölfrei und wartungsarm
- Große Laufräder mit 175 mm Durchmesser für einen einfachen Transport
- Ansaugleistung 230 l/min
- Vibrationsgedämpfter Standfuß aus Gummi für rutschfestes Abstellen und ruhiges Arbeiten
- 2 Druck Manometer und 2 Schnellanschlusskupplungen für einen schnellen Werkzeugwechsel
- Anschluss an gewöhnlichen 230 V Stromzugang

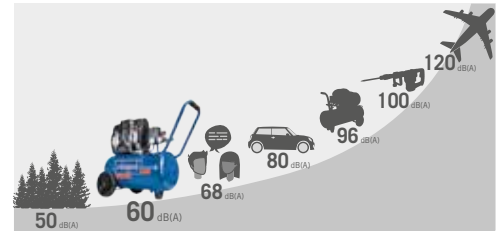

PRODUKTDATEN

Abmessungen L x B x H	550 x 240 x 565 mm
Kesselgröße	24 L
Arbeitsdruck max.	8 bar
Ansaugleistung	230 l/min
Schallleistungspegel (LpA)	ca. 60 dB(A) (bei 7 m Entfernung)
Motor	230 V~ / 50 Hz
Motorleistung	1100 W

LOGISTISCHE DATEN

Gewicht netto / brutto	21 / 23 kg
Abmessung Verpackung	565 x 250 x 570 mm
Artikelnummer	5906140901
EAN	4046664114314
20 Container	360 Stück
40 Container	736 Stück
40 HQ Container	816 Stück

**50 L SUPER SILENT
DOPPELZYLINDER KOMPRESSOR**

Mit seinem 50 L Kessel, 1500 W Motor und 8 bar Arbeitsdruck ist der HC51Si von Scheppach auch größeren Anforderungen gewachsen. Dank 2 Schnellanschlusskupplungen mit jeweils einem eigenen Manometer erfolgt der Werkzeugwechsel besonders schnell – rasche Arbeitsfortschritte ohne Lärmbelästigung, denn der HC51Si ist ein Silent Kompressor.

- Leiser Kompressor mit 1500 W Elektromotor
- Kesselgröße 50 L mit einer Ansaugleistung von 300 l/min
- Max. Arbeitsdruck 8 bar
- Ölfrei und wartungsarm
- Vibrationsgedämpfter Standfuß aus Gummi für sicheres Abstellen und ruhiges Arbeiten
- 2 Druck Manometer und 2 Schnellanschlusskupplungen für einen schnellen Werkzeugwechsel
- Anschluss an gewöhnlichen 230 V Stromzugang
- Große Laufräder mit 175 mm Durchmesser und Handgriff für einfachen Transport

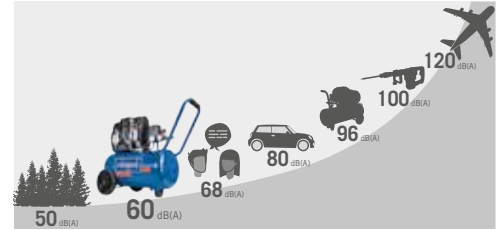

PRODUKTDATEN	
Abmessungen L x B x H	730 x 300 x 620 mm
Kesselgröße	50 L
Arbeitsdruck max.	8 bar
Ansaugleistung	300 l/min
Schalldruckpegel (LpA)	ca. 60 dB(A) (bei 7 m Entfernung)
Motor	230 V~ / 50 Hz
Motorleistung	1500 W

LOGISTISCHE DATEN	
Gewicht netto / brutto	28 / 30 kg
Abmessung Verpackung	740 x 330 x 650 mm
Artikelnummer	5906141901
EAN	4046664123422
20 Container	165 Stück
40 Container	330 Stück
40 HQ Container	440 Stück

	Beschreibung	Artikelnummer	EAN	
Gewebe-Druckluftschlauch 15 m	Robuster Druckluftschlauch mit Gewebeeinlage. <ul style="list-style-type: none"> Schlauchdurchmesser innen 8 mm Mit Schnellkupplung und Nippel Arbeitsdruck max. 10 bar / 145 psi 	7906100711	4046664040132	

	Beschreibung	Artikelnummer	EAN	
Kompressorenöl Ultra Performance	Longlife SAE 5W-40 <ul style="list-style-type: none"> 500 ml 	3906100701	4014915073512	

	Beschreibung	Artikelnummer	EAN	
Druckluftverteiler (Schnellanschlusskupplungen)	Verteiler zum Anschluss mehrerer Werkzeuge an eine Zuleitung <p>Luftverteiler, 2-fach</p> <ul style="list-style-type: none"> Schnellkupplungen aus Aluminium Bietet einen reibungslosen Betrieb und längere Lebensdauer im Vergleich zu Standard-Adaptern 	7906100722	4046664042006	
	<p>Luftverteiler, 4-fach</p> <ul style="list-style-type: none"> Schnellkupplungen aus Aluminium Bietet einen reibungslosen Betrieb und längere Lebensdauer im Vergleich zu Standard-Adaptern 	7906100725	4046664042112	



	Beschreibung	Artikelnummer	EAN
Druckluft-Bohrmaschine 3/8" Zubehör-Set	<p>Ein praktischer Helfer in Ihrer Werkstatt und dabei leicht und kompakt.</p> <ul style="list-style-type: none"> • Bohrfutter-Spannbereich 1 – 10 mm • Rechts-/Links-Lauf mit einfacher Umschaltung • Kompaktes Design • Arbeitsdruck 91 psi (6,3 bar) • Luftbedarf Ø: 141 l/min • Enthält 10 x HSS Bohrer, 6 x CrV Bits, 1x Bithalter, Schmiervorrichtung, Schlüssel für Bohrfutter, Öl-Fläschchen • Inklusive Transportkoffer 	7906100714	4046664041924



	Beschreibung	Artikelnummer	EAN
Druckluft- Farbspritzpistole	<p>Universell einsetzbar ob bei Neulackierungen oder Reparaturen.</p> <ul style="list-style-type: none"> • Luftbedarf: 120 – 205 l/min • Arbeitsdruck: 2 – 3,5 bar • Fließbecher Inhalt: 600 ml • Düse stufenlos einstellbar von Rund- auf Breitstrahl 	7906100721	4046664041993



	Beschreibung	Artikelnummer	EAN
Druckluft- Meißelhammer-Set	<p>Ideal zum Trennen von Blech und Stein. Geeignet für kleinere Abbrucharbeiten in Mauerwerk, Ziegel usw.</p> <ul style="list-style-type: none"> • 4500 Schläge pro Minute • Arbeitsdruck max. 91 psi (6,3 bar) • Luftbedarf Ø: 79,2 l/min • Gummierter Handgriff für ergonomisches Arbeiten • Enthält 5 Meißeleinsätze und Öl-Fläschchen • Inklusive Transportkoffer 	7906100716	4046664041948



	Beschreibung	Artikelnummer	EAN
Druckluft- Schlagschrauber-Set	<p>Ideal für den Einsatz in Werkstätten beim Reifenwechseln oder anderen Montagearbeiten.</p> <ul style="list-style-type: none"> • Drehzahl 7000 min⁻¹ • Drehmoment 312 Nm • Luftbedarf Ø: 141 l/min • Rechts-/Links-Lauf mit einfacher Umschaltung • Enthält: Schlagschrauber, 10 x 1/2" Steckschlüssel (9 / 10 / 11 / 13 / 14 / 17 / 19 / 22 / 27 mm), Verlängerung 85 mm, Leitungssöler und Öl-Fläschchen • Inklusive Transportkoffer 	7906100717	4046664041955



	Beschreibung	Artikelnummer	EAN
Druckluft- Ratschenschrauber 1/2" Zubehör-Set	<p>Universell für sämtliche Schraubarbeiten einsetzbar. Ideal für alle Arbeiten im KFZ-Bereich.</p> <ul style="list-style-type: none"> • Das hohe Drehmoment von 68 Nm löst auch festsitzende Schrauben • Luftbedarf: Ø 77 l/min • Rechts-/Links-Lauf mit einfacher Umschaltung • Inklusive 7 x 1/2" Steckschlüssel, 1 x 1/2" Verlängerung, 1 x Kardangelenke, 1 x Bithalter, 3 x Bit, 1 x Öl-Fläschchen • Inklusive Transportkoffer 	7906100718	4046664041962



	Description	Artikelnummer	EAN
Druckluft-Exzenterschleifer 6"	<p>Zum Schleifen von unterschiedlichsten Materialien, egal ob ebene oder gewölbte Flächen.</p> <ul style="list-style-type: none"> Arbeitsdruck max. 6,3 bar Drehzahl bis zu 10.000 min⁻¹ Luftbedarf Ø: 93,4 l/min Schleifteller Ø 150 mm Verstärktes und strapazierfähiges Gehäuse Lieferumfang: 1 x Schleifteller Ø 150 mm 5 x Schleifpapier Ø 150 mm (K: 60, 80, 100, 120, 150) 1 x Öl-Fläschchen 	7906100719	4046664041979



	Beschreibung	Artikelnummer	EAN
Druckluft-sandstrahlpistole	<p>Ideal zum Entfernen von Roststellen oder Farbstreifen, auch an schwer zugänglichen Positionen.</p> <ul style="list-style-type: none"> Arbeitsdruck: 3 – 4 bar Luftbedarf: 113 l/min Überschüssiges Strahlmittel wird zur Wiederverwendung im Auffangbeutel gesammelt Lieferumfang 4 x Düsen (Flächendüse, Punktdüse, Außenkantendüse, Innenkantendüse) 1 x Strahlmittel 0,5 kg 1 x Auffangbeutel 	7906100720	4046664041986



	Beschreibung	Artikelnummer	EAN
2in1 Klammer- und Nagelpistole	<p>Benutzerfreundlicher und leichter Schussapparat für Klammern und Nägel. Universell einsetzbar für zahlreiche Anwendungen.</p> <ul style="list-style-type: none"> Nagellänge 15 – 50 mm Klammerlänge 16 – 40 mm Luftbedarf je Schuss: 1,5 L 360° einstellbare Ablufführung Inklusive: 1000 x Nägel (jeweils 250 Stk.: 15 mm, 25 mm, 40 mm, 50 mm) 1000 x Klammern (jeweils 250 Stk.: 16 mm, 40 mm, 500 Stk.: 25 mm), Werkzeug, Schutzbrille und Öl-Fläschchen Inklusive Transportkoffer 	7906100715	4046664041931





- ✓ Spitzmeißel
- ✓ Flachmeißel
- ✓ Breitmeißel
- ✓ Schaber
- ✓ Spaten



Produktvorteile

AERO₂ SPADE

- Ermüdungsfreies Arbeiten
- Höherer Durchsatz als mit einem herkömmlichen Spaten
- Universeller Einsatz in Garten und Haus
- Auch mit kleineren Kompressoren verwendbar, benötigte Luftmenge nur 160 l/min und 24 L Tank



SPITZMEISSEL

Zur Anwendung in Beton. Durch seine scharfe Spitze dringt er besser in Beton oder Mauerwerk ein, als ein Flachmeißel.



FLACHMEISSEL (25 mm)

Ein schmaler Flachmeißel hilft Ihnen bei ersten Abgrenzungsarbeiten, wie z.B. beim Herausarbeiten von Kanälen.



BREITMEISSEL (60 mm)

Abbruchwerkzeug zum Entfernen von Gips, Fliesen, Putz und Mörtel von Wänden.



SCHABER

Ideal zum Entfernen von Farbe, Lackfarben, imprägnierten Böden, Linoleum und Kleberesten.



SPATEN (GESCHMIEDET)

Nützlich bei allen Erdarbeiten oder dem Trennen und Ausgraben von Wurzeln. Das Spatenblatt ist aus geschmiedetem Stahl gefertigt.



PNEUMATISCHES 5 IN 1 UNIVERSALWERKZEUG

Der Aero2 Spade von schepach zeichnet sich durch seine vielfältigen Einsatzmöglichkeiten aus. Ob im Haus oder im Garten, das pneumatische Universalwerkzeug lässt keine Wünsche offen. Handlich und schmal konstruiert lässt es sich überall einsetzen und sich mit wenigen Handgriffen vom Spaten, zum Schaber, zum Abbruchwerkzeug umrüsten.

- Kompakte Bauweise für Arbeiten auch an schwer zugänglichen Bereichen
- Ermüdungsfreies Arbeiten wegen höherem Durchsatz
- 5 verschiedene Werkzeuge für breiten Anwendungsbereich
- Robustes aus Stahl geschmiedetes Spatenblatt
- Praktisches Wechselsystem für schnellen & einfachen Werkzeugwechsel
- Vibrationsdämpfender Gummihandgriff
- Betriebsdruck von 6,3 bar



PRODUKTDATEN

Abmessungen L x B x H	820 x 360 x 75 mm
Arbeitsdruck max.	6,3 bar
Luftverbrauch max.	280 l/min

LOGISTISCHE DATEN

Gewicht netto / brutto	9,6 / 11 kg
Abmessung Verpackung	835 x 375 x 70 mm
Artikelnummer	5909601900
EAN	4046664064299
20 Container	900 Stück
40 Container	1800 Stück
40 HQ Container	1800 Stück

KOMPRESSOR EMPFEHLUNGEN

24 L Kompressoren	Kleinere Aushubarbeiten
50 L Kompressoren	Mittlere Aushubarbeiten, Entfernen von Wurzelstücken
100 L Kompressoren	Größere Aushubarbeiten, Abbrucharbeiten

	Beschreibung	Artikelnummer	EAN
5-teiliges Druckluft-Werkzeug-Set	<p>Fünf der beliebtesten Druckluftwerkzeuge für den Einsatz rund um Haus und Werkstatt.</p> <ul style="list-style-type: none"> • Farbspritzpistole mit Fließbecher – für verschiedene Lackierarbeiten • Sprüh- und Reinigungspistole mit Stahlbehälter – für das Reinigen und Entfetten von Oberflächen, Werkzeugen und Geräten • Reifenfüllmessgerät – mit gummiertem Manometer, Skala in bar/psi, Luft-Ablass-Ventil • Ausblaspistole - zur Reinigung und Trocknung von Oberflächen • 5 m Spiralschlauch 	3906101704	4046664005568



	Beschreibung	Artikelnummer	EAN
5-teiliges Druckluft-Werkzeug-Set	<p>Drei beliebte Zubehörteile für den Einsatz mit jedem Kompressor.</p> <ul style="list-style-type: none"> • Reifenfüllmessgerät – mit gummiertem Manometer, Skala in bar/psi, Luft-Ablass-Ventil • 5 m Spiralschlauch • 3 Aufsatzdüsen 	7906100724	4046664042020



	Beschreibung	Artikelnummer	EAN
5-teiliges Druckluft-Werkzeug-Set	<p>Fünf der beliebtesten Druckluftwerkzeuge inklusive drei Düsen für den Einsatz rund um Haus und Werkstatt.</p> <ul style="list-style-type: none"> • Farbspritzpistole mit Fließbecher – für verschiedene Lackierarbeiten • Sprüh- und Reinigungspistole mit Stahlbehälter – für das Reinigen und Entfetten von Oberflächen, Werkzeugen und Geräten • Reifenfüllmessgerät – mit gummiertem Manometer, Skala in bar/psi, Luft-Ablass-Ventil • Ausblaspistole - zur Reinigung und Trocknung von Oberflächen • 5 m Spiralschlauch und 3 Aufsatzdüsen 	7906100723	4046664042013



	Beschreibung	Artikelnummer	EAN
13-teiliges Druckluft-Werkzeug-Set	<p>Universell einsetzbares Zubehör-Set: Ausblasen, Reifen befüllen, Druckprüfung und Druckluftanschluss.</p> <ul style="list-style-type: none"> • Reifenfüllmessgerät – mit gummiertem Manometer, Skala in bar/psi, Luft-Ablass-Ventil • Blaspistole – für die Reinigung und Trocknung von Oberflächen und Geräten • 11 x verschiedene Zubehörteile (Schlauch, Düsen, etc.) 	7906100710	4046664040125



	Beschreibung	Artikelnummer	EAN
Reifenfüllmessgerät mit Digitalanzeige	<p>Reifenfüllmessgerät mit digitalem Manometer und wechselbaren Druckeinheiten</p> <ul style="list-style-type: none"> • Gummiertes Manometer mit Digitalanzeige • Wechselbare Druckeinheiten: bar, MPa, kg/cm², PSI • Leichtes Ablesen des Drucks dank digitalem Display • Einfache Bedienung, komfortable Handhabung 	7906100736	4046664073758

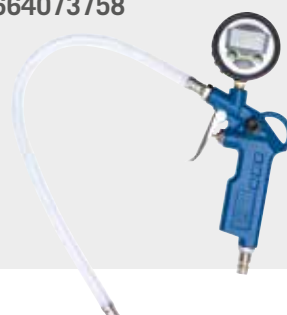



ELEKTRODEN-SET
SCHWEISSELEKTRODENSET
 25 Stück

Artikelnummer: 7906618701
 EAN: 4014915228042



- ✓ Automatischer Heißstart (Hot start)
- ✓ Anti-Hafttechnik (Antisticking)
- ✓ Dynamische Stromnachregelung (ARC Force)



Artikelnummer: 7906602701
 EAN: 4046664073680

AUTOMATIK SCHWEISSHELM

AWH380
 Der komfortable Automatik Schweißhelm AWH380 von schepbach ermöglicht sicheres und freihändiges Schweißen. Der integrierte Sensor passt das Glas innerhalb von Millisekunden an die Lichtverhältnisse an, was ein effektives und schnelles Arbeiten ermöglicht.



INKLUSIVE

PRODUKTDATEN	
Abmessungen L x B x H	280 x 120 x 200 mm
Passende Elektroden	1,6 – 3,2 mm
Arbeitsstrom	10 – 130 A
Leerlaufspannung	85 V
Netzspannung	230 V~ / 50 Hz

LOGISTISCHE DATEN	
Gewicht netto / brutto	5,2 / 6 kg
Abmessung Verpackung	380 x 175 x 240 mm
Artikelnummer	5906602903
EAN	4046664073710
20 Container	980 Stück
40 Container	2030 Stück
40 HQ Container	2610 Stück

130 A INVERTER SCHWEISSGERÄT

Das schepbach Inverter-Schweißgerät WSE1000 eignet sich für gelegentliche kleine Schweißarbeiten und ist auch für Anfänger einfach zu handhaben. Der Arbeitsstrom lässt sich zwischen 10 und 130 Ampere stufenlos regeln und an die jeweiligen Anforderungen beim Schweißen verschiedener Materialien anpassen. Praktische Zusatzfunktionen und umfangreiches Zubehör ermöglichen einen sofortigen leichten Einstieg ins Schweißen.

- Innovative Inverter-Technologie für bessere Schweißverbindungen als bei herkömmlichen Geräten
- Leichtes, homogenes Verbinden von Stahl, Edelstahl, verzinktem Metall und Gusswerkstoffen
- Inklusive Lüfterkühlung und Überhitzungsschutz
- Geringes Gewicht – ideal für den mobilen Einsatz
- Elektronisch geregelter, ruhiger und gleichmäßiger Schweißlichtbogen
- Mit höherer Toleranz bei Lageveränderungen – Lichtbogen bleibt länger stabil
- Überlastungsschutz durch Thermowächter mit Kontrollleuchte
- Inklusive Schweißschirm, Kombidrahtbürste mit Schlackehammer, Elektroden und Tragegurt



ELEKTRODEN-SET

SCHWEISSELEKTRODENSET
25 StückArtikelnummer: 7906619701
EAN: 4014915228059

3in1

- ✓ Automatischer Heißstart (Hot start)
- ✓ Anti-Hafttechnik (Antisticking)
- ✓ Dynamische Stromnachregelung (ARC Force)



INKLUSIVE

AUTOMATIK SCHWEISSHELM



AWH380

Der komfortable Automatik Schweißhelm AWH380 von scheppach ermöglicht sicheres und freihändiges Schweißen. Der integrierte Sensor passt das Glas innerhalb von Millisekunden an die Lichtverhältnisse an, was ein effektives und schnelles Arbeiten ermöglicht.

Artikelnummer: 7906602701
EAN: 4046664073680

PRODUKTDATEN

Abmessungen L x B x H	330 x 145 x 215 mm
Passende Elektroden	1,6 – 4,0 mm
Arbeitsstrom	20 – 160 A
Leerlaufspannung	85 V
Netzspannung	230 V~ / 50 Hz

LOGISTISCHE DATEN

Gewicht netto / brutto	6,6 / 7,6 kg
Abmessung Verpackung	385 x 225 x 240 mm
Artikelnummer	5906603903
EAN	4046664073727
20 Container	960 Stück
40 Container	2000 Stück
40 HQ Container	2250 Stück

160 A INVERTER SCHWEISSGERÄT

Das scheppach Inverter-Schweißgerät WSE1100 eignet sich für gelegentliche kleine Schweißarbeiten und ist auch für Anfänger einfach zu handhaben. Der Arbeitsstrom lässt sich zwischen 20 und 160 Ampere stufenlos regeln und an die jeweiligen Anforderungen beim Schweißen verschiedener Materialien anpassen. Praktische Zusatzfunktionen und umfangreiches Zubehör ermöglichen einen sofortigen leichten Einstieg ins Schweißen.

- Innovative Inverter-Technologie für bessere Schweißverbindungen als bei herkömmlichen Geräten
- Leichtes, homogenes Verbinden von Stahl, Edelstahl, verzinktem Metall und Gusswerkstoffen
- Inklusive Lüfterkühlung und Überhitzungsschutz
- Geringes Gewicht – ideal für den mobilen Einsatz
- Elektronisch geregelter, ruhiger und gleichmäßiger Schweißlichtbogen
- Mit höherer Toleranz bei Lageveränderungen – Lichtbogen bleibt länger stabil
- Überlastungsschutz durch Thermowächter mit Kontrollleuchte
- Inklusive Schweißschirm, Kombidrahtbürste mit Schlackehammer, Elektroden und Tragegurt

AUTOMATIK SCHWEISSHELM

AWH380

Der komfortable Automatik Schweißhelm AWH380 von schepach ermöglicht sicheres und freihändiges Schweißen. Der integrierte Sensor passt das Glas innerhalb von Millisekunden an die Lichtverhältnisse an, was ein effektives und schnelles Arbeiten ermöglicht.



Artikelnummer: 7906602701
EAN: 4046664073680



INKLUSIVE

PRODUKTDATEN

Abmessungen L x B x H	347 x 182 x 299 mm
Passender Fülldrahtdurchmesser	0,6 – 0,9 mm
Schweißstrom	45 / 90 A
Leerlaufspannung	31 V
Netzspannung	230 V~ / 50 Hz

LOGISTISCHE DATEN

Gewicht netto / brutto	12,5 / 15 kg
Abmessung Verpackung	475 x 220 x 345 mm
Artikelnummer	5906604903
EAN	4046664071891
20 Container	800 Stück
40 Container	1600 Stück
40 HQ Container	1600 Stück

FÜLLDRAHT SCHWEISSGERÄT

Dauerhafte Verbindungen schaffen mit dem schepach Fülldraht Schweißgerät WSE3200. Durch seine leistungsstarken 3200 W in Verbindung mit den 90 A Stromstärke schafft das WSE3200 Schweißgerät sichere und dauerhafte Verbindungen. Durch die einstellbare Stromstärke sind Materialstärken von bis zu 5 mm kein Problem.

- Starke 3200 W Aufnahmeleistung und 90 A Spitzenstromstärke
- Fülldrahtdurchmesser 0,6 / 0,9 mm
- Stromstärke zwischen 45 A und 90 A einstellbar
- Extra langes 2 m Schlauchpaket
- Inklusive Schweißschirm, 3 Schweißdrahtspulen und Kombidrahtbürste

OPTIONALES ZUBEHÖR

ZUBEHÖR SET PLC40

5x Düse
5x Elektrode
2x Keramikkappe
2x Diffusor



Artikelnummer: 7906600706
EAN: 4014915223887



Geringes Gewicht –
ideal für den mobilen Einsatz

INKLUSIVE



PLASMASCHNEIDER

Der PLC40 von schweppach ist ein leistungsstarker und kompakter Plasmaschneider mit gleichmäßigem Plasmastrahl und einer Schnittleistung von max. 12 mm – geeignet zum geraden und runden Schneiden von Stahlblech, Edelstahl, Aluminium und Kupfer. Ein Druckluftschlauch mit Schnellanschluss, 3 Brennerhülsen und 3 Elektroden sind bereits im Lieferumfang enthalten und ermöglichen ein schnelles Starten.

- Leistungsstarkes Kompaktgerät mit robustem Gehäuse und Tragegriff
- Elektronisch geregelter, ruhiger und gleichmäßiger Plasmastrahl
- Für präzise und saubere Trennschnitte bis zu 12 mm Materialstärke
- Geeignet zum geraden und kreisförmigen Schneiden von Stahlblech, Edelstahl, Aluminium, Kupfer und Eisen
- Stufenlos einstellbarer Schneidstrom (15 bis 40 A)
- Hochwertiges 2,5 m Schneidkabel mit auswechselbaren Brenneraufsätzen
- 2 m Erdungskabel mit kräftiger Klemme
- Druckluftschlauch mit Schnellanschluss-System
- Kompatibel mit handelsüblichen Kompressoren
- Inklusive 3 Brennerhülsen, 3 Elektroden (je 1 vormontiert) und Druckluftschlauch mit Schnellanschluss-System

PRODUKTDATEN

Abmessungen L x B x H	375 x 169 x 250 mm
Schneidstrom	15 – 40 A
Netzanschluss	230 V~ / 50 Hz
Schnittleistung (je nach Material)	Kupfer 1 – 4 mm Edelstahl 1 – 8 mm Aluminium 1 – 8 mm Eisen 1 – 10 mm Stahl 1 – 12 mm
Arbeitsdruck	4 – 4,5 bar

LOGISTISCHE DATEN

Gewicht netto / brutto	6 / 7,4 kg
Abmessung Verpackung	435 x 272 x 305 mm
Artikelnummer	5906605901
EAN	4046664095446
20 Container	600 Stück
40 Container	1200 Stück
40 HQ Container	1400 Stück

HUBWAGEN

Große und schwere Lasten lassen sich Dank des HW2500 Hubwagens nun mühelos bewegen. Mit seinen 2,5 t Hubkraft und Norm Größe für EUR Paletten ist er ein unverzichtbarer Helfer für Werkstatt, Lager oder Transportarbeiten. Der für höchste Anforderungen geschweißte Stahlrahmen und die beschichteten Laufräder sorgen für einen ruhigen Lauf und höchste Stabilität.

- Deichsel aus extra robuster Stahlkonstruktion mit 3-Wege-Funktionshebel
- Beschichtete Laufräder für extra ruhigen Lauf
- Extra feine Hubeinstellung durch präzise Hydraulik
- Zuverlässige, wartungsfreie Hydrauliksteuerung
- Robuste Industriekonstruktion aus Stahl



Robuste Industriekonstruktion aus Stahl



LOGISTISCHE DATEN

Gewicht netto / brutto	62 / 62,5 kg
Artikelnummer	5912701900
EAN	4046664083085
20 Container	180 Stück
40 Container	360 Stück
40 HQ Container	360 Stück

PRODUKTDATEN

Abmessung L x B x H	1550 x 550 x 1200 mm
Tragkraft	2500 kg
Lastrollen Ø	80 mm
Lenkräder Ø	180 mm

MOBILE WERKSTATT

Mit einem Steckschlüsselsatz wie dem TB94 von **scheppach** ist man optimal auf Schraubarbeiten vorbereitet. Insgesamt 94 Teile umfasst dieser kompakte Werkzeugkoffer, darunter 2 Ratschengriff in den Größen ½ Zoll und ¼ Zoll, diverse Steckschlüssel, Bits und zahlreiche Zusatzstücke. Das Werkzeug besteht aus Chrom-Vanadium-Stahl und Werkzeugstahl und ist daher besonders widerstandsfähig und langlebig.

- Stabiler und kompakter Werkzeugkoffer
- 94 Werkzeugteile sicher und griffbereit verstaut
- Höhere Kraftübertragung
- Einfacheres Lösen von Muttern oder Sechskant-Schrauben
- Kein Überdrehen beim Anziehen von Sechskant-Schrauben
- Leichteres Arbeiten auch an schwer zugänglichen Stellen dank Verlängerungen und Gelenk-Aufsatz



Kunststoffbox, Bit Adapter, 15 Bits
17 Biteinsätze, Bithalter, 2 Zünker-
zeneinsätze, 12 Steckschlüssel lang

Flexible Verlängerung, 4 Innen-
sechskantschlüssel, Steckgriff
2 Ratschengriffe, 3 Verlängerungen
2 T-Griffe, 2 Kardangelenke
31 Steckschlüssel

**LOGISTISCHE DATEN**

Gewicht netto / brutto	6 / 7 kg
Abmessung Verpackung	382 x 80 x 279 mm
Artikelnummer	5909308900
EAN	4046664123798
20 Container	2361 Stück
40 Container	2877 Stück
40 HQ Container	2877 Stück

PRODUKTDATEN

Abmessung L x B x H	373 x 70 x 272 mm
Werkzeugset	94 tlg.
Merkmal	Diverse Werkzeuge aus Chrom Vanadium
Einsatzbereich	innen & außen

MOBILE WERKSTATT

Der Werkzeugkoffer TB150 von schepach ist die optimale Lösung für alle Heimwerker, die entweder keinen Platz für eine Werkstatt haben oder einen fertig gepackten Einsatzkoffer für Reparaturen im Haus stets griffbereit haben möchten. 101 Teile umfasst das Werkzeug-Set, das vom Hammer bis zur Wasserpumpenzange alle notwendigen Werkzeuge für den Hausgebrauch enthält.

- Stabiler und kompakter Metallkoffer mit ca. 46 x 15 x 32 cm
- 101-teiliges Werkzeug-Set für den Hausgebrauch
- Gut sortiertes und übersichtlich verstautes Werkzeug
- Enthält u.a. 1 Umschaltknarre mit diversen Aufsätzen, je 1 Wasserpumpenzange, Kombizange, Seitenschneider, Trapezmesser, Hammer, Handsäge, Universalschere, Spannungsprüfer, Maßband sowie mehrere Maulschlüssel, Schraubendreher, Innensechskantschlüssel und Bits in unterschiedlichen Größen



Wasserpumpenzange, Umschaltknarre, Seitenschneider, Kombizange, 2 Kardangelenke, 2 Bit-Adapter, 1 Stecknuss-Adapter, 17 Stecknüsse, 5 Biteinsätze, 3 Wobble-Verlängerungen + 1 mit Schlitten



5 m Maßband, Hammer, Trapezmesser, Handsäge, 7 Innensechskantschlüssel Bithalter + 27 Bits



8 Ringmaulschlüssel, 6 Schraubendreher, 2 Präzisionsschraubendreher, Steckgriff, Spannungsprüfer



PRODUKTDATEN

Abmessung L x B x H	460 x 151 x 320 mm
Werkzeugset	101 tlg.
Material Chrom-Vanadium	Maulschlüssel, Bits, Innensechskantschlüssel, Wobble Verlängerung, Kardangelenke, Umschaltknarre
Merkmal	Werkzeughalter im Koffer
Einsatzbereich	innen & außen

LOGISTISCHE DATEN

Gewicht netto / brutto	8,5 / 9 kg
Abmessung Verpackung	480 x 180 x 370 mm
Artikelnummer	5909306900
EAN	4046664107477
20 Container	1287 Stück
40 Container	2149 Stück
40 HQ Container	2149 Stück



39 Stecknüsse, 18 Stecknüsse lang, 14 Torx Aufsätze, 3 Zündkerzeneinsätze, 3 Kardangelenke, 1 T-Schiebeleiste, 3 Adapter



5 Verlängerungsstangen, 3 Ratschengriff, 1 Spinnergriff, 1 Schraubendrehergriff, 30 Biteinsätze, 74 Bits, 7 Bithalter



12 Schraubenschlüssel, 7 Innensechskantschlüssel, 1 Kunststoffbox

MOBILE WERKSTATT

Ein kompakter Werkzeugkoffer voll mit hochwertigem und übersichtlich angeordnetem Schraubwerkzeug, darunter drei Ratschengriffe inklusive Verlängerungen, diverse Schraubenschlüssel, Innensechskantschlüssel, Schraubendreher mit Bit-Aufnahme, Bits und Stecknüsse – mit dem TB217 von schepach ist der Heimwerker für alle anfallenden Schraubarbeiten gerüstet. Das Werkzeug besteht aus Chrom-Vanadium-Stahl und Werkzeugstahl und ist daher besonders widerstandsfähig und langlebig.

- Stabiler und kompakter Werkzeugkoffer
- 217 hochwertige Werkzeugteile aus CrV-Stahl und Werkzeugstahl
- Alle Teile übersichtlich und griffbereit verstaut
- Höhere Kraftübertragung, dadurch einfacheres Lösen von Muttern oder Sechskant-Schrauben
- Kein Überdrehen beim Anziehen
- Aufgrund unterschiedlicher Größen und Aufsätze auch an schwer zugänglichen Stellen einsetzbar



LOGISTISCHE DATEN

Gewicht netto / brutto	10 / 10,3 kg
Abmessung Verpackung	452,5 x 344 x 96 mm
Artikelnummer	5909307900
EAN	4046664120155
20 Container	1422 Stück
40 Container	1722 Stück
40 HQ Container	1722 Stück

PRODUKTDATEN

Abmessung L x B x H	446 x 342 x 96 mm
Werkzeugset	217 tlg.
Merkmal	Diverse Werkzeuge aus Chrom Vanadium
Einsatzbereich	innen & außen

WERKSTATTWAGEN

Stets das richtige Werkzeug zur Hand - der scheppach TW1000 Werkstattwagen ist eine voll ausgestattete Werkstatt auf Rollen. Der solide und langlebige Werkstattwagen kommt voll ausgestattet mit einem 263-tlg. Werkzeugset. Jedes Werkzeug hat seinen eigenen Platz und ist immer schnell zur Hand. Mit seinen vier großen Rollen mit Sperrfunktion ist der Wagen leicht zu transportieren und sicher abstellbar.

- Sieben große und leichtgängige Schubladen
- Große Ablagefläche auf dem Werkstattwagen
- Ausstanzungen für zusätzliche Lagermöglichkeiten
- Große, leichtgängige Räder mit Sperrfunktion
- Handgriffe mit Soft-Grip für bequemen Transport

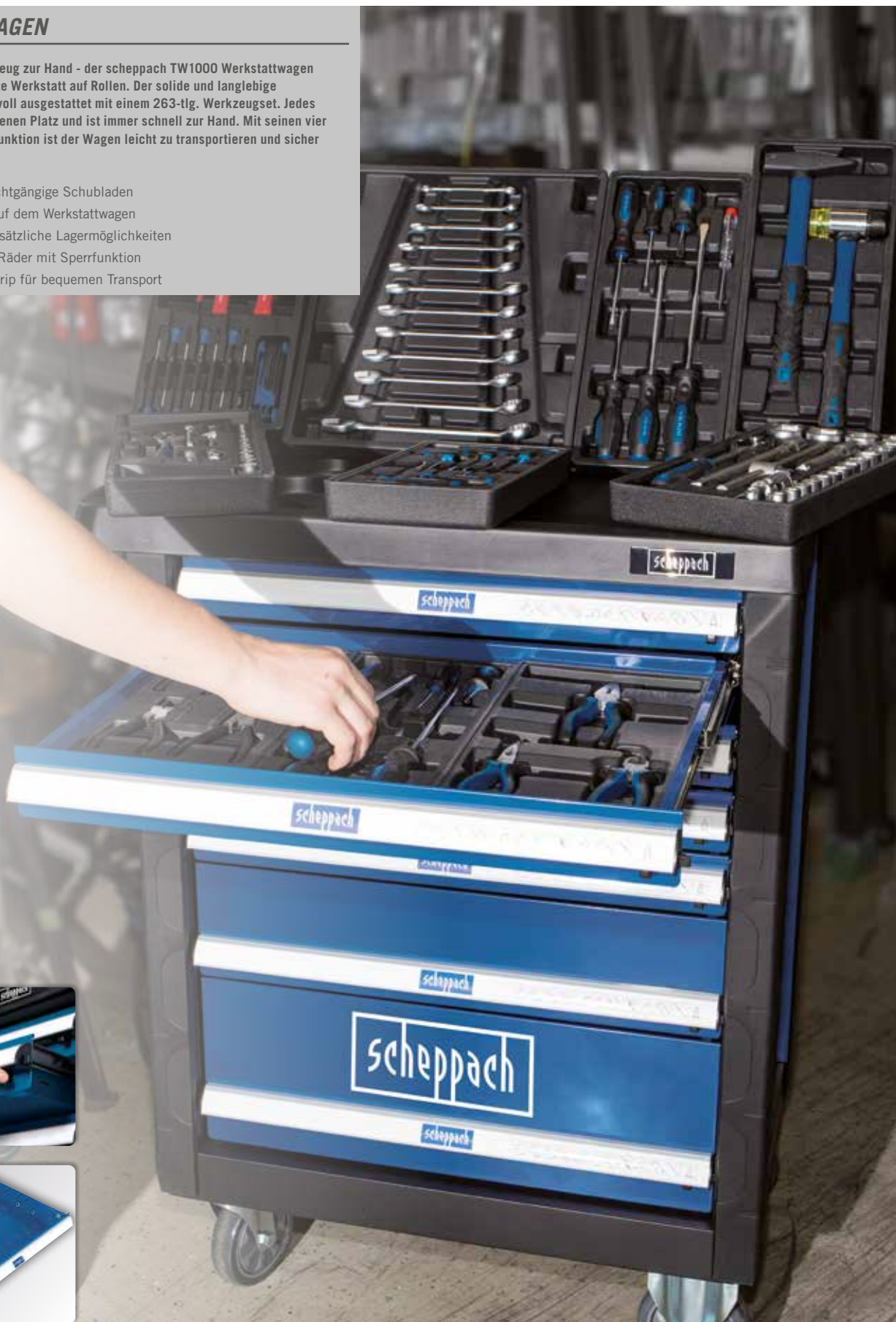

LOGISTISCHE DATEN

Gewicht netto / brutto	66 / 68 kg
Abmessung Verpackung	780 x 500 x 870 mm
Artikelnummer	5909304900
EAN	4046664071402
40 HQ Container	198 Stück

PRODUKTDATEN

Abmessungen L x B x H	770 x 460 x 970 mm
Anzahl der Schubladen	7 stk.
Höhe der Schubladen	58 / 128 / 195 mm
Werkzeugset	263-tlg.
Traglast max.	450 kg

WERKSTATTWAGEN

Der scheppach Werkstattwagen TW1100 ist Ihr universeller Helfer in Werkstatt und Garage. Der robuste Metallrahmen macht den Wagen beinahe unverwundlich und dank der vier großen und leichtgängigen Räder ist er einfach transportierbar. Die Schubladen lassen sich bequem abschließen, so dass das inklusive 70 teilige Werkzeugset auch sicher verwahrt ist. Durch die Belastbarkeit von 450 kg kann der Werkstattwagen auch ohne Bedenken als Ablage für schwere Werkstücke genutzt werden.

- Inklusive 70 tlg. Werkzeugset
- Große leichtgängige Räder
- Abschließbar für eine sichere Werkzeugaufbewahrung
- Belastbar bis 450 kg

**LOGISTISCHE DATEN**

Gewicht netto / brutto	58,5 / 62 kg
Abmessung Verpackung	790 x 490 x 840 mm
Artikelnummer	5909304901
EAN	4046664094920
40 HQ Container	207 Stück

PRODUKTDATEN

Abmessungen L x B x H	775 x 470 x 975 mm
Anzahl der Schubladen	7 Stk.
Höhe der Schubladen	58 / 128 / 195 mm
Werkzeugset	70-tlg.
Traglast max.	450 kg



HAMMER
500 g
KUNSTSTOFFHAMMER



GABELRINGSCHLÜSSEL
9 Stk.



**6 STK. SCHLITZSCHRAUBEN-
ZIEHER**
1 x Phasenprüfer,
4 x 100, 5 x 100,
3 x 75, 6 x 150, 6 x 38,
8 x 200



4 STK. SICHERUNGSRINGZANGEN
2 Stk. für Innenringe
2 Stk. für Außenringe
1 Stk. Rohrzanze



**13 STK. STECKSCHLÜSSELEIN-
SÄTZE**
4 mm – 14 mm
UMSCHALTKNARRE
1/4"
UNIVERSALVERBINDUNG
1/4"
2 STK. VERLÄNGERUNG
2" + 4"
SCHIEBERADAPTER
1/4"
SCHRAUBENZIEHER
1/4"



**17 STK. STECKSCHLÜSSEL-
EINSÄTZE**
10 mm – 32 mm
UMSCHALTKNARRE
1/2"
UNIVERSALVERBINDUNG
1/2"
2 STK. VERLÄNGERUNG
5" + 10"
SCHIEBEADAPTER
1/2"



**INNENSECHSKANTSCHLÜSSEL
MIT KUGELKOPF**
2 x 100 mm, 2,5 x 100 mm,
3 x 100 mm, 4 x 150 mm,
5 x 150 mm, 6 x 150 mm





16 L großer Fangkorb

2 Seitenbesen (Standard)



PRODUKTDATEN

Abmessungen L x B x H	680 x 580 x 1000 mm
Kehrbreite	700 mm
Behältergröße	16 L
Höhenverstellung max.	10 mm
Reinigungsleistung	2000 m ² /h

LOGISTISCHE DATEN

Gewicht netto / brutto	8,8 / 10 kg
Abmessung Verpackung	680 x 600 x 210 mm
Artikelnummer	5909802900
EAN	4046664037446
20 Container	350 Stück
40 Container	680 Stück
40 HQ Container	820 Stück

KEHRMASCHINE

Mit der Kehrmachine S700 reinigen Sie auch große Flächen in kürzester Zeit. Mit den beiden rotierenden Seitenbürsten gelangen Sie an alle Ecken und Kanten und reinigen diese mühelos.

- Sehr wendige und platzsparende Kehrmachine
- Geringe Schiebekraft erforderlich
- Ergonomische Handhabung durch verstellbaren Schiebebügel
- Ausgestattet mit 2 rotierenden Seitenbürsten vorne für die mühelose Reinigung aller Ecken und Kanten
- Robustes Kunststoffgehäuse
- Großer Fangkorb mit 16 L Fassungsvermögen



22 L großer Fangkorb

2 Seitenbesen
(Standard)

PRODUKTDATEN

Abmessungen L x B x H	593 x 650 x 236
Kehrbreite	650 mm
Behältergröße	22 L
Reinigungsleistung	2000 m ² /h

LOGISTISCHE DATEN

Gewicht netto / brutto	7,85 / 8,9 kg
Abmessung Verpackung	615 x 225 x 608 mm
Artikelnummer	5909803900
EAN	4046664102410
20 Container	315 Stück
40 Container	650 Stück
40 HQ Container	764 Stück

KEHRMASCHINE

Mit der scheppach Trike-S Kehrmachine befreien Sie Ihr Grundstück schnell von Staub und Dreck. Durch die robusten und langlebigen Borsten und die beidseitige Besen ist ein schneller Arbeitsfortschritt garantiert. Der 22 L fassende Tank sorgt dafür, dass Sie nur noch selten den Auffangbehälter leeren müssen und dank der schmalen Abmessungen und der verstellbaren Handgriffe ist eine platzsparende Lagerung möglich.

- Langlebige Borsten
- Beidseitig montierte Besen für schnellen Arbeitsfortschritt
- Patentierte Reinigungsweise
- Leichtläufige Räder für müheloses arbeiten
- Einfach und platzsparend verstaubar aller Ecken und Kanten
- Großer 22 L Kehrbehälter - Häufiges Leeren des Kehrgutbehälters ist nicht notwendig.
- Einfache Entnahme des Kehrgutbehälters - Einfache Entleerung des Kehrgutbehälters.
- Große Kehrbreite von 650 mm
- Randnahes Kehren - Gründliches Kehren von Ecken, Kanten und Fugen



135 BAR HOCHDRUCKREINIGER

Der scheppach HCE1600 Hochdruckreiniger ist mit seinen 135 bar ein wahres Kraftpaket, dem bei keiner Reinigungsaktion rund um Haus und Hof die Power ausgeht. Mit seiner Vielzahl an Aufsätzen ist er jeder Herausforderung gewachsen und entfernt zuverlässig Verschmutzungen von vielen Oberflächen. Die hochwertige Aluminiumpumpe macht das Gerät besonders langlebig und robust.

- Kräftiger 1600 W Motor mit max. 135 bar Druck
- Quick Connect System zum schnellen Tauschen der Aufsätze
- Leichte 7,5 kg Gewicht für einen sicheren Stand
- Große Laufräder und erhöhter Griff für einfachen Transport
- Weiter Arbeitsradius durch den 5 m Hochdruckschlauch
- Ideal für den mobilen Einsatz
- Integrierte Halterung für Düsenaufsätze und Hochdruckschlauch
- Langlebig durch hochwertige, zuverlässige Aluminiumpumpe
- Serienmäßig mit 5 m Hochdruckschlauch, Flächenreiniger, Reinigungslanze mit Verlängerung, Düsenaufsatz, Standard- und Hochdruckdüse, Reinigungsbürste und rotierender Waschbürste sowie Adapter und Reinigungsmittelbehälter



INKLUSIVE

PRODUKTDATEN

Abmessungen L x B x H	365 x 276 x 820 mm
Maximaldruck	135 bar
Bemessungsdruck	90 bar
Durchflussmenge	408 L/h
Wassertemperatur max.	50 °C
Reinigungsmitteltank	0,56 L
Motor	220 – 240 V~
Motorleistung	1600 W

LOGISTISCHE DATEN

Gewicht netto / brutto	7,5 / 8,5 kg
Abmessung Verpackung	385 x 285 x 430 mm
Artikelnummer	5907713903
EAN	4046664073574
20 Container	585 Stück
40 Container	1200 Stück
40 HQ Container	1440 Stück



165 BAR HOCHDRUCKREINIGER

Der scheppach HCE2200 Hochdruckreiniger ist ein kraftvoller Partner für Arbeiten rund ums Haus. Mit einer Vielzahl an mitgelieferten Aufsätzen ist er jeder Herausforderung. Mobil und doch standfest, mit einem 10 m Arbeitsradius erleichtert der Hochdruckreiniger die Reinigung vieler Oberflächen, Dachrinnen und Rohre.

- Starker 2200 W Motor mit max. 165 bar Druck
- Quick Connect System zum schnellen Tauschen der Aufsätze
- 12 kg Gewicht für einen sicheren Stand
- Große Laufräder erleichtern den Transport und den mobilen Einsatz
- Weiter Arbeitsradius durch den 10 m Hochdruckschlauch
- Integrierte Halterung für Düsenaufsätze und Hochdruckschlauch
- Langlebig durch hochwertige, zuverlässige Aluminiumpumpe
- Serienmäßig mit Flächenreiniger, Reinigungslanze mit Verlängerung, 90° Winkeldüse, 6 m Rohreinigungsschlauch, Variable- und Hochdruckdüse, Reinigungsbüste und rotierende Waschbürste, Adapter mit Reinigungsmittelbehälter

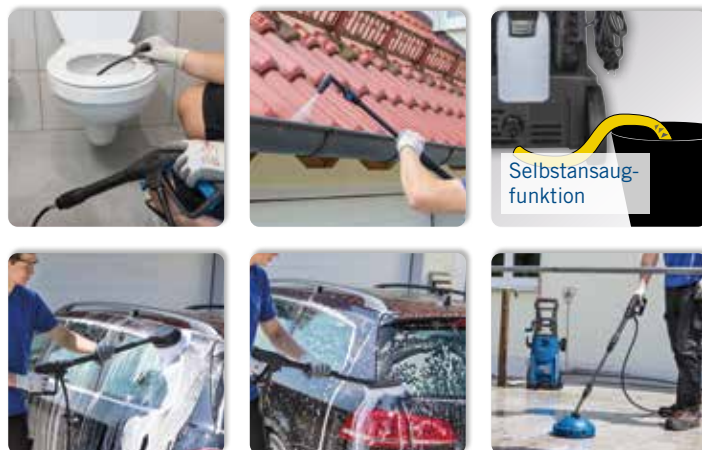

LOGISTISCHE DATEN

Gewicht netto / brutto	12 / 13 kg
Abmessung Verpackung	490 x 345 x 505 mm
Artikelnummer	5907702901
EAN	4046664065654
20 Container	313 Stück
40 Container	649 Stück
40 HQ Container	775 Stück

PRODUKTDATEN

Abmessungen L x B x H	365 x 276 x 820 mm
Maximaldruck	165 bar
Bemessungsdruck	110 bar
Durchflussmenge	468 L/h
Wassertemperatur max.	50 °C
Zulaufdruck max.	4 bar
Reinigungsmitteltank	1 L
Motor	220 – 240 V~
Motorleistung	2200 W

180 BAR HOCHDRUCKREINIGER

Dem scheppach HCE2400 Hochdruckreiniger ist keine Reinigungsaktion rund um Haus und Hof zu anstrengend. Das 2400 W Kraftpaket entfernt alles was weg muss mit 180 bar Druck. Mit seiner Vielzahl an Aufsätzen ist er jeder Herausforderung gewachsen und reinigt sämtliche geeignete Oberflächen zuverlässig und kraftsparend. Die hochwertige Aluminiumpumpe macht das Gerät besonders langlebig und robust.

- Kräftiger 2400 W Motor mit max. 180 bar Druck
- Quick Connect System zum schnellen Tauschen der Aufsätze
- 11 kg Gewicht für einen sicheren Stand
- Große Laufräder und erhöhter Griff für einfachen Transport
- Weiter Arbeitsradius durch den 5 m Hochdruckschlauch
- Ideal für den mobilen Einsatz
- Integrierte Halterung für Düsenaufsätze und Hochdruckschlauch
- Ideal für den mobilen Einsatz
- Langlebig durch hochwertige, zuverlässige Aluminiumpumpe
- Serienmäßig mit 5 m Hochdruckschlauch, Flächenreiniger, Reinigungslanze mit Verlängerung, Düsenaufsatz, Standard- und Hochdruckdüse, Reinigungsbürste und rotierender Waschbürste sowie Adapter und Reinigungsmittelbehälter



INKLUSIVE



PRODUKTDATEN

Abmessungen L x B x H	365 x 276 x 820 mm
Maximaldruck	180 bar
Bemessungsdruck	120 bar
Durchflussmenge	408 L/h
Wassertemperatur max.	50 °C
Reinigungsmitteltank	0,56 L
Motor	230 – 240 V~
Motorleistung	2400 W

LOGISTISCHE DATEN

Gewicht netto / brutto	11 / 12 kg
Abmessung Verpackung	440 x 345 x 505 mm
Artikelnummer	5907705901
EAN	4046664068419
20 Container	360 Stück
40 Container	730 Stück
40 HQ Container	850 Stück

HCE1600 / HCE2200 / HCE2400

	Artikelnummer	EAN
1 Terrassenbürste	5907702701	4046664067160
2 Reinigungsmittel-behälter	5907702704	4046664067245
3 Kärcher Adapter	5907702706	4046664067269
4 Rohrreiniger	5907702709	4046664069072
5 Sprühlanze	5907705006	4014915221074
6 Sprühpistole	5907705005	4014915221067
7 Einstellbare Spritzdüse	5907702012	4014915186557
8 Turbodüse	5907702013	4014915186564
9 Düsenreinigungsnadel	5907702708	4046664067283
10 90° Turbodüse	5907702705	4046664067252
11 Rotierende Waschbürste	5907702703	4046664067207
12 Reinigungsbürste	5907702702	4046664067191



NASS-/ TROCKENSAUGER

Der Nass- und Trockensauger NTS16 ist ein kompakter Sauger, der mit einer Saugleistung von 20 kPa und der großen Kombidüse nicht nur Trockenes aus Teppichen, sondern auch nasse Fußböden saugt. Mit der Fugendüse oder der Ausblasfunktion erreicht man zudem schwer zugängliche Stellen. 3 m Kabel und 1,8 m Saugschlauch sorgen für einen angenehm großen Arbeitsradius. Ein Handgriff, vier Rollen und 4 kg machen den Sauger zu einem leicht zu transportierenden Gerät.

- Stabiler Kunststoffbehälter mit 16 L Fassungsvermögen
- Kraftvoller 1200 W Motor mit 20 kPa Saugleistung
- Vier Rollen und Handgriff für einen bequemen Transport
- Großer Arbeitsradius dank 3 m Kabel und 1,8 m Saugschlauch
- 3-teiliges Plastikrohr mit Ø 32 mm dadurch platzsparend verstaubar
- Integrierte Kabel- und Zubehöralterung
- Blasfunktion zum Ausblasen von schwer zugänglichen Stellen
- Inkl. Papierschmutzfangsack und Schaumstofffilter zum Nasssaugen
- Inkl. Fugendüse und großer Kombidüse für Teppich- und Glattböden

3in1

- ✓ Nasssaugen
- ✓ Trockensaugen
- ✓ Ausblasfunktion

Max. 20 kPa
Saugleistung1200 W
Motorleistung16 L
Behältervolumen**INKLUSIVE****LOGISTISCHE DATEN**

Gewicht netto / brutto	4 / 5 kg
Abmessung Verpackung	325 x 325 x 395 mm
Artikelnummer	5907722901
EAN	4046664113867
20 Container	690 Stück
40 Container	1460 Stück
40 HQ Container	1616 Stück

PRODUKTDATEN

Abmessungen L x B x H	320 x 340 x 405 mm
Saugleistung max.	20 kPa
Behältervolumen	16 L
Kabellänge	3 m
Schlauchlänge	1,80 m
Motor	220 – 240 V~ / 50/60 Hz
Motorleistung	1200 W

3 in 1

- ✓ Nasssaugen
- ✓ Trockensaugen
- ✓ Ausblasfunktion

Max. 20 kPa Saugleistung



1200 W Motorleistung

20 L Behältervolumen

NASS-/ TROCKENSAUGER

Mit seinem Tragegriff, der integrierten Kabelhalterung, dem robusten Edelstahlbehälter und den praktischen Laufrollen ist der scheppach NTS20 ein unverzichtbarer Begleiter rund um Haus und Werkstatt. Der kräftige 1200 W Motor ermöglicht eine zuverlässige und starke Saugleistung. Dank einem großen Arbeitsradius von 6 m kommt der Nass-/Trockensauger auch in die hintersten Ecken und Winkel. Zusätzlich hat der NTS20 eine integrierte Ausblasfunktion, viele Arbeiten werden damit erleichtert.

- Rostfreier Edelstahlbehälter 20 L
- Kraftvoller 1200 W Motor mit 20 kPa Saugleistung
- Vier Rollen für einen bequemen Transport
- Großer Arbeitsradius von 6 m
- 2 m Saugschlauch mit 3-teiligem Plastikrohr, 38mm Ø
- Integrierte Kabel- und Zubehörhalterung
- Blasanschluss zum Ausblasen von schwer zugänglichen Stellen
- Inkl. Papierschmutzfangsack und Schaumstofffilter zum Nasssaugen
- Inkl. Fugendüse und großer Kombidüse für Teppich- und Glattböden



LOGISTISCHE DATEN

Gewicht netto / brutto	4,7 / 5,5 kg
Abmessung Verpackung	350 x 350 x 430 mm
Artikelnummer	5907721901
EAN	4046664095071
20 Container	528 Stück
40 Container	1089 Stück
40 HQ Container	1250 Stück

PRODUKTDATEN

Abmessungen L x B x H	345 x 345 x 465 mm
Saugleistung max.	20 kPa
Behältervolumen	20 L
Kabellänge	4 m
Schlauchlänge	2 m
Motor	220 – 240 V~ / 50/60 Hz
Motorleistung	1200 W

3 in 1

- ✓ Nasssaugen
- ✓ Trockensaugen
- ✓ Ausblasfunktion

Max. 20 kPa
Saugleistung



NASS-/ TROCKENSAUGER

Der scheppach NTS30Premium ist ein praktischer Allrounder, wenn es rund um Haus und Werkstatt mal wieder schmutzig wird. Mit dem 30 L Auffangbehälter ist man auch bei größeren Aufgaben gut gewappnet. Die Motorleistung von 1300 W, kombiniert mit der praktischen Werkzeugsteckdose mit Einschaltautomatik, garantiert auch auf der Baustelle immer ein zuverlässiges Ergebnis. Dank den leichtgängigen Transportrollen und dem beachtlichen Arbeitsradius von 7 m ist der Nass-/Trockensauger immer flexibel und bequem in der Handhabung.

- Rostfreier Edelstahlbehälter 30 L
- Kraftvoller 1300 W Motor mit 20 kPa Saugleistung
- 4 Rollen für einen bequemen Transport
- Großer Arbeitsradius von 7 m
- 3 m Saugschlauch mit Metallrohr, 38 mm Ø
- Integrierte Kabel- und Zubehöralterung
- Blasanschluss zum Ausblasen von schwer zugänglichen Stellen
- Inkl. Papierschmutzfangsack und Schaumstofffilter zum Nasssaugen
- Inkl. Fugendüse und großer Kombidüse für Teppich- und Glattböden

Gerätesteckdose
2000 W



30 L Behälter-
volumen

INKLUSIVE



PRODUKTDATEN

Abmessung L x B x H	490 x 490 x 600 mm
Saugleistung max.	20 kPa
Behältervolumen	30 L
Kabellänge	4 m
Schlauchlänge	3 m
Motor	230 V~
Motorleistung	1300 W
Gesamtnennleistung	3300 W

LOGISTISCHE DATEN

Gewicht netto / brutto	6 / 7,3 kg
Abmessung Verpackung	355 x 355 x 585 mm
Artikelnummer	5907720901
EAN	4046664095088
20 Container	384 Stück
40 Container	816 Stück
40 HQ Container	852 Stück

50L NASS-/ TROCKENSAUGER

Der schepach Profi Nass-/ Trockensauger ASP50-ES mit seinem riesigen 50 L Edelstahlbehälter, schreckt vor keiner Aufgabe zurück. Der starke 1400 W Motor ist zusammen mit der integrierten Werkzeugsteckdose, die eine Einschaltautomatik besitzt, der ideale Begleiter für Baustelle und Werkstatt. Durch seine Laufräder kann er einfach transportiert werden. Durch den integrierten Wasserablassschlauch kann das Gerät ohne große Anstrengung entleert werden. Mit dem Kabelhalter, dem soliden Schiebegriff sowie den Verstaumöglichkeiten für das Zubehör bietet der ASP50-ES eine all-in-one Lösung.

- Rostfreier Edelstahlbehälter 50 L mit Wasserauslass
- Kraftvoller 1400 W Motor mit 19 kPa Saugleistung
- Mit 4 Rollen und Metall Handgriff für einfachen Transport
- Werkzeugsteckdose mit Einschaltautomatik
- 3 m Saugschlauch mit Metallrohr, 38 mm Durchmesser
- Integrierte Zubehöralterung
- Blasanschluss zum Ausblasen von schwer zugänglichen Stellen
- Inkl. Schaumstofffilter zum Nasssaugen, Hepa Filter, Papierschmutzfangsack und 0,45 m Entwässerungsschlauch
- Inkl. großer Kombidüse für Teppich-und Glattboden und Fugendüse



Werkzeugsteckdose



Entwässerungsschlauch



- ✓ Nasssaugen
- ✓ Trockensaugen
- ✓ Ausblasfunktion

Werkzeugsteckdose



INKLUSIVE

PRODUKTDATEN

Abmessungen L x B x H	580 x 480 x 740 mm
Saugleistung max.	19 kPa
Behältervolumen	50 L
Kabellänge	5 m
Schlauchlänge	3 m
Aufnahmeleistung Gerätesteckdose max.	2000 W
Motor	220 – 240 V~
Motorleistung	1400 W
Gesamtnennleistung	3400 W

LOGISTISCHE DATEN

Gewicht netto / brutto	10,8 / 13,1 kg
Abmessung Verpackung	500 x 445 x 620 mm
Artikelnummer	5907710901
EAN	4046664068648
20 Container	180 Stück
40 Container	440 Stück
40 HQ Container	484 Stück

30 L PROFI-NASS-/TROCKENSAUGER

Der Scheppach Nass-/Trockensauger ASP30 überzeugt mit kraftvoller und zuverlässiger Leistung. Durch seine Drei-Filter-Technologie ist auch feinstes Staub kein Problem mehr. Mit seinen starken 1600 W und seinen 30 L Fassungsvermögen lässt der Sauger Sie nie im Stich. Die Ausblasfunktion ermöglicht Ihnen Schmutz auch an schwer zugänglichen Orten zu beseitigen.

- Für Anwendungen im Nass- und Trockensaugbereich
- Modernes, handliches Design mit Tragegriff für einfachen Transport
- Integrierte 2000 W Werkzeugsteckdose mit Einschaltautomatik
- Robuster 30 L Behälter
- Optimale Mobilität dank großer Hinterräder und flexibler Vorderräder
- Integrierte Ausblasfunktion
- 3-fach Filter-Technologie

**3in1**

- ✓ Nasssaugen
- ✓ Trockensaugen
- ✓ Ausblasfunktion

**PRODUKTDATEN**

Abmessungen L x B x H	600 x 340 x 520 mm
Luftmenge max.	65 L/sec
Saugleistung max.	19 kPa
Behältervolumen	30 L
Kabellänge	5 m
Schlauchlänge	2 m
Aufnahmeleistung Gerätesteckdose max.	2000 W
Motor	220 – 240 V~
Motorleistung	1600 W
Gesamtnennleistung	3600 W

LOGISTISCHE DATEN

Gewicht netto / brutto	13,5 / 16,5 kg
Abmessung Verpackung	600 x 375 x 575 mm
Artikelnummer	5907704901
EAN	4046664068068
20 Container	216 Stück
40 Container	488 Stück
40 HQ Container	532 Stück

INKLUSIVE

NTS16 / NTS20 / ASP15-ES

	Beschreibung	Artikelnummer	EAN	
1	Hepa Filter	7907702701	4046664070054	
2	Schaumfilter	5 Stück	7907702703	4046664070078
3	Papier Vakuumbbeutel	5 Stück	7907702704	4046664070085
4	Stofffilter	6 Stück	7907702706	4046664070108
5	Stofffilter	2 Stück	7907702707	4046664070115
6	Stofffilter	1 Stück	7907702708	4046664070122
7	Patronenfilter		7907702709	4046664070139
8	Plastikverlängerungsrohr	3 Stück	7907702713	4046664071068
9	Bodendüse		7907702714	4046664071136
10	Schlauch	2 m	7907702721	4046664071297



NTS16 / NTS20 / NTS30Premium

	Beschreibung	Artikelnummer	EAN	
1	Hepa Filter	7907702702	4046664070061	
2	Hepa Filter 30L		4014915223764	
3	Schaumfilter	5 Stück	7907702703	4046664070078
4	Schaumfilter		7907709702	4014915222873
5	Papier Vakuumbbeutel	5 Stück	7907702705	4046664070092
6	Papier Vakuumbbeutel 20L	5 Stück	7907709703	4014915222880
7	Papier Vakuumbbeutel 30L	5 Stück	7907709714	4046664090847
8	Stofffilter	6 Stück	7907702706	4046664070108
9	Stofffilter	2 Stück	7907702707	4046664070115
10	Stofffilter	1 Stück	7907702708	4046664070122
11	Patronenfilter		7907702710	4046664070146
12	Schlauch	2 m	7907702711	4046664071044
13	Schlauch	3 m	7907702712	4046664071051
14	Plastikverlängerungsrohr	3 Stück	7907702713	4046664071068
15	Bodendüse		7907702714	4046664071136
16	Metallverlängerungsrohr		7907702717	4046664071167
17	Schlauch	1,5 m	7907702719	4046664071242
18	Schlauch	1 m	7907702720	4046664071259
19	Fugendüse		7907710701	4046664069614



ASP30

	Beschreibung	Artikelnummer	EAN
1 Schlauch	2 m	7907701701	4046664068655
2 Metallröhre		7907701702	4046664068686
3 Stofffilter	2 Stück	7907701703	4046664068693
4 HEPA Filter		7907701704	4046664068709
5 Schaumstofffilter		7907701705	4046664068716
6 Bodenbürste		7907701706	4046664068723
7 Rundbürste		7907701707	4046664068730
8 Fugendüse		7907701708	4046664068747
9 Steckverbinder		7907701709	4046664068754

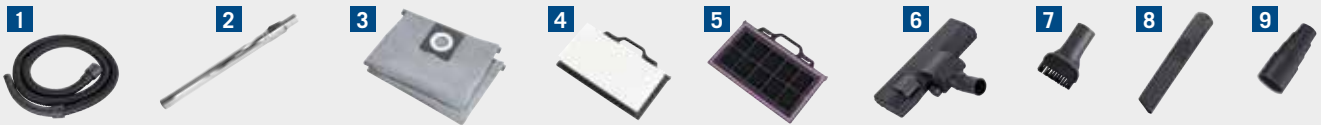

ASP50-ES

	Beschreibung	Artikelnummer	EAN
1 Schaumfilter	5 Stück	7907702703	4046664070078
2 Stofffilter	6 Stück	7907702706	4046664070108
3 Stofffilter	2 Stück	7907702707	4046664070115
4 Stofffilter	1 Stück	7907702708	4046664070122
5 Schlauch	3 m	7907702712	4046664071051
6 Bodendüse		7907702714	4046664071136
7 Papier Vakuumbbeutel		7907702715	4046664071143
8 HEPA Filter		7907702716	4046664071150
9 Metallverlängerungsrohr		7907702717	4046664071167
10 Ablaufrohr		7907702718	4046664071174
11 Fugendüse		7907710701	4046664069614



20V PRO SERIES

★ AUSZEICHNUNG ★

**selbst
ist der Mann**
Das Do-it-yourself-Magazin

SELBST AUSPROBIERT

FAZIT: TTTTT

Bewertet mit „SEHR GUT“
Ausgabe 12/2019

www.selbst.de

AKKU BOHRSCHRAUBER

Der Akku-Schrauber mit Bohrfunktion ist ein unverzichtbarer Begleiter für jeden Handwerker – mit einem Drehmoment von 45 Nm, 19+1 Drehmomentstufen und einem hochwertigen Metall-Schnellspannfutter zur Aufnahme diverser Bits und Bohrer, macht er sich bei seinem Herrn mehr als beliebt. Der CDD45-20ProS Akku-Bohrschrauber von Scheppach ist so ein Kandidat.

- Kraftvolle 20V Pro Series Maschine
- Hohe Leistung mit maximalem Drehmoment von 45 Nm
- Leerlaufdrehzahl 0-450 min⁻¹ im 1. Gang; 0-1600 min⁻¹ im 2. Gang
- 19+1 Drehmomentstufen zur optimalen Einstellung auf das jeweilige Material
- Metall-Schnellspannbohrfutter 2-13 mm für gängige Bits und Bohrer
- Perfekte Sicht mit dem eingebauten LED-Licht
- Ergonomisch geformter Softgrip-Griff für angenehmes Arbeiten
- Immer griffbereit dank Gürtelhalterung



Gürtelhalterung

45 Nm
Drehmoment

Metall-Schnellspannbohrfutter

360°



Kein Akku oder
Ladegerät enthalten

PRODUKTDATEN

Abmessung L x B x H	206 x 92 x 228 mm
Leerlaufdrehzahl (1./2. Gang)	0 – 450 / 0 – 1600 min ⁻¹
Drehmoment	45 Nm
Drehmomenteinstellung	19 + 1
Bohrfutter Ø	2 – 13 mm

LOGISTISCHE DATEN

Gewicht netto / brutto	1,3 kg / 1,6 kg
Abmessung Verpackung	216 x 102 x 238 mm
Artikelnummer	5909222903
EAN	4046664077206
20 Container	4400 Stück
40 Container	8800 Stück
40 HQ Container	10700 Stück

AKKU-SCHLAGBOHRMASCHINE

Mit der Akku-Schlagbohrmaschine CCD45-20ProS von schepach ist der anspruchsvolle Heimwerker für alle Aufgaben rund um das Haus und die Werkstatt gewappnet. Der kraftvolle 20 V Motor mit 45 Nm Drehmoment nimmt es sogar mit Herausforderungen auf. Das robuste Metall-Schnellspannfutter ist für Werkzeuggrößen von 2-13 mm geeignet und bohrt mithilfe der integrierten Schlagvorrichtung auch Löcher in Beton und Ziegel.

- Kraftvolle 20V Pro Series Maschine
- Hohe Leistung mit maximalem Drehmoment von 45 Nm für alle Aufgaben rund um Haus und Werkstatt
- Leerlaufdrehzahl 0-450 min⁻¹ im 1. Gang; 0-1600 min⁻¹ im 2. Gang
- 16+3 Drehmomentstufen zur optimalen Einstellung auf das jeweilige Material
- Mit 25600 bpm nimmt er es auch mit Ziegel und Beton auf
- Metall-Schnellspannbohrfutter für Werkzeuggrößen von 2-13 mm
- Perfekte Sicht mit dem eingebauten LED-Licht
- Ergonomisch geformter Softgrip-Griff für angenehmes Arbeiten
- Immer griffbereit dank Gürtelhalterung

20V PRO SERIES



Kein Akku oder Ladegerät enthalten

PRODUKTDATEN

Abmessung L x B x H	188 x 124 x 165 mm
Leerlaufdrehzahl (1./2. Gang)	0 – 450 / 0 – 1600 min ⁻¹
Schlagkraft	25600 bpm
Drehmoment	45 Nm
Drehmomenteinstellung	16 + 3
Bohrfutter Ø	2 – 13 mm

LOGISTISCHE DATEN

Gewicht netto / brutto	1,3 / 1,5 kg
Abmessung Verpackung	216 x 102 x 238 mm
Artikelnummer	5909221903
EAN	4046664077237
20 Container	5550 Stück
40 Container	11100 Stück
40 HQ Container	13480 Stück

20V PRO SERIES



Vorteile des BÜRSTENLOSEN MOTORS

- weniger Verschleiß
- hoher Wirkungsgrad
- längere Lebensdauer

2 Gang Getriebe



Metall-Schnellspannbohrfutter

60 Nm Drehmoment

LED

AKKU BRUSHLESS BOHRSCHRAUBER

Der scheppach Akku Bohrschrauber BCDD70-20ProS ist ein kraftvoller Helfer für alle Aufgaben rund um den Möbelbau und die Montage. Mit hochwertigem Bohrfutter und langlebigem 2-Gang-Getriebe mit 19 Drehmomentstufen und zusätzlichem Bohrtrieb überzeugt der Akku-Bohrschrauber mit Leistung. Dank Brushless Motor hat der Schrauber 60 Nm Drehmoment und arbeitet praktisch verschleißfrei.

- Kraftvolle 20V Pro Series Maschine mit Brushless Motor – mehr Power und weniger Energieverbrauch
- 60 Nm Drehmoment für herausfordernde Aufgaben in der Werkstatt oder auf der Baustelle
- Profi-Schnellspannbohrfutter aus Metall mit 2-13 mm Werkzeugaufnahme
- Leerlaufdrehzahl 0-500 min⁻¹ im 1. Gang; 0-1800 min⁻¹ im 2. Gang
- 19+1 Drehmomentstufen zur optimalen Einstellung auf das jeweilige Material
- Optimale Ausleuchtung mit dem eingebauten LED-Licht
- Ergonomisch geformter Softgrip-Griff für angenehmes Arbeiten
- Immer griffbereit dank Gürtelhalterung
- Inklusive Werkzeutasche

2in1

- ✓ Bohrfunktion
- ✓ Schraubfunktion

INKLUSIVE



Kein Akku oder Ladegerät enthalten

PRODUKTDATEN

Abmessung L x B x H	193 x 95 x 210 mm
Leerlaufdrehzahl (1./2. Gang)	0 – 500 / 0 – 1800 min ⁻¹
Drehmoment	60 Nm
Drehmomenteinstellung	19 + 1
Bohrfutter Ø	2 – 13 mm

LOGISTISCHE DATEN

Gewicht netto / brutto	1,3 kg / 1,5 kg
Abmessung Verpackung	365 x 100 x 210 mm
Artikelnummer	5909228903
EAN	4046664087007
20 Container	2550 Stück
40 Container	5100 Stück
40 HQ Container	6120 Stück

20V PRO SERIES

AKKU BRUSHLESS SCHLAGBOHRMASCHINE

Die scheppach Akku-Schlagbohrmaschine BCCD70-20ProS überzeugt durch Kraft und hervorragende Ausstattung. Bohren, schrauben, schlagbohren – die 60 Nm Drehmoment schaffen auch schwere Aufgaben wie Löcher in Beton oder Stein. In Verbindung mit dem hochwertigen 2-Gang-Getriebe mit 20 Drehmomentstufen und 3 Arbeitsmodi ist die Bohrmaschine der ideale Begleiter für die Baustelle.

- Kraftvolle 20V Pro Series Maschine mit Brushless Motor – mehr Power und weniger Energieverbrauch
- 60 Nm Drehmoment für herausfordernde Aufgaben in der Werkstatt oder auf der Baustelle
- Profi-Schnellspannbohrfutter aus Metall mit 2-13 mm Werkzeugaufnahme
- Leerlaufdrehzahl 0-500 min⁻¹ im 1. Gang; 0-1800 min⁻¹ im 2. Gang
- 20 Drehmomentstufen und 3 Arbeitsmodi zur optimalen Einstellung auf das jeweilige Material
- Schlagschrauber mit einer Schlagzahl von 28800 bpm
- Metall-Schnellspannbohrfutter für Werkzeuggrößen von 2-13 mm
- Optimale Ausleuchtung mit dem eingebauten LED-Licht
- Ergonomisch geformter Softgrip-Griff für angenehmes Arbeiten
- Immer griffbereit dank Gürtelhalterung
- Inklusive Werkzeugtasche und zusätzlichem Handgriff



Vorteile des BÜRSTENLOSEN MOTORS

- weniger Verschleiß
- hoher Wirkungsgrad
- längere Lebensdauer

3in1

- ✓ Bohrfunktion
- ✓ Schraubfunktion
- ✓ Schlagbohren

INKLUSIVE

Kein Akku oder Ladegerät enthalten

PRODUKTDATEN	
Abmessung L x B x H	193 x 95 x 210 mm
Leerlaufdrehzahl (1./2. Gang)	0 – 500 / 0 – 1800 min ⁻¹
Schlagzahl	28800 bpm
Drehmoment	60 Nm
Drehmomenteinstellung	20 + 1 + 1 + 1
Bohrfutter Ø	2 – 13 mm

LOGISTISCHE DATEN	
Gewicht netto / brutto	1,35 / 1,5 kg
Abmessung Verpackung	365 x 100 x 210 mm
Artikelnummer	5909227903
EAN	4046664087021
20 Container	2550 Stück
40 Container	5100 Stück
40 HQ Container	6120 Stück

AKKU SCHLAGSCHRAUBER

Mit dem Akku Schlagschrauber CID150-20ProS von schepach hat man immer genügend Drehmoment – auch für schwere Aufgaben. Dank der 150 Nm und seinen bis zu 3000 Schlägen pro Minute löst der Schlagbohrer auch die härtesten Fälle. In die ¼" Aufnahme können jederzeit die passenden Bits eingesetzt werden, um die Maschine für verschiedene Anwendungen zu rüsten.

- Kraftvolle 20 V Pro Series Maschine
- Handliches 1,2 kg Leichtgewicht für ausdauerndes Arbeiten
- 150 Nm Drehmoment für allen Aufgaben rund um Haus und Werkstatt
- Einstellbare Schlagzahl von 0-3000 min⁻¹
- LED-Licht zur optimalen Ausleuchtung dunkler Arbeitsbereiche
- ¼" Hex Aufnahme, um den Schlagschrauber mit einer Vielzahl von Bits auszustatten

20V PRO SERIES



150 Nm
Drehmoment

Kein Akku oder
Ladegerät enthalten



PRODUKTDATEN

Abmessung L x B x H	210 x 85 x 185 mm
Leerlaufdrehzahl (1./2. Gang)	0 – 2000 min ⁻¹
Schlagkraft	0 – 3000 bpm
Drehmoment	150 Nm
Bohrfuttertyp	1/4" Hex

LOGISTISCHE DATEN

Gewicht netto / brutto	1,2 kg / 1,4 kg
Abmessung Verpackung	220 x 95 x 195 mm
Artikelnummer	5909223900
EAN	4046664077244
20 Container	5728 Stück
40 Container	11456 Stück
40 HQ Container	13908 Stück

20V PRO SERIES

AKKU BRUSHLESS SCHLAGSCHRAUBER

Der Scheppach Akku Schlagschrauber BCID180-20ProS – ideal bei großem Arbeitsaufkommen und hohem Kraftbedarf. Durch seine Bauweise und den brushless Motor ist das Gerät besonders kompakt und leicht. Dabei erreicht der Schlagschrauber dennoch ein Drehmoment von 180 Nm und eine Schlagzahl von 3300 bpm. Das 1/4" Hex Schnellwechsel Bohrfutter sorgt für die benötigte Kraftübertragung und den schnellen Bitwechsel.

- Kraftvolle 20 V und brushless Motor für mehr Power bei weniger Energieverbrauch
- 180 Nm Drehmoment auch für herausfordernde Aufgaben in der Werkstatt oder auf der Baustelle
- Handliches 1,15 kg Leichtgewicht für ausdauerndes Arbeiten
- Einstellbare Schlagzahl von 0-3300 min⁻¹
- LED-Licht zur optimalen Ausleuchtung dunkler Arbeitsbereiche
- Profi-1/4" Hex Schnellwechsel-Bohrfutter, um den Schlagschrauber mit einer Vielzahl von Bits auszustatten



Vorteile des BÜRSTENLOSEN MOTORS

- weniger Verschleiß
- hoher Wirkungsgrad
- längere Lebensdauer



Profi-1/4 Zoll Hex
Schnellwechsel
Bohrfutter

180 Nm
Drehmoment

Gürtel-
halterung

LED

**Kein Akku oder
Ladegerät enthalten**

PRODUKTDATEN

Abmessung L x B x H	155 x 80 x 200 mm
Leerlaufdrehzahl	0 – 2200 min ⁻¹
Schlagkraft	0 – 3300 bpm
Drehmoment	180 Nm
Bohrfuttersystem	1/4" Hex

LOGISTISCHE DATEN

Gewicht netto / brutto	1,15 kg / 1,25 kg
Abmessung Verpackung	165 x 90 x 210 mm
Artikelnummer	5909229900
EAN	4046664084983
20 Container	5000 Stück
40 Container	10000 Stück
40 HQ Container	12000 Stück

20V PRO SERIES

4in1

Vorteile des
BÜRSTENLOSEN
MOTORS

- weniger Verschleiß
- hoher Wirkungsgrad
- längere Lebensdauer

- ✓ Bohrfunktion
- ✓ Bohrhämmer
- ✓ Hämmerfunktion (ohne Arretierung)
- ✓ Hämmerfunktion (mit Arretierung)

SDS+ Aufnahme
max. Ø 10 mm

LED

AKKU BRUSHLESS SCHLAGBOHRHAMMER

Der schaeppach BCRH170-20ProS Schlagbohrhammer ist ein wahres Allzweckgerät für die heimische Baustelle. Unabhängig von einer Stromquelle und dennoch ausreichend Power beim Bohren, Schlagbohren und Hämmern – das wünscht man sich als Heimwerker. Für die Power bei vergleichsweise niedrigem Energieverbrauch, sorgt der bürstenlose Motor. 1,7 Joule Schlagkraft und einer Schlagfrequenz von 4500 bpm hat selbst verstärkter Beton nichts entgegenzusetzen.

- Kraftvolle 20 V Pro Series Maschine
- 1,7 Joule Schlagkraft für herausfordernde Aufgaben in der Werkstatt
- Profi-SDS Plus Schnellwechselbohrfutter
- 4 in 1: Bohren, Schlagbohren und Hämmern mit und ohne Arretierung
- Brushless Motor für mehr Power bei weniger Energieverbrauch
- Geringes Gewicht von 2 kg garantiert langes, ermüdungsarmes Arbeiten
- Inklusive Tiefenanschlag und Zusatzhandgriff mit Soft-Grip
- LED-Licht zur optimalen Ausleuchtung dunkler Arbeitsbereiche

4 Betriebsarten:

- Bohren
- Bohren und hämmern
- Hämmern (ohne Arretierung)
- Hämmern (mit Arretierung)

INKLUSIVE

Kein Akku oder
Ladegerät enthalten

PRODUKTDATEN

Abmessung L x B x H	310 x 90 x 201 mm
Schlagkraft	1,7 Joule
Drehzahl	0 – 1400 min ⁻¹
Schlagfrequenz	0 – 4500 bpm
Bohrfutter Ø	2 – 10 mm

LOGISTISCHE DATEN

Gewicht netto / brutto	2 / 2,2 kg
Abmessung Verpackung	320 x 100 x 211 mm
Artikelnummer	5909230900
EAN	4046664084976
20 Container	2800 Stück
40 Container	5600 Stück
40 HQ Container	6720 Stück

AKKU HANDKREISSÄGE

Sägen wo immer man will, mit der CCS165-20ProS Akku Handkreissäge. Die handliche Kreissäge entstammt der 20 V Pro Series von Scheppach. Ohne Steckdose und Verlängerungskabel flexibel arbeiten, für Profis wie Laien, die auf den mobilen Einsatz angewiesen sind. Mit Winkelverstellung, 165 mm Sägeblatt und einer Drehzahl von 6000 min⁻¹ ist die Handkreissäge ein solides Einsteigermodell.

- Kraftvolle 20 V Pro Series Maschine
- Kraftvolle 20V pro Series Maschine
- 165 mm Sägeblatt mit 24 Zähnen
- Einstellbare Schnitttiefe: bei 90° max. 55 mm und 33 mm bei Schrägschnitten im 45° Winkel
- Gehrungsschnitte bis 45° stufenlos einstellbar
- Sägeblattgeschwindigkeit 6000 min⁻¹

20V PRO SERIES



Sägeblatt Ø 165 mm



45° Gehrung

24 Sägeblattzähne



Kein Akku oder Ladegerät enthalten

PRODUKTDATEN

Abmessungen L x B x H	290 x 175 x 225 mm
Sägeblatt Ø	165 mm
Schnitthöhe bei 90° max.	55 mm
Schnitthöhe bei 45° max.	35 mm
Schwenkbereich max.	45°
Anzahl Sägeblattzähne	24
Drehzahl Sägeblatt	6000 min ⁻¹

LOGISTISCHE DATEN

Gewicht netto / brutto	2,9 / 6,5 kg
Abmessung Verpackung	300 x 185 x 235 mm
Artikelnummer	5901812900
EAN	4046664076858
20 Container	1384 Stück
40 Container	2768 Stück
40 HQ Container	3360 Stück

AKKU STICHSÄGE

Ganz ohne Verlängerungskabel ermöglicht die CJS254-20ProS Akku Stichsäge aus der 20V Pro Series von schepach den ortsunabhängigen Gebrauch einer leistungsstarken, zuverlässigen Pendelhubstichsäge. Mit Maßen von 235 x 70 x 217 mm und einem Nettogewicht von nur 1,75 kg ist die vielseitig einsetzbare Stichsäge besonders handlich. 6 mm Schnitte in Metall und 50 mm in Holz, Winkelschnitte nach rechts und links – die CJS254-20ProS stellt sich auf die Bedürfnisse des Heimwerkers ein, nicht umgekehrt.

- Kraftvolle 20V Pro Series Maschine
- Hubhöhe von 25,4 mm macht eine Schnitttiefe bis 50 mm in Holz/Plastik und 6 mm in Metall möglich
- Einstellbare Hubzahl von 0-2400 min⁻¹ über Stellrad anpassbar
- Für Gehrungsschnitte beidseitig in 15°-Schritten bis 45° schwenkbar
- 4 wählbare Pendelhubstufen für feines oder schnelles Arbeiten
- Schnellspannfutter zum einfachen, werkzeuglosen Wechsel der Sägeblätter
- Einschuböffnung an der Bodenplatte für optional erhältlichen Parallelanschlag
- Spanreißschutz für saubere Schnittergebnisse
- Mehr Sicherheit durch Berührungsschutz
- Inklusive Absaugadapter und je ein Sägeblatt zur Holz- und Metallbearbeitung

20V PRO SERIES

Schnell
wechselbares
Sägeblatt

-45° bis 45°
Gehrungsschnitt

Kein Akku oder
Ladegerät enthalten

PRODUKTDATEN

Abmessungen L x B x H	235 x 70 x 217 mm
Sägeblattlänge	165 mm
Schnitttiefe Holz	50 mm
Schnitttiefe Kunststoff	50 mm
Schnitttiefe Stahl	6 mm
Gehrungsschnittbereich	bis 45°
Hubhöhe	25,4 mm
Hubgeschwindigkeit	0 – 2400 min ⁻¹

LOGISTISCHE DATEN

Gewicht netto / brutto	1,75 kg / 1,9 kg
Abmessung Verpackung	245 x 80 x 227 mm
Artikelnummer	5901813900
EAN	4046664077282
20 Container	5064 Stück
40 Container	10128 Stück
40 HQ Container	12292 Stück

AKKU MULTITOOL

Das CMT200-20ProS Multitool aus der 20-Volt-Serie von Scheppach ist ein praktischer Helfer, der in keiner Hobby-Werkstatt fehlen darf. Unabhängig von einer Stromquelle erweist es sich bei vielen Tätigkeiten als praktischer Helfer – Farbe oder Tapeten abspachteln, schleifen an schwer zugänglichen Stellen oder rasches Trennen von Holz oder Metall. Die passenden Aufsätze sind im Lieferumfang bereits enthalten.

- Kraftvolle 20 Volt Pro Series Maschine
- Variable Geschwindigkeit in sechs Stufen von 5000 – 15000 min⁻¹
- Schnellspannvorrichtung für werkzeuglosen Aufsatzwechsel
- Großer 3° Oszillationswinkel beschleunigt die Arbeit
- Inklusive Tauchsägeblatt, Schaber und Schleifteller mit 3 Schleifscheiben
- Aufnahme passend für alle gängigen Schleif-, Spachtel, Trennzubehöre

20V PRO SERIES



Schnellspannvorrichtung



Variable Geschwindigkeit

★★★ AUSZEICHNUNG ★★★
 Scheppach CMT200-20ProS
 Einstiegsklasse
 Heimwerker Praxis 1/2020
 Preis/Leistung: sehr gut
1,5

360°

PRODUKTDATEN

Abmessungen L x B x H	275 x 115 x 110 mm
Oszillationswinkel	3°
Variable Geschwindigkeit	5000 – 15000 min ⁻¹

LOGISTISCHE DATEN

Gewicht netto / brutto	1,1 kg / 1,3 kg
Abmessung Verpackung	365 x 120 x 120 mm
Artikelnummer	5909224900
EAN	4046664077275
20 Container	7516 Stück
40 Container	15032 Stück
40 HQ Container	18252 Stück



Kein Akku oder Ladegerät enthalten

INKLUSIVE

20V PRO SERIES

AKKU SÄBELSÄGE

Die Säbelsäge, ein handlicher und dank Akku unabhängiger Helfer für Arbeiten rund um Garten und Haus. Die Säbelsäge CRS450-20ProS von scheppach punktet durch das handliche Design, das Schnellspannfutter, das alle 1/2"-Universalsägeblätter für Holz und Metall aufnehmen kann, die stufenlose Hubzahlleistung bis 3000 min⁻¹ und nicht zuletzt durch die enorme Arbeitserleichterung, die sie gegenüber manuellen Sägen bietet.

- Kraftvolle 20 V Pro Series Maschine
- Werkzeugloser Sägeblattwechsel dank Schnellspannvorrichtung
- Hublänge 20 mm
- Stufenlose Hubzahlsteuerung von 0 - 3000 min⁻¹ ermöglicht materialgerechtes Arbeiten
- Werkzeuglos höhenverstellbare und schwenkbare Fußplatte
- Optimales Verhältnis von Gewicht und Größe für leichtes Handling
- Soft-grip Zone für einen sicheren Halt
- Inkl. Holz/Kunststoff-Sägeblatt und Metall-Sägeblatt



Werkzeugloser
Sägeblattwechsel



PRODUKTDATEN

Abmessung L x B x H	425 x 65 x 156 mm
Leerlaufdrehzahl	0 – 3000 min ⁻¹
Schnitttiefe Holz	100 mm
Schnitttiefe Stahl	6 mm
Hubhöhe	20 mm

LOGISTISCHE DATEN

Gewicht netto / brutto	2 / 2,4 kg
Abmessung Verpackung	435 x 75 x 166 mm
Artikelnummer	5909225900
EAN	4046664077299
20 Container	3980 Stück
40 Container	7960 Stück
40 HQ Container	9668 Stück



Kein Akku oder
Ladegerät enthalten

20V PRO SERIES

7 Positionen
0° – 180°

220 Lumen

270° Schwenkkopf

Aufhängehaken
im Griff

AKKU LAMPE

Dieser robuste und nützliche Helfer gehört ausnahmslos in alle Heimwerkersortimente und bringt mit 220 Lm Licht in jedes Dunkel. Durch den 7-stufigen Klappmechanismus kann der Winkel der LED-Lampe kinderleicht verstellt, oder auch kompakt zusammengeklappt werden. Ein zusätzliches Gadget ist der im Griff versteckte Haken, mit dem man die Lampe überall aufhängen kann.

- Kraftvolle 20 V Pro Series Maschine
- Perfektes Handling durch Softgrip
- Helligkeit 220 Lm



PRODUKTDATEN

Abmessungen L x B x H	188 x 61 x 111 mm
Helligkeit	220 Lm
LED	3 W
Schwenkbereich	270°; 7 Positionen 0 – 180°

LOGISTISCHE DATEN

Gewicht netto / brutto	0,3 kg / 0,4 kg
Abmessung Verpackung	198 x 71 x 121 mm
Artikelnummer	5909226900
EAN	4046664077305
20 Container	13840 Stück
40 Container	27680 Stück
40 HQ Container	33600 Stück

Kein Akku oder
Ladegerät enthalten

AKKU WINKELSCHLEIFER

Mit dem Akku Winkelschleifer CAG115-20ProS aus der 20-Volt-Serie von Scheppach sind Trenn- und Schleifaufgaben schnell und kabellos erledigt. Die Scheibenaufnahme ist für alle gängigen 115 mm Trenn- und Schleifscheiben geeignet. Durch den 3-fach verstellbaren Handgriff mit soft-grip liegt der Winkelschleifer Rechts- sowie Linkshändern gleichermaßen gut in der Hand.

- Kraftvolle 20V Pro Series Maschine
- 115 mm Scheibenaufnahme für gängige Schleif- und Trennscheiben
- Leerlaufdrehzahl 8000 min⁻¹
- 3-fach verstellbarer Handgriff für optimale Anpassung
- Schnellspannschlüssel im Handgriff verstaut
- Profi-Sicherheitseinrichtung mit Totmannschalter für erhöhten Verletzungsschutz



20V PRO SERIES



Kein Akku oder Ladegerät enthalten

PRODUKTDATEN

Abmessungen L x B x H	355 x 110 x 110 mm
Schleifscheiben Ø	115 mm
Scheibenbohrung Ø	22 mm
Gewindegröße	M14
Drehzahl Schleifscheibe	8000 min ⁻¹

LOGISTISCHE DATEN

Gewicht netto / brutto	1,85 / 2 kg
Abmessung Verpackung	365 x 120 x 120 mm
Artikelnummer	5903815900
EAN	4046664077268
20 Container	4556 Stück
40 Container	9112 Stück
40 HQ Container	11064 Stück

AKKU BRUSHLESS WINKELSCHLEIFER

Mit dem Akku Winkelschleifer BCAG125-20ProS aus der 20-Volt-Serie von schepach sind Trenn- und Schleifaufgaben schnell und kabellos erledigt. Die Scheibenaufnahme ist für alle gängigen 125 mm Trenn- und Schleifscheiben geeignet. Durch den 3-fach verstellbaren Handgriff mit soft-grip liegt der Winkelschleifer Rechts- sowie Linkshändern gleichermaßen gut in der Hand.

- Kraftvolle 20V Pro Series Maschine
- 125 mm Scheibenaufnahme für gängige Schleif- und Trennscheiben
- Leerlaufdrehzahl 8500 min⁻¹
- 3-fach verstellbarer Handgriff für optimale Anpassung
- Schnellspannschlüssel im Handgriff verstaub
- Erhöhte Sicherheit dank Profi-Sicherheitseinrichtung mit Totmannschalter

20V PRO SERIES



Vorteile des **BÜRSTENLOSEN MOTORS**

- weniger Verschleiß
- hoher Wirkungsgrad
- längere Lebensdauer

Handgriff 3-fach verstellbar



Schleifscheiben Ø 125 mm



Kein Akku oder Ladegerät enthalten

PRODUKTDATEN

Abmessungen L x B x H	350 x 150 x 115 mm
Schleifscheiben Ø	125 mm
Scheibenbohrung	22,23 mm
Drehzahl Schleifscheibe	8500 min ⁻¹

LOGISTISCHE DATEN

Gewicht netto / brutto	1,8 / 2,3 kg
Abmessung Verpackung	325 x 109 x 128 mm
Artikelnummer	5909231900
EAN	4046664091110
20 Container	3476 Stück
40 Container	6956 Stück
40 HQ Container	8448 Stück

AKKU EXZENTERSCHLEIFER

Der COS125-20ProS Akku Exzentrerschleifer aus der 20V Pro Serie von schepach ist ein kompaktes Schleifgerät für jeden Heim- und Handwerker. Mit einem Scheibendurchmesser von 125 mm sind sowohl kleinere als auch großflächigere Schleifarbeiten schnell erledigt. Die Geschwindigkeit des Handschleifers liegt bei 10000 U/min und wird zusätzlich mit einer Schwingbewegung kombiniert – für ein hochwertiges Finish.

- Kraftvolle 20 V Pro Series Maschine
- 125 mm Scheibendurchmesser für kleine und großflächige Arbeiten
- Benutzerfreundlicher Wechsel des Schleifpapiers dank Klettverschluss
- Staubfreiheit garantiert durch hochwertige Absaugtechnik
- Maximale Drehzahl der Schleifscheiben 10000 min⁻¹
- 3 Schleifblätter im Lieferumfang enthalten

20V PRO SERIES



Schleifscheiben Ø 125 mm

Kein Akku oder Ladegerät enthalten



PRODUKTDATEN

Abmessungen L x B x H	188 x 124 x 165 mm
Schleifscheiben Ø	125 mm
Scheibenbohrung	26 mm
Drehzahl Schleifscheibe	10000 min ⁻¹

LOGISTISCHE DATEN

Gewicht netto / brutto	1,1 / 1,3 kg
Abmessung Verpackung	198 x 134 x 175 mm
Artikelnummer	5909220900
EAN	4046664077251
20 Container	4036 Stück
40 Container	8072 Stück
40 HQ Container	9800 Stück

20 ProS AKKUS + SCHNELLLADEGERÄT

Optimal ausgestattet mit den kräftigen Akkus der 20 V Pro Serie von schneppach. Für jedes Projekt den richtigen Akku, perfekt abgestimmt und kompatibel mit allen Geräten unserer 20 V Pro Serie.

- Schnellladegerät
- Li-Ion Akkus mit LED-Anzeige
- Kein Memory-Effekt

20V PRO SERIES

STARTER KIT

	Beschreibung	Artikelnummer	EAN
Akku & Ladegerät für alle 20 V Pro Series	2.0 Ah Li-Ion 220 – 240 V / 50 Hz / 2.4 A	7909205704	4014915222606

AKKUS

	Beschreibung	Artikelnummer	EAN
BA2.0-20ProS für alle 20 V Pro Series	2.0 Ah Li-Ion	7909205701	4046664077312
BA3.0-20ProS für alle 20 V Pro Series	3.0 Ah Li-Ion	7909209701	4014915222811
BA4.0-20ProS für alle 20 V Pro Series	4.0 Ah Li-Ion	7909205703	4046664076315
BA5.0-20ProS für alle 20 V Pro Series	5.0 Ah Li-Ion	7909209702	4014915222828

**LADEGERÄT**

	Beschreibung	Artikelnummer	EAN
FC2.4-20ProS für alle 20 V Pro Series	220 – 240 V / 50 Hz / 2.4 A	7909205702	4046664076308



MOBILE WERKSTATT AKKU-SCHLAGBOHRMASCHINE SET (2x 2.0 AH LI AKKUS, SCHNELLADegerät) MIT KUNSTSTOFFTRAGEBOX & 206 STÜCK ZUBEHÖR

Mit der mobilen Werkstatt DTB-20ProS von schepach hat der Heimwerker stets eine kräftige Akku-Schlagbohrmaschine (CCD45-20ProS) und das passende Zubehör an Bits und Bohrern zur Hand, um für alle Aufgaben rund um das Haus und die Werkstatt gewappnet zu sein. Dank gut sortiertem Werkzeugkoffer und zweier Akkus wird effizientes Arbeiten ganz alltäglich.

- Kraftvolle 20 V Akku-Schlagbohrmaschine CCD45-20ProS
- Hohe Leistung mit maximalem Drehmoment von 45 Nm für alle Aufgaben rund um Haus und Werkstatt
- Leerlaufdrehzahl 0-450 min⁻¹ im 1. Gang; 0-1600 min⁻¹ im 2. Gang
- 16+3 Drehmomentstufen zur optimalen Einstellung auf das jeweilige Material
- Mit 25600 bpm nimmt er es auch mit Ziegel und Beton auf
- Metall-Schnellspannbohrfutter für Werkzeuggrößen von 2-13 mm
- Perfekte Sicht mit dem eingebauten LED-Licht
- Inklusive Kunststofftragebox zur übersichtlichen Aufbewahrung des 206-teiligen Zubehörs
- Zubehörset: 20 St. Bits, 16 St. Bohrer, 8 St. Innensechskant-Steckschlüssel, einige Schrauben und Dübel und ein 5 Meter Maßband
- 2 x 2.0 Ah Lithium Power Akkus inkl. Schnellladegerät

20V PRO SERIES



Kunststofftragebox

CCD45-20ProS
Akku-Schlagbohrmaschine



Schnellladegerät



206-teiliges Zubehör



2 x 2,0 Ah
Lithium Power
Akkus

PRODUKTDATEN

Abmessung L x B x H	390 x 340 x 140 mm
Werkzeugset	206-tlg.
Drehmoment	45 Nm
Drehmomenteinstellung	16 + 3
Bohrfutter \varnothing	2 – 13 mm
Leerlaufdrehzahl (1./2. Gang)	0 – 450 / 0 – 1600 min ⁻¹
Akkus	2x 20 V DC / 2 Ah Lithium
Leistung Ladegerät	220 – 240 V / 50 – 60 Hz

LOGISTISCHE DATEN

Gewicht netto / brutto	4 / 4,5 kg
Abmessung Verpackung	390 x 340 x 140 mm
Artikelnummer	5909222904
EAN	4046664077213
20 Container	1400 Stück
40 Container	2800 Stück
40 HQ Container	3300 Stück



**Den Gartenkatalog finden Sie auf unserer Website unter:
www.scheppach.com**



scheppach Fabrikation von Holzbearbeitungsmaschinen GmbH
Günzburger Str. 69 | D-89335 Ichenhausen | Fon 00 49/82 23/40 02-99 | Fax 00 49/82 23/40 02-153
bestelleingang@scheppach.com | www.scheppach.com